

# CREATE



**Warm Minimal IR**

---

User manual | Manual de instrucciones





# CREATE

## INDEX

---

### ENGLISH

Security instructions	6
Parts list	7
Facility	8
Wall mount	8
How to use	9
Connection to the app	10
Maintenance and cleaning	10
Electrical information	11

### PORTUGUÊS

Instruções de segurança	18
Lista de peças	19
Instalação	20
Montagem na parede	20
Modo de uso	21
Conexão com o aplicativo	22
Manutenção e limpeza	22
Informações elétricas	23

### ESPAÑOL

Instrucciones de seguridad	12
Listado de partes	13
Instalación	14
Montaje de pared	14
Modo de uso	15
Conexión a la app	16
Mantenimiento y limpieza	16
Información eléctrica	17

### FRANÇAIS

Consignes de sécurité	24
Liste des pièces	25
Facilité	26
Montage mural	26
Mode d'utilisation	27
Connexion à l'application	28
Entretien et nettoyage	28
Informations électriques	29

## INDEX

---

### ITALIANO

Istruzioni di sicurezza	30
Elenco delle parti	31
Facilità	32
Montaggio a parete	32
Come usare	33
Connessione all'app	34
Manutenzione e pulizia	34
Informazioni elettriche	35

### NEDERLANDS

Beveiligingsinstructies	42
Onderdelen lijst	43
Faciliteit	44
Muurbevestiging	44
Hoe te gebruiken	45
Verbinding met de app	46
Onderhoud en reiniging	46
Elektrische informatie	47

### DEUTSCH

Sicherheitshinweise	36
Liste der Einzelteile	37
Einrichtung	38
Wandhalterung	38
Wie benutzt man	39
Verbindung zur App	40
Wartung und Reinigung	40
Elektrische Informationen	41

### POLSKI

Instrukcje bezpieczeństwa	48
Lista części	49
Obiekt	50
Mocowanie ścienne	50
Jak używać	51
Połączenie z aplikacją	52
Konserwacja i czyszczenie	52
Informacje elektryczne	53

# ENGLISH

---

Thank you very much for choosing our heater. Before using the appliance, read these instructions carefully for its correct use.

The included safety precautions will reduce the risk of death, injury, and electric shock if strictly followed. Please keep this manual in a safe place for future reference, along with the original product packaging and proof of purchase. If possible, pass these instructions on to the next owner of the appliance. Always follow basic safety precautions and accident prevention rules when using an appliance. We decline all responsibility derived from the client's failure to comply with these instructions.

## SECURITY INSTRUCTIONS

---

When using any appliance, basic safety measures must be respected at all times:

- Before starting to use the appliance, check that the heater and all accessories supplied are complete and intact.
- The heater must be installed according to the installation instructions. It must be connected to a power outlet that meets the following requirements: AC 230 V - frequency 50/60Hz.
- This product is only suitable for indoor use. Do not use it outdoors.
- Do not leave the appliance unattended during use. To avoid the risk of burns, keep the heater out of the reach of children.
- Do not use an external controller with the heater, this product should not be set to turn on when unattended.
- Do not use the heater near flammable or explosive materials, there is a risk of fire or explosion.
- Do not touch the metal casing of the heater when in use, it becomes very hot and you could burn yourself. Allow the heater to cool completely before moving or storing it.
- Unplug the heater if it will be out of use for an extended period of time.
- Before each use, make sure that the appliance is in good condition and intact. Do not plug in or use the heater if the housing, cord or plug is damaged.
- The heating element may be damaged if the heater is dropped or bumped. Check for damage before each use. Do not use the appliance if the heating element is broken.
- Unplug the appliance from the power outlet when moving or cleaning the appliance. First, turn off the heater switch and then unplug the plug from the outlet, never pull on the cord.
- The product is intended for home use only.

- Never cover the heater with clothing or any other material, the appliance could overheat and cause a fire.
- The heater should not be located immediately below an electrical outlet.
- If the power cord is damaged, to avoid a hazard, it must be replaced by the manufacturer, its service agent or a similarly qualified person.
- Avoid using an extension cord as it may overheat and cause a fire.
- This heater is not intended for use in bathrooms, laundry areas, or similar locations where moisture may be present. Never place the heater where it can fall into a bathtub or other container of water.
- Do not use this appliance in the vicinity of a bath, shower or swimming pool.
- Children should be kept away from the appliance unless under continuous supervision. Children should not play with the device.
- Children should not clean the appliance or carry out maintenance work.
- This appliance can be used by children aged 8 years and older and persons with reduced physical, sensory or mental capabilities or lack of experience and knowledge if they have been given supervision or instruction concerning use of the appliance in a safe way and understand the hazards involved.
- Some parts of this product may become very hot and cause burns. Special attention should be paid when children and vulnerable people are near the product.

## PARTS LIST

1. Heating cover
2. Remote control
3. Screen
4. Control Panel

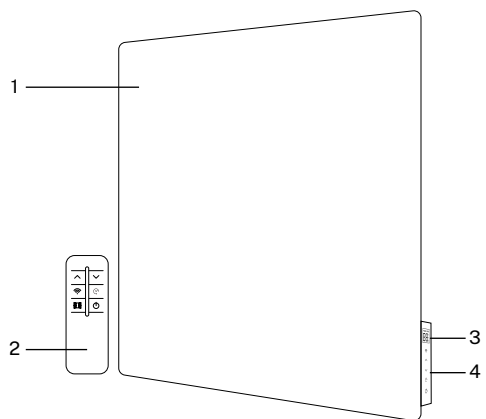
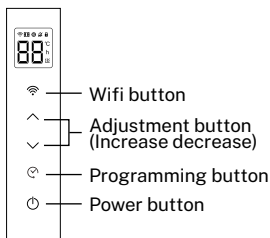

## FACILITY

This appliance is designed to be mounted on a solid wall. If mounting on another type of wall you will need fixings suitable for that specific wall (not included). Please make sure your installation location is appropriate for your mounting.

For correct installation, the heater must be at a lateral distance from any object or wall and from the ceiling at least 50 cm, the distance to the floor must be at least 10 cm and from the front of the heater there must be a distance of at least 60 cm.

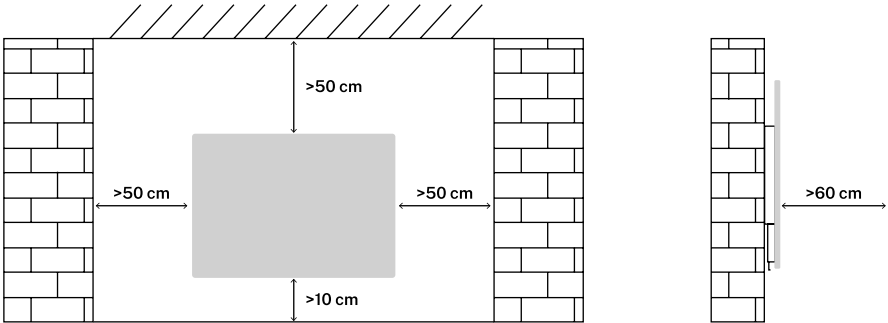

## WALL MOUNT



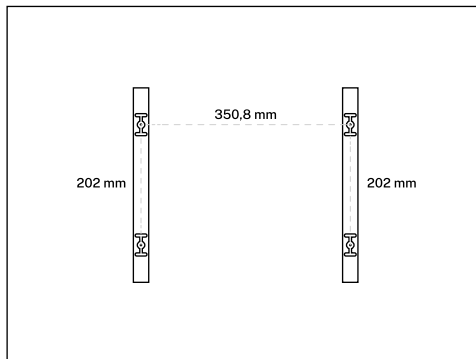



1. As shown in the image, mark the wall anchor holes on the wall.
2. Then, with the help of a drill EITHER 8 mm, make the holes marked above.
3. Next, place the wall anchors into the holes and tighten the screws until secure.





Note: Before drilling holes in the wall, make sure that where you are installing the heater there are no wires or pipes in the wall and that the mounting screws are securely fastened to ensure that the heater is securely mounted on the wall. Wall.

## HOW TO USE





---

1. Press the power button  to turn the heater on or off.
2. The device will show the ambient room temperature on the screen, press the adjustment buttons to  increase or decrease  the desired temperature. The temperature range displayed by the heater is 5 to 50°C.
3. To set the timer press the timer button  and later with the same button press to select the time you want to time. The adjustment buttons for  increase or decrease  remains inactive in this function.
4. The heating icon  is shown on the screen when the heater heats up.





### Child lock:

- Press and hold the power button  for at least 3 seconds to lock and unlock this function.
- When the heater is locked, the lock icon will be displayed on the screen , this icon will disappear when this feature is unlocked.





### Temperature compensation:

- If the temperature set by the device is not the actual temperature of the room, you can modify it through the temperature compensation mode.
- Press and hold the timer button  To enter the temperature compensation mode, the temperature compensation range is maximum 9°C.
- Here you can add or remove degrees to compensate for the temperature until you reach the correct one. You can adjust the compensation temperature with the temperature adjustment buttons.  increase or decrease .
- In this mode the temperature compensation icon will appear  on the screen.



### Turn sound on and off:

- Press and hold the decrease adjustment button , the heater will enter silent mode and the silent icon will appear on the screen .
- If you want to cancel the mute mode, long press the decrease setting button  again to cancel this function, the mute icon  It will turn off.

### Open windows function:

- Press and hold the magnification adjustment button  to activate the open windows function and the open windows function icon will light up on the screen .
- When the room temperature drops by 4°C within 30 minutes, the open windows function will be activated, the product will turn off and the open window function icon will turn off.  will flash.
- If you want the product to return to the previous working state, please press the power button , the open windows icon will stop flashing and the product will return to the previous operating state.

### Remote control

- The function of the remote control buttons is completely synchronized with the function of the heater control panel.
- Remote control pairing: One heater can only be paired with one remote control! Press and hold the Wifi button  and the power button , the heater will make a sound and enter pairing mode, then press any key on the remote control and the heater will be paired successfully.

### Wifi function:

- Press and hold the Wifi button  to enter network settings. This setting can be divided into two modes: fast or slow stop.
- The maximum time for network configuration is 120 seconds. If this time is exceeded, it is necessary to press and hold the WIFI key again.
- After pressing the icon, follow the configuration of the app through your mobile.

## CONNECTION TO THE APP

---

- The CREATE HOME app is available for Android and iOS (search for the app on Google Play or App Store or scan the QR code below). Depending on the provider, there may be costs involved in downloading the app.
- This device allows you to operate the device over your home network. A prerequisite is a permanent Wi-Fi connection to your router and the free CREATE HOME app.
- We recommend disconnecting the appliance from the power source when you are away from home to avoid inadvertent switching on while you are away.



iPhone OS



Android OS

1. Install the CREATE HOME app and create a user account.
2. Select the time zone and click to get the verification code.
3. Enter the verification code received.
4. Set a login password and log in with your account in the app.
5. Click “Add Device” (+) and then click the category for the heater.
6. Press and hold the mode selection button . The wifi indicator starts flashing quickly.
7. Click “Confirm” while the indicator light on the device flashes quickly.
8. Enter the password for your Wi-Fi network and confirm.
9. While connecting, make sure your router, mobile phone and device are as close as possible. Afterwards, your heater will have been successfully added to your CREATE HOME app.

## MAINTENANCE AND CLEANING

---

- Always unplug the appliance and let it cool completely before any maintenance or cleaning.
- Use a vacuum cleaner to remove dust from the grates. Wipe the exterior of the unit with a damp cloth and then dry it with a dry cloth. Never immerse the unit in water or allow water to drip into the unit.
- Always unplug the appliance, let it cool completely and clean it before storing it. If you do not use the device for a long period of time, return the unit and the instruction manual to their original box and store it in a dry and ventilated place. Do not place heavy objects on top of the box during storage, as this could damage the appliance.

## ELECTRICAL INFORMATION

This product is only suitable for well-insulated spaces or for occasional use.

Heat output	Worth	Unit	Heat input type	Unit
Nominal heating power	Full power	KW	Manual control of heat change with integrated thermostat.	NO
Minimum heating power (indicative)	Medium power	KW	Manual heat load control with temperature feedback environment and/or exterior.	NO
Maximum continuous heat production	Full power	KW	Electronic heat load control with room and/or outside temperature feedback.	NO
<b>Auxiliary electrical consumption</b>			Fan assisted heat output.	NO
With power nominal heat	N/A	KW	<b>Heating output/room temperature control type (select one)</b>	
With power minimum calorific	N/A	KW	Single state heat output and no room temperature control.	NO
In standby mode	0.00089	KW	Two or more manual ranges without room temperature control.	NO
			With room temperature control via mechanical thermostat.	NO
			With electronic room temperature control.	NO
			Electronic temperature control environment plus day timer.	NO
			Electronic temperature control atmosphere plus weekly timer.	YEAH
			<b>Other control options (multiple selections possible)</b>	
			Room temperature control with presence detection.	NO
			Room temperature control with open window detection.	NO
			With remote control option.	YEAH
			With adaptive launch control.	NO
			With work time limitation.	NO
			With black bulb sensor.	NO



In compliance with Directives: 2012/19/EU and 2015/863/EU on the restriction of the use of dangerous substances in electric and electronic equipment as well as their waste disposal. The symbol with the crossed dustbin shown on the package indicates that the product at the end of its service life shall be collected as separate waste. Therefore, any products that have reached the end of their useful life must be given to waste disposal centres specialising in separate collection of waste electrical and electronic equipment, or given back to the retailer at the time of purchasing new similar equipment, on a one for one basis. The adequate separate collection for the subsequent start-up of the equipment sent to be recycled, treated and disposed of in an environmentally compatible way contributes to preventing possible negative effects on the environment and health and optimises the recycling and reuse of components making up the apparatus. Abusive disposal of the product by the user involves application of the administrative sanctions according to the laws.

Muchas gracias por elegir nuestro calefactor. Antes de usar el aparato, lea detenidamente estas instrucciones para su correcta utilización.

Las precauciones de seguridad incluidas reducirán el riesgo de muerte, lesiones y descarga eléctrica si se respetan estrictamente. Guarde este manual en un lugar seguro para consultarlo en el futuro, junto con el embalaje original del producto y el justificante de compra. Si es posible, entregue estas instrucciones al siguiente propietario del electrodoméstico. Respete en todo momento las precauciones de seguridad básicas y las normas de prevención de accidentes cuando utilice un electrodoméstico. Declinamos toda responsabilidad derivada del incumplimiento de estas instrucciones por parte del cliente.

## INSTRUCCIONES DE SEGURIDAD

---

Al utilizar cualquier electrodoméstico, se deben respetar en todo momento las medidas de seguridad básicas:

- Antes de comenzar a utilizar el aparato, verifique que el calefactor y todos los accesorios suministrados están completos e intactos.
- El calefactor debe instalarse según las instrucciones de instalación. Debe conectarse a una toma de corriente que cumpla los siguientes requisitos: CA 230 V - frecuencia 50/60Hz.
- Este producto solo es apto para uso en interiores. No lo use al aire libre.
- No deje el aparato desatendido durante su uso. Para evitar riesgo de quemaduras, mantenga el calefactor fuera del alcance de los niños.
- No utilice un controlador externo con el calefactor, este producto no debe configurarse para encenderse cuando está desatendido.
- No utilice el calefactor cerca de materiales inflamables o explosivos, existe riesgo de incendio o explosión.
- No toque la carcasa metálica del calefactor cuando está en uso, esta se calienta mucho y podría quemarse. Deje que el calefactor se enfríe completamente antes de moverlo o guardarlo.
- Desenchufe el calefactor si va a estar fuera de uso por un período prolongado de tiempo.
- Antes de cada uso, asegúrese de que el aparato esté en buenas condiciones e intacto. No enchufe ni utilice el calefactor si la carcasa, el cable o el enchufe están dañados.
- El elemento calefactor puede dañarse si el calefactor se cae o se golpea. Compruebe que no esté dañado antes de cada uso. No utilice el aparato si el elemento calefactor está roto.
- Desconecte el aparato de la toma de corriente cuando mueva o limpie el aparato. Primero, apague el interruptor del calefactor y después desenchufe el enchufe de la toma de corriente, nunca tire del cable.
- El producto está destinado solo al uso doméstico.

- Nunca cubra el calefactor con ropa o cualquier otro material, el aparato podría sobrecalentarse y provocar un incendio.
- El calefactor no debe ubicarse inmediatamente debajo de una toma de corriente eléctrica.
- Si el cable de alimentación está dañado, para evitar un peligro, debe ser reemplazado por el fabricante, su agente de servicio o una persona igualmente calificada.
- Evite el uso de un cable de extensión ya que puede sobrecalentarse y provocar un incendio.
- Este calefactor no está diseñado para usarse en baños, áreas de lavandería o lugares similares donde pueda haber humedad. Nunca coloque el calefactor donde pueda caer en una bañera u otro recipiente con agua.
- No utilice este aparato en las inmediaciones de un baño, ducha o piscina.
- Los niños deben mantenerse alejados del aparato a menos que estén bajo una supervisión continua. Los niños no deben jugar con el aparato.
- Los niños no deben limpiar el aparato ni realizar labores de mantenimiento.
- Este aparato puede ser utilizado por niños a partir de 8 años y personas con capacidades físicas, sensoriales o mentales reducidas o con falta de experiencia y conocimiento si han recibido supervisión o instrucciones sobre el uso del aparato de forma segura y comprenden los peligros involucrados.
- Algunas partes de este producto pueden calentarse mucho y provocar quemaduras. Se debe prestar especial atención cuando haya niños y personas vulnerables cerca del producto.

## LISTADO DE PARTES

1. Cubierta calefactora
2. Mando a distancia
3. Pantalla
4. Panel de control

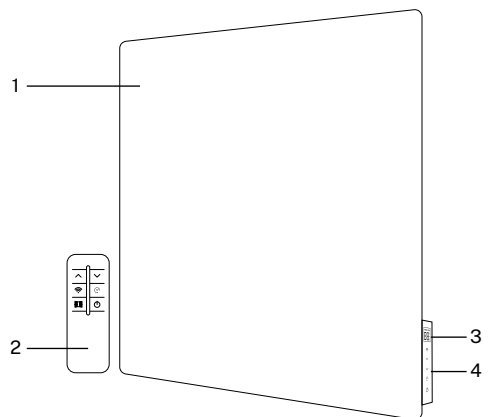
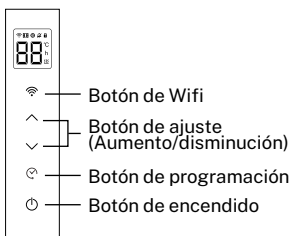

## INSTALACIÓN

Este aparato está diseñado para montarse en una pared sólida. Si se monta en otro tipo de pared necesitará fijaciones adecuadas para esa pared específica (no incluidas). Por favor asegúrese de que el lugar de su instalación es apropiado para su montaje

Para su correcta instalación, el calefactor debe estar a una distancia lateral de cualquier objeto o pared y del techo al menos de 50 cm, la distancia al suelo debe ser mínimo 10 cm y de la parte delantera del calefactor debe dejar mínimo una distancia de 60 cm.

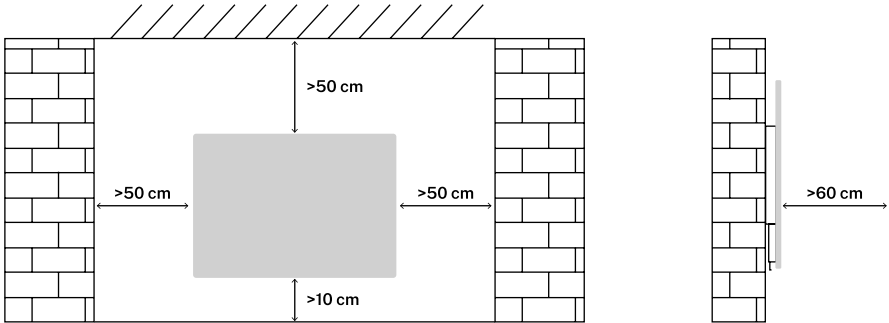





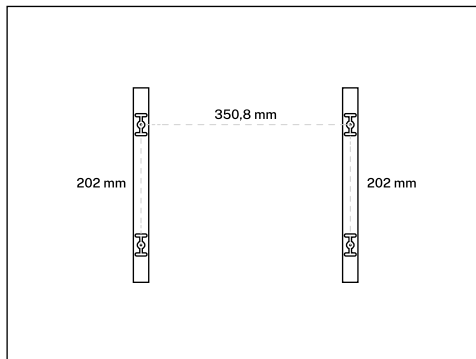

### MONTAJE DE PARED

1. Tal como se muestra en la imagen, marque en la pared los agujeros del anclaje de pared.
2. Después, con ayuda de un taladro de  $\varnothing 8$  mm, realice los orificios marcados anteriormente.
3. Posteriormente, coloque los anclajes de pared en los orificios y apriete los tornillos hasta que queden bien sujetos.





Nota: Antes de realizar los agujeros de la pared, asegúrese de que en el lugar donde va a instalar el calefactor no haya cables ni tuberías en la pared y de que los tornillos de montaje estén fijados firmemente para garantizar que el calefactor esté montado de forma segura en la pared.





## MODO DE USO

1. Presione el botón de encendido  para encender o apagar el calefactor.
2. El aparato mostrará en la pantalla la temperatura ambiente de la sala, presione los botones de ajuste para  aumentar o disminuir  la temperatura deseada. El rango de temperatura que muestra el calefactor es de 5 a 50°C.
3. Para configurar el temporizador pulse el botón de temporizador  y posteriormente con el mismo botón presione para seleccionar el tiempo que desee temporizar. Los botones de ajuste para  aumentar o disminuir  permanece inactivos en esta función.
4. El ícono de calentamiento  se muestra en la pantalla cuando el calefactor se calienta.





### Bloqueo infantil:

- Mantenga presionado el botón de encendido  durante al menos 3 segundos para bloquear y desbloquear esta función.
- Cuando el calefactor se bloquea, en la pantalla se mostrará el ícono de bloqueo , este ícono desaparecerá cuando se desbloquee esta función.





### Compensación de temperatura:

- Si la temperatura que marca el aparato no es la temperatura real de la estancia puede modificarla a través del modo de compensación de temperatura.
- Mantenga presionado el botón de temporizador  para ingresar en el modo de compensación de temperatura, el rango de compensación de temperatura es de máximo 9°C.
- Aquí podrá añadir o quitar grados para compensar la temperatura hasta llegar a la correcta. Podrá ajustar la temperatura de compensación con los botones de ajuste de  aumentar o disminuir .
- En este modo aparecerá el ícono de compensación de temperatura  en la pantalla.



### Activar y desactivar sonido:

- Mantenga presionado el botón de ajuste de disminución , el calefactor entrará en modo silencio y en la pantalla aparecerá el ícono de silencio .
- Si quiere cancelar el modo de silencio, presione prolongadamente el botón de ajuste de disminución  nuevamente para cancelar esta función, el ícono de silencio  se apagará.

### Función ventanas abiertas:

- Mantenga presionado el botón de ajuste de aumento  para activar la función de ventanas abiertas y en la pantalla se encenderá el ícono de función de ventanas abiertas .
- Cuando la temperatura ambiente descienda 4°C en 30 minutos, se activará la función de ventanas abiertas, el producto se apagará y el ícono de la función de ventana abierta  parpadeará.
- Si desea que el producto vuelva al estado de funcionamiento anterior, pulse el botón de encendido , el ícono de ventanas abiertas dejará de parpadear y el producto volverá al estado de funcionamiento anterior.

### Mando a distancia

- La función de los botones del mando a distancia está completamente sincronizada con la función del panel de control del calefactor.
- Emparejamiento del mando a distancia: ¡Un calefactor solo se puede emparejar un mando a distancia! Mantenga presionado el botón de Wifi  y el botón de encendido , el calefactor emitirá un sonido y entrará en modo de emparejamiento, después presione cualquier tecla del mando y el calefactor se emparejará correctamente.

### Función Wifi:

- Mantenga presionado el botón de Wifi  para entrar en la configuración de la red. Esta configuración se puede dividir en dos modos: paradeo rápido o lento.
- El tiempo máximo para la configuración de red es de 120 segundos. Si se sobrepasa este tiempo, es necesario mantener pulsada la tecla WIFI de nuevo.
- Trás presionar el icono siga la configuración de la app a través de su movil.

## CONEXIÓN A LA APP

---

- La aplicación CREATE HOME está disponible para Android e iOS (busque la aplicación en Google Play o App Store o escanee el código QR a continuación). Dependiendo del proveedor, puede haber costos involucrados en la descarga de la aplicación.
- Este dispositivo le permite operar el dispositivo a través de su red doméstica. Un requisito previo es una conexión wifi permanente a su router y la aplicación gratuita CREATE HOME.
- Recomendamos desconectar el aparato de la fuente de alimentación cuando esté fuera de casa para evitar un encendido involuntario mientras está fuera.



iPhone OS



Android OS

1. Instale la aplicación CREATE HOME y cree una cuenta de usuario.
2. Seleccione la zona horaria y haga clic para obtener el código de verificación.
3. Introduzca el código de verificación recibido.
4. Configure una contraseña de inicio de sesión e inicie sesión con su cuenta en la aplicación.
5. Haga clic en “Agregar dispositivo” (+) y luego en la categoría correspondiente al calefactor.
6. Mantenga presionado el botón de elección de modo . El indicador wifi comienza a parpadear rápidamente.
7. Haga clic en “Confirmar” mientras la luz indicadora del aparato parpadea rápidamente.
8. Introduzca la contraseña de su red wifi y confirme.
9. Mientras se conecta, asegúrese de que su router, teléfono móvil y dispositivo estén lo más cerca posible. Después, su calefactor se habrá agregado con éxito a su aplicación CREATE HOME.

## MANTENIMIENTO Y LIMPIEZA

---

- Desconecte siempre el aparato y déjelo enfriar completamente antes de cualquier mantenimiento o limpieza.
- Utilice una aspiradora para quitar el polvo de las rejillas. Limpie el exterior de la unidad con un paño húmedo y luego séquelo con un paño seco. Nunca sumerja la unidad en agua ni permita que gotee agua dentro de la unidad.
- Desconecte siempre el aparato, déjelo enfriar completamente y límpielo antes de guardarlo. Si no utiliza el dispositivo durante un período prolongado de tiempo, vuelva a guardar la unidad y el manual de instrucciones en su caja original y guárdelo en un lugar seco y ventilado. No coloque objetos pesados encima de la caja durante el almacenamiento, ya que esto podría dañar el aparato.

## INFORMACIÓN ELÉCTRICA

Este producto sólo es apto para espacios bien aislados o para uso ocasional.

Salida de calor	Valor	Unidad	Tipo de entrada de calor	Unidad
Potencia calorífica nominal	Potencia completa	KW	Control manual del cambio de calor con termostato integrado.	NO
Potencia calorífica mínima (indicativa)	Potencia media	KW	Control manual de carga de calor con retroalimentación de temperatura ambiente y/o exterior.	NO
Máxima producción de calor continuo	Potencia completa	KW	Control electrónico de carga de calor con retroalimentación de temperatura ambiente y/o exterior.	NO
<b>Consumo eléctrico auxiliar</b>			Salida de calor asistida por ventilador.	NO
Con potencia calorífica nominal	N/A	KW	<b>Tipo de control de potencia calorífica/temperatura ambiente (seleccione uno)</b>	
Con potencia calorífica mínima	N/A	KW	Salida de calor de estado único y sin control de temperatura ambiente.	NO
En modo de espera	0.00089	KW	Dos o más rangos manuales sin control de temperatura ambiente.	NO
			Con control de temperatura ambiente mediante termostato mecánico.	NO
			Con control electrónico de temperatura ambiente.	NO
			Control electrónico de temperatura ambiente más temporizador diurno.	NO
			Control electrónico de temperatura ambiente más temporizador semanal.	SI
			<b>Otras opciones de control (múltiples selecciones posibles)</b>	
			Control de temperatura ambiente con detección de presencia.	NO
			Control de temperatura ambiente con detección de ventana abierta.	NO
			Con opción de control a distancia.	SI
			Con control de arranque adaptativo.	NO
			Con limitación de tiempo de trabajo.	NO
			Con sensor de bombilla negra.	NO



En cumplimiento de las directivas: 2012/19 / UE y 2015/863 / UE sobre la restricción del uso de sustancias peligrosas en equipos eléctricos y electrónicos, así como su eliminación de residuos. El símbolo con el cubo de basura cruzado que se muestra en el paquete indica que el producto al final de su vida útil se recogerá como residuo separado. Por lo tanto, cualquier producto que haya llegado al final de su vida útil debe entregarse a centros de eliminación de residuos especializados en la recogida selectiva de equipos eléctricos y electrónicos de desecho, o devolverse al minorista al momento de comprar equipos nuevos similares, en uno para Una base. La recolección separada adecuada para la posterior puesta en marcha de los equipos enviados para ser reciclados, tratados y eliminados de una manera compatible con el medio ambiente contribuye a prevenir posibles efectos negativos sobre el medio ambiente y la salud y optimiza el reciclaje y la reutilización de los componentes que componen el aparato. La eliminación abusiva del producto por parte del usuario implica la aplicación de las sanciones administrativas de acuerdo con las leyes.

Muito obrigado por escolher nosso aquecedor. Antes de utilizar o aparelho, leia atentamente estas instruções para o seu correto uso.

As precauções de segurança incluídas reduzirão o risco de morte, ferimentos e choque elétrico se forem rigorosamente seguidas. Guarde este manual em local seguro para referência futura, junto com a embalagem original do produto e o comprovante de compra. Se possível, transmita estas instruções ao próximo proprietário do aparelho. Sempre siga as precauções básicas de segurança e regras de prevenção de acidentes ao usar um aparelho. Declinamos qualquer responsabilidade derivada do incumprimento destas instruções por parte do cliente.

## INSTRUÇÕES DE SEGURANÇA

---

Ao utilizar qualquer aparelho, as medidas básicas de segurança devem ser sempre respeitadas:

- Antes de começar a utilizar o aparelho, verifique se o aquecedor e todos os acessórios fornecidos estão completos e intactos.
- O aquecedor deve ser instalado de acordo com as instruções de instalação. Deve ser conectado a uma tomada que atenda aos seguintes requisitos: CA 230 V - frequência 50/60Hz.
- Este produto é adequado apenas para uso interno. Não use ao ar livre.
- Não deixe o aparelho sem vigilância durante o uso. Para evitar o risco de queimaduras, mantenha o aquecedor fora do alcance das crianças.
- Não use um controlador externo com o aquecedor, este produto não deve ser configurado para ligar quando não for supervisionado.
- Não use o aquecedor perto de materiais inflamáveis ou explosivos, pois há risco de incêndio ou explosão.
- Não toque na caixa metálica do aquecedor durante o uso, pois fica muito quente e você pode se queimar. Deixe o aquecedor esfriar completamente antes de movê-lo ou armazená-lo.
- Desligue o aquecedor se ele ficar fora de uso por um longo período de tempo.
- Antes de cada utilização, certifique-se de que o aparelho está em bom estado e intacto. Não conecte nem use o aquecedor se a caixa, o cabo ou o plugue estiverem danificados.
- O elemento de aquecimento pode ser danificado se o aquecedor cair ou bater. Verifique se há danos antes de cada uso. Não utilize o aparelho se o elemento de aquecimento estiver quebrado.
- Desligue o aparelho da tomada elétrica ao movê-lo ou limpá-lo. Primeiro, desligue o interruptor do aquecedor e depois retire o plugue da tomada, nunca puxe pelo cabo.
- O produto destina-se apenas ao uso doméstico.

- Nunca cubra o aquecedor com roupas ou qualquer outro material, o aparelho pode superaquecer e causar incêndio.
- O aquecedor não deve estar localizado imediatamente abaixo de uma tomada elétrica.
- Se o cabo de alimentação estiver danificado, para evitar perigos, ele deverá ser substituído pelo fabricante, seu agente de serviço ou uma pessoa com qualificação semelhante.
- Evite usar um cabo de extensão, pois pode superaquecer e causar incêndio.
- Este aquecedor não se destina ao uso em banheiros, áreas de serviço ou locais semelhantes onde possa haver umidade. Nunca coloque o aquecedor onde possa cair em uma banheira ou outro recipiente com água.
- Não use este aparelho próximo a banheiras, chuveiros ou piscinas.
- As crianças devem ser mantidas afastadas do aparelho, a menos que estejam sob supervisão contínua. As crianças não devem brincar com o dispositivo.
- As crianças não devem limpar o aparelho nem realizar trabalhos de manutenção.
- Este aparelho pode ser usado por crianças com 8 anos ou mais e pessoas com capacidades físicas, sensoriais ou mentais reduzidas ou com falta de experiência e conhecimento, desde que tenham recebido supervisão ou instruções sobre o uso do aparelho de forma segura e compreendam os perigos envolvidos.
- Algumas partes deste produto podem ficar muito quentes e causar queimaduras. Deve ser dada especial atenção quando crianças e pessoas vulneráveis estiverem perto do produto.

## LISTA DE PEÇAS

1. Cobertura de aquecimento
2. Controle remoto
3. Tela
4. Painel de controle

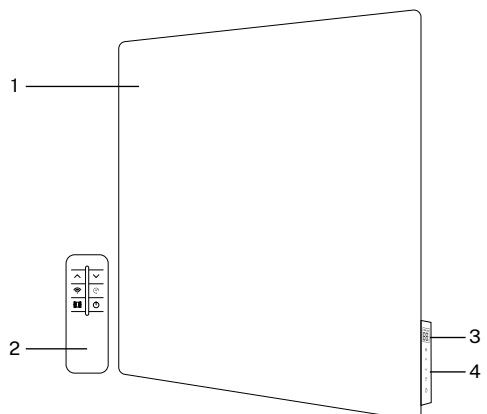
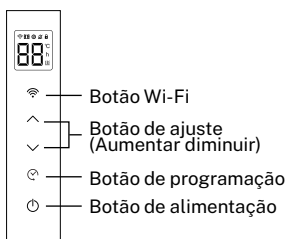

## INSTALAÇÃO

Este aparelho foi projetado para ser montado em uma parede sólida. Se for montar em outro tipo de parede, você precisará de fixações adequadas para essa parede específica (não incluídas). Certifique-se de que o local de instalação seja apropriado para sua montagem.

Para uma instalação correta o aquecedor deve estar a uma distância lateral de qualquer objeto ou parede e do teto pelo menos 50 cm, a distância até o chão deve ser de pelo menos 10 cm e da frente do aquecedor deve haver uma distância de pelo menos 60 cm.

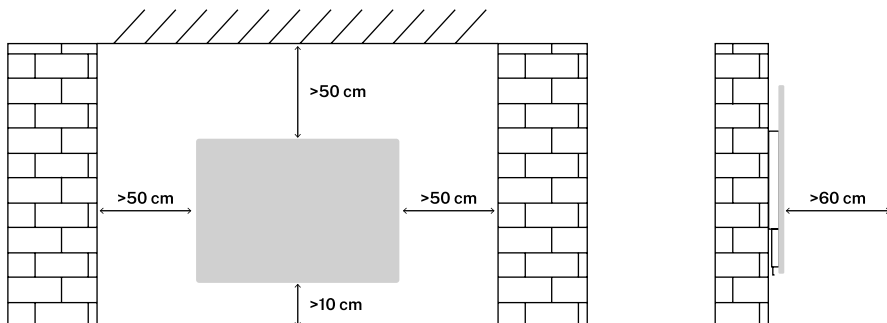





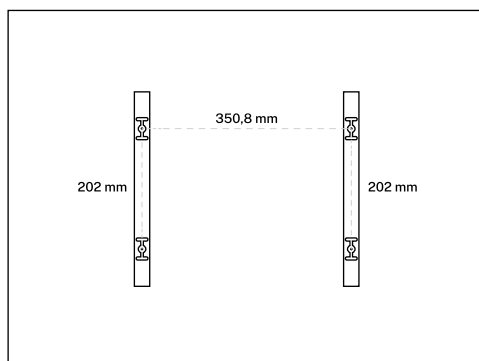

### MONTAGEM NA PAREDE

1. Conforme mostrado na imagem, marque os orifícios de fixação na parede.
2. Então, com a ajuda de uma furadeira QUALQUER 8 mm, faça os furos marcados acima.
3. Em seguida, coloque as buchas nos orifícios e aperte os parafusos até que estejam firmes.





Observação: Antes de realizar los agujeros de la pared, asegúrese de que en el lugar donde va a instalar el calefactor no haya cables ni tuberías en la pared y de que los tornillos de montaje estén fijados firmemente para garantizar que el calefactor esté montado de forma segura en a parede.





## MODO DE USO

1. Pressione o botão liga / desliga  para ligar ou desligar o aquecedor.
2. O aparelho mostrará a temperatura ambiente na tela, pressione os botões de ajuste para  Aumentar ou diminuir  a temperatura desejada. A faixa de temperatura exibida pelo aquecedor é de 5 a 50°C.
3. Para definir o cronômetro, pressione o botão do cronômetro  e mais tarde com o mesmo botão pressione para selecionar a hora que deseja cronometrar. Os botões de ajuste para  Aumentar ou diminuir  permanece inativo nesta função.
4. O ícone de aquecimento  é mostrado na tela quando o aquecedor aquece.





### Bloqueio para crianças:

- Pressione e segure o botão liga / desliga  por pelo menos 3 segundos para bloquear e desbloquear esta função.
- Quando o aquecedor estiver bloqueado, o ícone de cadeado será exibido na tela , este ícone desaparecerá quando este recurso for desbloqueado.





### Compensação de temperatura:

- Se a temperatura definida pelo dispositivo não for a temperatura real da sala, você poderá modificá-la através do modo de compensação de temperatura.
- Pressione e segure o botão do cronômetro  Para entrar no modo de compensação de temperatura, a faixa de compensação de temperatura é de no máximo 9°C.
- Aqui você pode adicionar ou remover graus para compensar a temperatura até atingir a temperatura correta. Você pode ajustar a temperatura de compensação com os botões de ajuste de temperatura.  Aumentar ou diminuir .
- Neste modo o ícone de compensação de temperatura aparecerá  na tela.



### Ligue e desligue o som:

- Pressione e segure o botão de ajuste de diminuição , o aquecedor entrará no modo silencioso e o ícone silencioso aparecerá na tela .
- Se você quiser cancelar o modo mudo, pressione longamente o botão de diminuir configuração  novamente para cancelar esta função, o ícone mudo  Ele irá desligar.

### Função de janelas abertas:

- Pressione e segure o botão de ajuste de ampliação  para ativar a função de janelas abertas e o ícone da função de janelas abertas acenderá na tela .
- Quando a temperatura ambiente cair 4°C em 30 minutos, a função de janelas abertas será ativada, o produto será desligado e o ícone da função de janela aberta será desligado.  piscará.
- Se você quiser que o produto retorne ao estado de funcionamento anterior, pressione o botão liga/desliga , o ícone de janelas abertas irá parar de piscar e o produto retornará ao estado operacional anterior.

### Controle remoto

- A função dos botões do controle remoto está completamente sincronizada com a função do painel de controle do aquecedor.
- Emparelhamento de controle remoto: Um aquecedor só pode ser emparelhado com um controle remoto! Pressione e segure o botão Wifi  e o botão liga / desliga , o aquecedor emitirá um som e entrará no modo de emparelhamento e, em seguida, pressione qualquer tecla no controle remoto e o aquecedor será emparelhado com sucesso.

## Função Wi-Fi:

- Pressione e segure o botão Wifi  para inserir as configurações de rede. Esta configuração pode ser dividida em dois modos: parada rápida ou parada lenta.
- O tempo máximo para configuração da rede é de 120 segundos. Se este tempo for ultrapassado, é necessário pressionar e segurar novamente a tecla WIFI.
- Após pressionar o ícone, siga a configuração do aplicativo através do seu celular.

## CONEXÃO COM O APLICATIVO

---

- O aplicativo CREATE HOME está disponível para Android e iOS (procure o aplicativo no Google Play ou App Store ou escaneie o código QR abaixo). Dependendo do provedor, pode haver custos envolvidos no download do aplicativo.
- Este dispositivo permite que você opere o dispositivo em sua rede doméstica. Um pré-requisito é uma conexão Wi-Fi permanente ao seu roteador e ao aplicativo CREATE HOME gratuito.
- Recomendamos desligar o aparelho da fonte de alimentação quando estiver fora de casa para evitar ligá-lo inadvertidamente enquanto estiver fora.



iPhone OS



Android OS

1. Instale o aplicativo CREATE HOME e crie uma conta de usuário.
2. Selecione o fuso horário e clique para obter o código de verificação.
3. Digite o código de verificação recebido.
4. Defina uma senha de login e faça login com sua conta no aplicativo.
5. Clique em “Adicionar dispositivo” (+) e a seguir clique na categoria do aquecedor.
6. Pressione e segure o botão de seleção de modo . O indicador wifi começa a piscar rapidamente.
7. Clique em “Confirmar” enquanto a luz indicadora do dispositivo pisca rapidamente.
8. Digite a senha da sua rede Wi-Fi e confirme.
9. Ao conectar, certifique-se de que seu roteador, celular e dispositivo estejam o mais próximos possível. Depois disso, o seu aquecedor terá sido adicionado com sucesso ao seu aplicativo CREATE HOME.

## MANUTENÇÃO E LIMPEZA

---

- Desligue sempre o aparelho e deixe-o esfriar completamente antes de qualquer manutenção ou limpeza.
- Use um aspirador de pó para remover a poeira das grelhas. Limpe o exterior da unidade com um pano úmido e depois seque com um pano seco. Nunca mergulhe a unidade em água nem permita que água pingue na unidade.
- Desligue sempre o aparelho, deixe-o esfriar completamente e limpe-o antes de guardá-lo. Se não utilizar o aparelho por um longo período de tempo, devolva o aparelho e o manual de instruções à caixa original e guarde-o em local seco e ventilado. Não coloque objetos pesados em cima da caixa durante o armazenamento, pois isso pode danificar o aparelho.

## INFORMAÇÕES ELÉTRICAS

Este produto só é adequado para espaços bem isolados ou para uso ocasional.

Saída de calor	Valor	Unidade
Potência nominal de aquecimento	Potência total	KW
Potência mínima de aquecimento (indicativa)	Potência média	KW
Produção máxima contínua de calor	Potência total	KW
<b>Consumo elétrico auxiliar</b>		
Com poder calor nominal	N / D	KW
Com poder calorífico mínimo	N/A	KW
Em modo de espera	0,00089	KW

Tipo de entrada de calor	Unidade
Controle manual da mudança de calor com termostato integrado.	NÃO
Controle manual de carga térmica com feedback de temperatura ambiente e/ou exterior.	NÃO
Controle eletrônico de carga térmica com feedback de temperatura ambiente e/ou externa.	NÃO
Saída de calor assistida por ventilador.	NÃO
<b>Tipo de controle de saída de aquecimento/temperatura ambiente (selecione um)</b>	
Saída de calor de estado único e não controle de temperatura ambiente.	NÃO
Duas ou mais faixas manuais sem controle de temperatura ambiente.	NÃO
Com controle de temperatura ambiente através de termostato mecânico.	NÃO
Com controle eletrônico de temperatura ambiente.	NÃO
Controle eletrônico de temperatura ambiente mais temporizador diurno.	NÃO
Controle eletrônico de temperatura atmosfera mais temporizador semanal.	SIM
<b>Outras opções de controle (múltiplas seleções possíveis)</b>	
Controle de temperatura ambiente com detecção de presença.	NÃO
Controle de temperatura ambiente com detecção de janela aberta.	NÃO
Com opção de controle remoto.	SIM
Com controle de lançamento adaptativo.	NÃO
Com limitação de horário de trabalho.	NÃO
Com sensor de lâmpada preta.	NÃO



Em conformidade com as diretivas: 2012/19 / UE e 2015/863 / UE sobre a restrição do uso de substâncias perigosas em equipamentos elétricos e eletrônicos, bem como a eliminação de resíduos. O símbolo com o caixote do lixo cruzado mostrado na embalagem indica que o produto ao final de sua vida útil será coletado como lixo separado. Portanto, qualquer produto que tenha atingido o fim de sua vida útil deve ser entregue a centros especializados de eliminação de resíduos para coleta seletiva de equipamentos elétricos e eletrônicos, ou devolvido ao varejista ao comprar equipamentos novos similares, em um para uma base. A coleta seletiva apropriada para o comissionamento subsequente do equipamento enviado para reciclagem, tratamento e descarte de maneira ecológica ajuda a evitar possíveis efeitos negativos no meio ambiente e na saúde e otimiza a reciclagem e reutilização de os componentes que compõem o dispositivo. A eliminação abusiva do produto pelo usuário implica a aplicação de sanções administrativas de acordo com as leis.

Merci beaucoup d'avoir choisi notre radiateur. Avant d'utiliser l'appareil, lisez attentivement ces instructions pour son utilisation correcte.

Les précautions de sécurité incluses réduiront le risque de mort, de blessure et de choc électrique si elles sont strictement suivies. Veuillez conserver ce manuel dans un endroit sûr pour référence future, avec l'emballage d'origine du produit et la preuve d'achat. Si possible, transmettez ces instructions au prochain propriétaire de l'appareil. Suivez toujours les précautions de sécurité de base et les règles de prévention des accidents lorsque vous utilisez un appareil. Nous déclinons toute responsabilité découlant du non-respect par le client de ces instructions.

## CONSIGNES DE SÉCURITÉ

---

Lors de l'utilisation d'un appareil, des mesures de sécurité de base doivent être respectées à tout moment :

- Avant de commencer à utiliser l'appareil, vérifiez que le radiateur et tous les accessoires fournis sont complets et intacts.
- Le radiateur doit être installé conformément aux instructions d'installation. Il doit être connecté à une prise de courant répondant aux exigences suivantes : AC 230 V - fréquence 50/60 Hz.
- Ce produit convient uniquement à une utilisation en intérieur. Ne l'utilisez pas à l'extérieur.
- Ne laissez pas l'appareil sans surveillance pendant son utilisation. Pour éviter tout risque de brûlure, gardez le radiateur hors de portée des enfants.
- N'utilisez pas de contrôleur externe avec le radiateur, ce produit ne doit pas être configuré pour s'allumer sans surveillance.
- N'utilisez pas le radiateur à proximité de matériaux inflammables ou explosifs, il y a un risque d'incendie ou d'explosion.
- Ne touchez pas le boîtier métallique du radiateur lors de son utilisation, il devient très chaud et vous pourriez vous brûler. Laissez le radiateur refroidir complètement avant de le déplacer ou de le ranger.
- Débranchez le radiateur s'il doit rester inutilisé pendant une période prolongée.
- Avant chaque utilisation, assurez-vous que l'appareil est en bon état et intact. Ne branchez pas et n'utilisez pas le radiateur si le boîtier, le cordon ou la fiche sont endommagés.
- L'élément chauffant peut être endommagé si le radiateur tombe ou subit un choc. Vérifiez les dommages avant chaque utilisation. N'utilisez pas l'appareil si l'élément chauffant est cassé.
- Débranchez l'appareil de la prise de courant lorsque vous déplacez ou nettoyez l'appareil. Tout d'abord, éteignez l'interrupteur du chauffage, puis débranchez la fiche de la prise, ne tirez jamais sur le cordon.
- Le produit est destiné à un usage domestique uniquement.

- Ne couvrez jamais le radiateur avec des vêtements ou tout autre matériau, l'appareil pourrait surchauffer et provoquer un incendie.
- Le radiateur ne doit pas être situé immédiatement sous une prise électrique.
- Si le cordon d'alimentation est endommagé, pour éviter tout danger, il doit être remplacé par le fabricant, son agent de service ou une personne de qualification similaire.
- Évitez d'utiliser une rallonge car elle pourrait surchauffer et provoquer un incendie.
- Ce radiateur n'est pas destiné à être utilisé dans les salles de bains, les buanderies ou dans des endroits similaires où de l'humidité peut être présente. Ne placez jamais le radiateur dans un endroit où il pourrait tomber dans une baignoire ou tout autre récipient rempli d'eau.
- N'utilisez pas cet appareil à proximité d'une salle de bain, d'une douche ou d'une piscine.
- Les enfants doivent être tenus à l'écart de l'appareil, sauf sous surveillance continue. Les enfants ne doivent pas jouer avec l'appareil.
- Les enfants ne doivent pas nettoyer l'appareil ni effectuer des travaux d'entretien.
- Cet appareil peut être utilisé par des enfants âgés de 8 ans et plus et des personnes ayant des capacités physiques, sensorielles ou mentales réduites ou un manque d'expérience et de connaissances s'ils ont reçu une surveillance ou des instructions concernant l'utilisation de l'appareil en toute sécurité et comprennent les dangers encourus. .
- Certaines parties de ce produit peuvent devenir très chaudes et provoquer des brûlures. Une attention particulière doit être portée lorsque des enfants et des personnes vulnérables se trouvent à proximité du produit.

## LISTE DES PIECES

1. Couverture chauffante
2. Télécommande
3. Écran
4. Panneau de commande

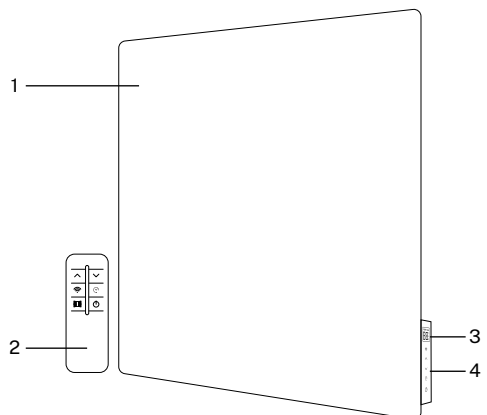
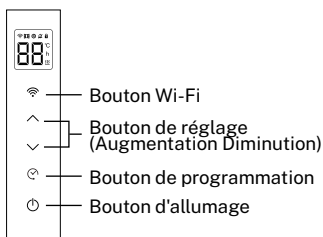

## FACILITÉ

Cet appareil est conçu pour être monté sur un mur solide. En cas de montage sur un autre type de mur, vous aurez besoin de fixations adaptées à ce mur spécifique (non incluses). Veuillez vous assurer que votre emplacement d'installation est approprié pour votre montage.

Pour une installation correcte, le radiateur doit être à une distance latérale de tout objet ou mur et du plafond à au moins 50 cm, la distance au sol doit être d'au moins 10 cm et depuis l'avant du radiateur il doit y avoir une distance de au moins 60 cm.

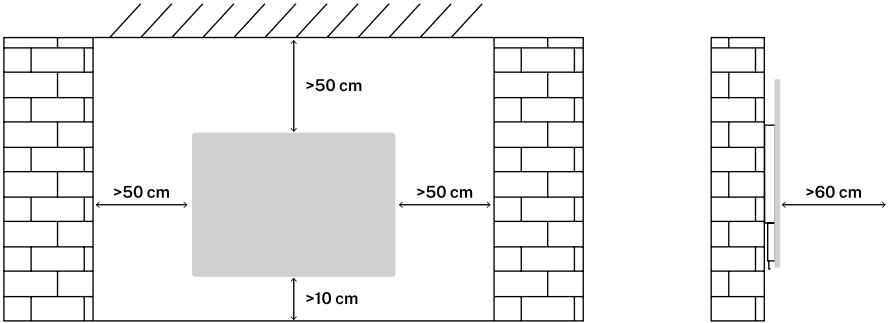





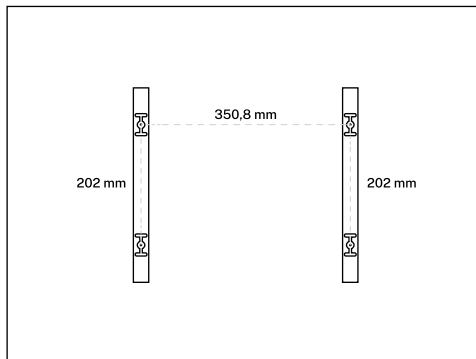

## MONTAGE MURAL

1. Comme indiqué sur l'image, marquez les trous d'ancrage muraux sur le mur.
2. Ensuite, à l'aide d'une perceuse SOIT8 mm, faites les trous marqués ci-dessus.
3. Ensuite, placez les chevilles murales dans les trous et serrez les vis jusqu'à ce qu'elles soient bien fixées.





Note: Antes de realizar los agujeros de la pared, asegúrese de que en el lugar donde va a instalar el calefactor no haya cables ni tuberías en la pared y de que los tornillos de montaje estén fijados firmemente para garantizar que el calefactor esté montado de forma segura en le mur.





## MODE D'UTILISATION

1. appuyez sur le bouton d'allumage  pour allumer ou éteindre le chauffage.
2. L'appareil affichera la température ambiante de la pièce sur l'écran, appuyez sur les boutons de réglage pour  augmenter ou diminuer  la température désirée. La plage de température affichée par le radiateur est de 5 à 50°C.
3. Pour régler la minuterie, appuyez sur le bouton de la minuterie  et plus tard, avec le même bouton, appuyez pour sélectionner l'heure que vous souhaitez chronométrer. Les boutons de réglage pour  augmenter ou diminuer  reste inactif dans cette fonction.
4. L'icône du chauffage  s'affiche à l'écran lorsque le radiateur chauffe.





### Sécurité enfants :

- Appuyez et maintenez le bouton d'alimentation  pendant au moins 3 secondes pour verrouiller et déverrouiller cette fonction.
- Lorsque le radiateur est verrouillé, l'icône de verrouillage s'affichera sur l'écran , cette icône disparaîtra lorsque cette fonctionnalité sera déverrouillée.





### Compensation de température:

- Si la température réglée par l'appareil n'est pas la température réelle de la pièce, vous pouvez la modifier via le mode de compensation de température.
- Appuyez et maintenez enfoncé le bouton de la minuterie  Pour accéder au mode de compensation de température, la plage de compensation de température est de 9 °C maximum.
- Ici, vous pouvez ajouter ou supprimer des degrés pour compenser la température jusqu'à ce que vous atteigniez la bonne température. Vous pouvez régler la température de compensation avec les boutons de réglage de la température.  augmenter ou diminuer .
- Dans ce mode, l'icône de compensation de température apparaîtra  sur l'écran.



### Activer et désactiver le son :

- Appuyez et maintenez enfoncé le bouton de réglage de diminution , le radiateur entrera en mode silencieux et l'icône silencieuse apparaîtra sur l'écran .
- Si vous souhaitez annuler le mode muet, appuyez longuement sur le bouton de réglage de diminution  encore une fois pour annuler cette fonction, l'icône muet  Il s'éteindra.

### Fonction Ouvrir Windows :

- Appuyez et maintenez enfoncé le bouton de réglage du grossissement  pour activer la fonction fenêtres ouvertes et l'icône de la fonction fenêtres ouvertes s'allumera sur l'écran .
- Lorsque la température ambiante baisse de 4 °C dans les 30 minutes, la fonction fenêtres ouvertes sera activée, le produit s'éteindra et l'icône de la fonction fenêtre ouverte s'éteindra.  clignotera.
- Si vous souhaitez que le produit revienne à son état de fonctionnement précédent, veuillez appuyer sur le bouton d'alimentation. , l'icône Windows ouverte cessera de clignoter et le produit reviendra à l'état de fonctionnement précédent.

### Télécommande

- La fonction des boutons de la télécommande est entièrement synchronisée avec la fonction du panneau de commande du chauffage.
- Appairage de la télécommande : Un radiateur ne peut être couplé qu'à une seule télécommande ! Appuyez et maintenez le bouton Wifi  et le bouton power , le radiateur émettra un son et entrera en mode d'appairage, puis appuyez sur n'importe quelle touche de la télécommande et le radiateur sera couplé avec succès.

### Fonction Wi-Fi :

- Appuyez et maintenez le bouton Wifi  pour entrer les paramètres réseau. Ce réglage peut être divisé en deux modes : arrêt rapide ou lent.
- La durée maximale de configuration du réseau est de 120 secondes. Si ce délai est dépassé, il faut à nouveau appuyer et maintenir la touche WIFI.
- Après avoir appuyé sur l'icône, suivez la configuration de l'application via votre mobile.

## CONNEXION À L'APPLICATION

---

- L'application CREATE HOME est disponible pour Android et iOS (recherchez l'application sur Google Play ou App Store ou scannez le code QR ci-dessous). Selon le fournisseur, le téléchargement de l'application peut entraîner des frais.
- Cet appareil vous permet de faire fonctionner l'appareil sur votre réseau domestique. La condition préalable est une connexion Wi-Fi permanente à votre routeur et l'application gratuite CREATE HOME.
- Nous vous recommandons de débrancher l'appareil de la source d'alimentation lorsque vous n'êtes pas chez vous afin d'éviter une mise en marche involontaire pendant votre absence.



iPhone OS



Android OS

1. Installez l'application CREATE HOME et créez un compte utilisateur.
2. Sélectionnez le fuseau horaire et cliquez pour obtenir le code de vérification.
3. Entrez le code de vérification reçu.
4. Définissez un mot de passe de connexion et connectez-vous avec votre compte dans l'application.
5. Cliquez sur « Ajouter un appareil » (+), puis cliquez sur la catégorie du radiateur.
6. Appuyez et maintenez le bouton de sélection de mode . L'indicateur Wi-Fi commence à clignoter rapidement.
7. Cliquez sur « Confirmer » pendant que le voyant de l'appareil clignote rapidement.
8. Saisissez le mot de passe de votre réseau Wi-Fi et confirmez.
9. Lors de la connexion, assurez-vous que votre routeur, votre téléphone mobile et votre appareil sont aussi proches que possible. Ensuite, votre radiateur aura été ajouté avec succès à votre application CREATE HOME.

## ENTRETIEN ET NETTOYAGE

---

- Débranchez toujours l'appareil et laissez-le refroidir complètement avant tout entretien ou nettoyage.
- Utilisez un aspirateur pour enlever la poussière des grilles. Essuyez l'extérieur de l'appareil avec un chiffon humide, puis séchez-le avec un chiffon sec. Ne plongez jamais l'appareil dans l'eau et ne laissez jamais l'eau s'égoutter dans l'appareil.
- Débranchez toujours l'appareil, laissez-le refroidir complètement et nettoyez-le avant de le ranger. Si vous n'utilisez pas l'appareil pendant une longue période, remettez l'appareil et le manuel d'instructions dans leur boîte d'origine et rangez-le dans un endroit sec et aéré. Ne placez pas d'objets lourds sur le dessus de la boîte pendant le stockage, car cela pourrait endommager l'appareil.

## INFORMATIONS ÉLECTRIQUES

Ce produit ne convient que pour des espaces bien isolés ou pour un usage occasionnel.

La production de chaleur	Valeur	Unité
Puissance de chauffage nominale	Pleine puissance	KW
Puissance de chauffe minimale (indicatif)	Puissance moyenne	KW
Production de chaleur continue maximale	Pleine puissance	KW
<b>Consommation électrique auxiliaire</b>		
Avec puissance chaleur nominale	N / A	KW
Avec puissance calorifique minimum	N / A	KW
En mode veille	0,00089	KW

Type d'apport de chaleur	Unité
Contrôle manuel du changement de chaleur avec thermostat intégré.	NON
Contrôle manuel de la charge thermique avec retour de température environnement et/ou extérieur.	NON
Contrôle électronique de la charge thermique avec retour de température ambiante et/ou extérieure.	NON
Puissance calorifique assistée par ventilateur.	NON
<b>Type de contrôle de la puissance de chauffage/de la température ambiante (sélectionnez-en un)</b>	
Puissance calorifique à état unique et non contrôle de la température ambiante.	NON
Deux ou plusieurs cuisinières manuelles sans contrôle de la température ambiante.	NON
Avec contrôle de la température ambiante par thermostat mécanique.	NON
Avec contrôle électronique de la température ambiante.	NON
Contrôle électronique de la température environnement plus minuterie de jour.	NON
Contrôle électronique de la température ambiante plus minuterie hebdomadaire.	Ouais
<b>Autres options de contrôle (plusieurs sélections possibles)</b>	
Contrôle de la température ambiante avec détection de présence.	NON
Contrôle de la température ambiante avec détection de fenêtre ouverte.	NON
Avec option télécommande.	Ouais
Avec contrôle de lancement adaptatif.	NON
Avec limitation du temps de travail.	NON
Avec capteur à ampoule noire.	NON



Conformément aux directives: 2012/19 / UE et 2015/863 / UE sur la limitation de l'utilisation de substances dangereuses dans les équipements électriques et électroniques, ainsi que leur élimination des déchets. Le symbole avec la poubelle croisée indiqué sur l'emballage indique que le produit à la fin de sa durée de vie sera collecté en tant que déchet séparé. Par conséquent, tout produit ayant atteint la fin de sa durée de vie doit être livré dans des centres d'élimination des déchets spécialisés pour la collecte sélective des déchets d'équipements électriques et électroniques, ou retourné au détaillant lors de l'achat de nouveaux équipements similaires, en un seul pour une base. Une collecte séparée appropriée pour la mise en service ultérieure des équipements expédiés pour être recyclés, traités et éliminés d'une manière respectueuse de l'environnement aide à prévenir les effets négatifs potentiels sur l'environnement et la santé et optimise le recyclage et la réutilisation des composants qui composent l'appareil. L'élimination abusive du produit par l'utilisateur implique l'application de sanctions administratives conformément aux lois.

Grazie mille per aver scelto il nostro riscaldatore. Prima di utilizzare l'apparecchio leggere attentamente queste istruzioni per un suo corretto utilizzo.

Se seguite scrupolosamente, le precauzioni di sicurezza incluse ridurranno il rischio di morte, lesioni e scosse elettriche. Conservare questo manuale in un luogo sicuro per riferimento futuro, insieme alla confezione originale del prodotto e alla prova d'acquisto. Se possibile, trasmettere queste istruzioni al successivo proprietario dell'apparecchio. Seguire sempre le precauzioni di sicurezza fondamentali e le norme antinfortunistiche quando si utilizza un apparecchio. Decliniamo ogni responsabilità derivante dal mancato rispetto da parte del cliente di queste istruzioni.

## ISTRUZIONI DI SICUREZZA

---

Quando si utilizza qualsiasi apparecchio, è necessario rispettare sempre le misure di sicurezza fondamentali:

- Prima di iniziare ad utilizzare l'apparecchio, verificare che il riscaldatore e tutti gli accessori forniti in dotazione siano completi ed integri.
- Il riscaldatore deve essere installato secondo le istruzioni di installazione. Deve essere collegato a una presa di corrente che soddisfi i seguenti requisiti: AC 230 V - frequenza 50/60Hz.
- Questo prodotto è adatto solo per uso interno. Non utilizzarlo all'aperto.
- Non lasciare l'apparecchio incustodito durante l'uso. Per evitare il rischio di ustioni, tenere la stufa fuori dalla portata dei bambini.
- Non utilizzare un controller esterno con il riscaldatore, questo prodotto non deve essere impostato per accendersi se incustodito.
- Non utilizzare il riscaldatore vicino a materiali infiammabili o esplosivi, pericolo di incendio o esplosione.
- Non toccare l'involucro metallico del riscaldatore durante l'uso, diventa molto caldo e potresti scottarti. Lasciare raffreddare completamente il riscaldatore prima di spostarlo o riporlo.
- Scollegare il riscaldatore se non verrà utilizzato per un lungo periodo di tempo.
- Prima di ogni utilizzo assicurarsi che l'apparecchio sia in buono stato e integro. Non collegare o utilizzare il riscaldatore se l'involucro, il cavo o la spina sono danneggiati.
- L'elemento riscaldante potrebbe danneggiarsi se il riscaldatore cade o viene urtato. Verificare la presenza di danni prima di ogni utilizzo. Non utilizzare l'apparecchio se l'elemento riscaldante è rotto.
- Scollegare l'apparecchio dalla presa di corrente quando si sposta o si pulisce l'apparecchio. Per prima cosa spegnere l'interruttore del riscaldatore e poi staccare la spina dalla presa, non tirare mai il cavo.
- Il prodotto è destinato esclusivamente all'uso domestico.
- Non coprire mai la stufa con indumenti o altro materiale, l'apparecchio potrebbe surriscaldarsi e provocare un incendio.

- Il riscaldatore non deve essere posizionato immediatamente sotto una presa elettrica.
- Se il cavo di alimentazione è danneggiato, per evitare pericoli, deve essere sostituito dal produttore, dal suo agente di assistenza o da una persona qualificata.
- Evitare l'uso di una prolunga poiché potrebbe surriscaldarsi e provocare un incendio.
- Questo riscaldatore non è destinato all'uso in bagni, lavanderie o luoghi simili in cui potrebbe essere presente umidità. Non posizionare mai la stufa in un punto in cui possa cadere in una vasca da bagno o in un altro contenitore pieno d'acqua.
- Non utilizzare questo apparecchio in prossimità di una vasca da bagno, doccia o piscina.
- I bambini devono essere tenuti lontani dall'apparecchio se non sotto continua supervisione. I bambini non devono giocare con il dispositivo.
- I bambini non devono pulire l'apparecchio o effettuare lavori di manutenzione.
- Questo apparecchio può essere utilizzato da bambini di età pari o superiore a 8 anni e da persone con ridotte capacità fisiche, sensoriali o mentali o con mancanza di esperienza e conoscenza se hanno ricevuto supervisione o istruzioni relative all'uso dell'apparecchio in modo sicuro e comprendono i pericoli connessi.
- Alcune parti di questo prodotto potrebbero diventare molto calde e causare ustioni. Prestare particolare attenzione quando bambini e persone vulnerabili si trovano in prossimità del prodotto.

## ELENCO DELLE PARTI

1. Copertura riscaldante
2. Telecomando
3. Schermo
4. pannello di controllo

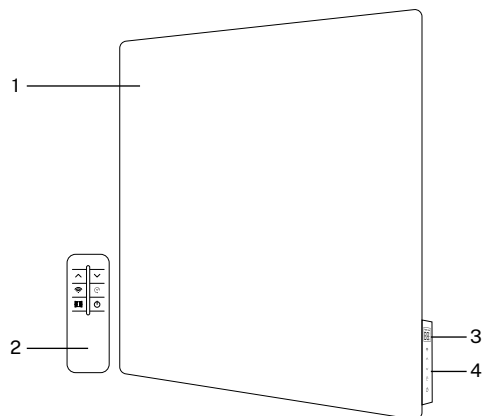
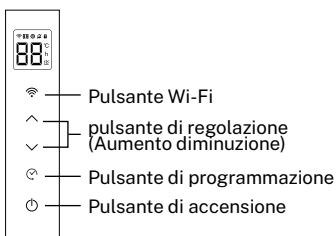

## FACILITÀ

Questo apparecchio è progettato per essere montato su una parete solida. Se si monta su un altro tipo di parete, saranno necessari fissaggi adatti a quella parete specifica (non inclusi). Assicurati che la posizione di installazione sia appropriata per il tuo montaggio.

Per una corretta installazione la stufa deve essere ad una distanza laterale da qualsiasi oggetto o parete e dal soffitto almeno 50 cm, la distanza dal pavimento deve essere almeno 10 cm e dalla parte anteriore della stufa deve esserci una distanza di almeno 60 cm.

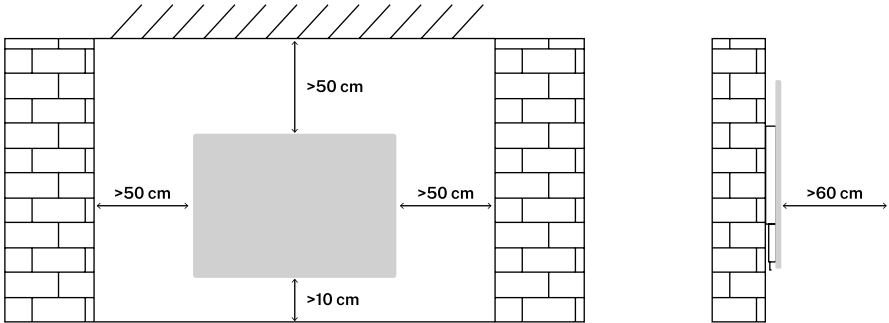





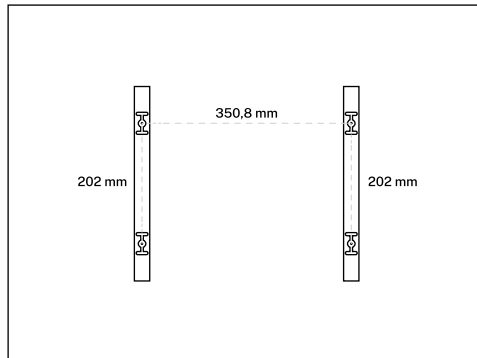

### MONTAGGIO A PARETE

1. Come mostrato nell'immagine, segnare i fori di ancoraggio sul muro.
2. Poi, con l'aiuto di un trapano Ø8 mm, praticare i fori sopra indicati.
3. Quindi, posizionare i tasselli nei fori e serrare le viti finché non sono fissate.





Nota: Prima di praticare dei fori nel muro, assicurarsi che nel punto in cui si sta installando il riscaldatore non siano presenti cavi o tubi nel muro e che le viti di montaggio siano fissate saldamente per garantire che il riscaldatore sia montato saldamente sulla parete.





## COME USARE

1. Premere il pulsante di accensione  per accendere o spegnere il riscaldatore.
2. Il dispositivo mostrerà la temperatura ambiente sullo schermo, premere i pulsanti di regolazione per  aumentare o diminuire  la temperatura desiderata. L'intervallo di temperatura visualizzato dal riscaldatore è compreso tra 5 e 50°C.
3. Per impostare il timer premere il pulsante del timer  e successivamente con lo stesso pulsante premere per selezionare l'ora che si desidera cronometrare. I pulsanti di regolazione per  aumentare o diminuire  rimane inattivo in questa funzione.
4. L'icona del riscaldamento  viene visualizzato sullo schermo quando il riscaldatore si riscalda.





### Blocco bambini:

- Tieni premuto il pulsante di accensione  per almeno 3 secondi per bloccare e sbloccare questa funzione.
- Quando il riscaldatore è bloccato, sullo schermo verrà visualizzata l'icona di blocco , questa icona scomparirà quando questa funzione sarà sbloccata.





### Compensazione della temperatura:

- Se la temperatura impostata dal dispositivo non è la temperatura effettiva della stanza, è possibile modificarla attraverso la modalità di compensazione della temperatura.
- Tieni premuto il pulsante del timer  Per accedere alla modalità di compensazione della temperatura, l'intervallo di compensazione della temperatura è massimo 9°C.
- Qui puoi aggiungere o rimuovere gradi per compensare la temperatura fino a raggiungere quella corretta. È possibile regolare la temperatura di compensazione con i pulsanti di regolazione della temperatura.  aumentare o diminuire .
- In questa modalità apparirà l'icona della compensazione della temperatura  sullo schermo.



### Attiva e disattiva l'audio:

- Tenere premuto il pulsante di regolazione della diminuzione , il riscaldatore entrerà in modalità silenziosa e sullo schermo apparirà l'icona silenziosa .
- Se si desidera annullare la modalità silenziosa, premere a lungo il pulsante di impostazione diminuzione  nuovamente per annullare questa funzione, l'icona di disattivazione audio  Si spegnerà.

### Funzione finestre aperte:

- Tenere premuto il pulsante di regolazione dell'ingrandimento  per attivare la funzione finestre aperte e l'icona della funzione finestre aperte si illuminerà sullo schermo .
- Quando la temperatura ambiente scende di 4°C entro 30 minuti, verrà attivata la funzione finestre aperte, il prodotto si spegnerà e l'icona della funzione finestra aperta si spegnerà.  lampeggerà.
- Se si desidera che il prodotto ritorni allo stato di funzionamento precedente, premere il pulsante di accensione , l'icona della finestra aperta smetterà di lampeggiare e il prodotto tornerà allo stato operativo precedente.

### Telecomando

- La funzione dei pulsanti del telecomando è completamente sincronizzata con la funzione del pannello di controllo del riscaldatore.
- Associazione del telecomando: Un riscaldatore può essere accoppiato solo con un telecomando! Tieni premuto il pulsante Wi-Fi  e il pulsante di accensione , il riscaldatore emetterà un suono ed entrerà in modalità di accoppiamento, quindi premere un tasto qualsiasi sul telecomando e il riscaldatore verrà accoppiato con successo.

## Funzione Wi-Fi:

- Tieni premuto il pulsante Wi-Fi  per accedere alle impostazioni di rete. Questa impostazione può essere divisa in due modalità: arresto veloce o lento.
- Il tempo massimo per la configurazione della rete è 120 secondi. Se questo tempo viene superato è necessario tenere premuto nuovamente il tasto WIFI.
- Dopo aver premuto l'icona, segui la configurazione dell'app tramite il tuo cellulare.

## CONNESSIONE ALL'APP

---

- L'app CREATE HOME è disponibile per Android e iOS (cerca l'app su Google Play o App Store o scansiona il codice QR qui sotto). A seconda del fornitore, il download dell'app potrebbe comportare dei costi.
- Questo dispositivo consente di utilizzare il dispositivo tramite la rete domestica. Il prerequisito è una connessione Wi-Fi permanente al router e l'app CREATE HOME gratuita.
- Si consiglia di scollegare l'apparecchio dalla fonte di alimentazione quando si è fuori casa per evitare accensioni involontarie mentre si è assenti.



iPhone OS



Android OS

1. Installa l'app CREATE HOME e crea un account utente.
2. Seleziona il fuso orario e fai clic per ottenere il codice di verifica.
3. Inserisci il codice di verifica ricevuto.
4. Imposta una password di accesso e accedi con il tuo account nell'app.
5. Fare clic su "Aggiungi dispositivo" (+) e quindi fare clic sulla categoria del riscaldatore.
6. Tenere premuto il pulsante di selezione della modalità . L'indicatore Wi-Fi inizia a lampeggiare rapidamente.
7. Fare clic su "Conferma" mentre la spia sul dispositivo lampeggia rapidamente.
8. Inserisci la password della tua rete Wi-Fi e conferma.
9. Durante la connessione, assicurati che il router, il telefono cellulare e il dispositivo siano il più vicini possibile. Successivamente, la tua stufa sarà stata aggiunta con successo alla tua app CREATE HOME.

## MANUTENZIONE E PULIZIA

---

- Scollegare sempre l'apparecchio e lasciarlo raffreddare completamente prima di qualsiasi operazione di manutenzione o pulizia.
- Utilizzare un aspirapolvere per rimuovere la polvere dalle griglie. Pulisci l'esterno dell'unità con un panno umido, quindi asciugala con un panno asciutto. Non immergere mai l'unità in acqua né consentire all'acqua di gocciolare all'interno dell'unità.
- Scollegare sempre l'apparecchio, lasciarlo raffreddare completamente e pulirlo prima di riporlo. Se non si utilizza il dispositivo per un lungo periodo di tempo, riporre l'unità e il manuale di istruzioni nella scatola originale e conservarli in un luogo asciutto e ventilato. Non posizionare oggetti pesanti sopra la scatola durante la conservazione, poiché ciò potrebbe danneggiare l'apparecchio.

## INFORMAZIONI ELETTRICHE

Questo prodotto è adatto solo per spazi ben isolati o per un uso occasionale.

Potenza termica	Di valore	Unità	Tipo di apporto di calore	Unità
Potenza termica nominale	Piena potenza	KW	Controllo manuale del cambiamento di calore con termostato integrato.	NO
Potenza di riscaldamento minima (indicativa)	Potenza media	KW	Controllo manuale del carico termico con feedback della temperatura ambiente e/o esterno.	NO
Massima produzione di calore continua	Piena potenza	KW	Controllo elettronico del carico termico con feedback della temperatura ambiente e/o esterna.	NO
<b>Consumo elettrico ausiliario</b>			Potenza termica assistita da ventola.	NO
Con potere calorico nominale	N / A	KW	<b>Tipo di controllo potenza riscaldamento/temperatura ambiente (selezionarne uno)</b>	
Con potere calorico minimo	N / A	KW	Potenza termica a stato singolo e n controllo della temperatura ambiente.	NO
In modalità standby	0,00089	KW	Due o più gamme manuali senza controllo della temperatura ambiente.	NO
			Con controllo della temperatura ambiente tramite termostato meccanico.	NO
			Con controllo elettronico della temperatura ambiente.	NO
			Controllo elettronico della temperatura ambiente più timer giornaliero.	NO
			Controllo elettronico della temperatura atmosfera più timer settimanale.	Sì
			<b>Altre opzioni di controllo (selezioni multiple possibili)</b>	
			Controllo della temperatura ambiente con rilevazione di presenza.	NO
			Controllo della temperatura ambiente con rilevamento finestra aperta.	NO
			Con opzione di controllo remoto.	Sì
			Con controllo di lancio adattivo.	NO
			Con limitazione dell'orario di lavoro.	NO
			Con sensore a lampadina nera.	NO



In conformità con le direttive: 2012/19 / UE e 2015/863 / UE sulla restrizione dell'uso di sostanze pericolose nelle apparecchiature elettriche ed elettroniche, nonché sul loro smaltimento dei rifiuti. Il simbolo con la pattumiera incrociata mostrato sulla confezione indica che il prodotto al termine della sua vita utile verrà raccolto come rifiuto separato. Pertanto, qualsiasi prodotto che ha raggiunto la fine della sua vita utile deve essere consegnato a centri specializzati di smaltimento dei rifiuti per la raccolta selettiva di rifiuti di apparecchiature elettriche ed elettroniche o restituito al rivenditore al momento dell'acquisto di nuove apparecchiature simili, in un'unica per una base. Una corretta raccolta separata per la successiva messa in servizio di apparecchiature spedite per essere riciclate, trattate e smaltite in modo ecologico aiuta a prevenire potenziali effetti negativi sull'ambiente e sulla salute e ottimizza il riciclaggio e il riutilizzo di i componenti che compongono il dispositivo. L'eliminazione abusiva del prodotto da parte dell'utente implica l'applicazione di sanzioni amministrative in conformità con le leggi.

Vielen Dank, dass Sie sich für unsere Heizung entschieden haben. Bevor Sie das Gerät verwenden, lesen Sie diese Anleitung sorgfältig durch, um den korrekten Gebrauch zu gewährleisten.

Die enthaltenen Sicherheitsvorkehrungen verringern bei strikter Befolgung das Risiko von Tod, Verletzung und Stromschlag. Bitte bewahren Sie dieses Handbuch zusammen mit der Originalverpackung des Produkts und dem Kaufbeleg zum späteren Nachschlagen an einem sicheren Ort auf. Geben Sie diese Anleitung nach Möglichkeit an den nächsten Besitzer des Gerätes weiter. Befolgen Sie bei der Verwendung eines Geräts stets die grundlegenden Sicherheitsvorkehrungen und Unfallverhütungsvorschriften. Wir lehnen jegliche Verantwortung ab, die sich aus der Nichtbeachtung dieser Anweisungen durch den Kunden ergibt.

## SICHERHEITSHINWEISE

---

Bei der Verwendung eines Geräts müssen stets grundlegende Sicherheitsmaßnahmen beachtet werden:

- Bevor Sie das Gerät in Betrieb nehmen, prüfen Sie, ob das Heizgerät und alle mitgelieferten Zubehörteile vollständig und intakt sind.
- Die Heizung muss gemäß der Installationsanleitung installiert werden. Es muss an eine Steckdose angeschlossen werden, die die folgenden Anforderungen erfüllt: Wechselstrom 230 V – Frequenz 50/60 Hz.
- Dieses Produkt ist nur für den Innenbereich geeignet. Verwenden Sie es nicht im Freien.
- Lassen Sie das Gerät während des Gebrauchs nicht unbeaufsichtigt. Um Verbrennungen zu vermeiden, bewahren Sie das Heizgerät außerhalb der Reichweite von Kindern auf.
- Verwenden Sie keine externe Steuerung mit der Heizung. Dieses Produkt sollte nicht so eingestellt werden, dass es sich unbeaufsichtigt einschaltet.
- Benutzen Sie das Heizgerät nicht in der Nähe von brennbaren oder explosiven Materialien, es besteht Brand- oder Explosionsgefahr.
- Berühren Sie während des Betriebs nicht das Metallgehäuse des Heizgeräts, es wird sehr heiß und Sie könnten sich verbrennen. Lassen Sie das Heizgerät vollständig abkühlen, bevor Sie es bewegen oder lagern.
- Trennen Sie das Heizgerät vom Netz, wenn es längere Zeit nicht verwendet wird.
- Stellen Sie vor jedem Gebrauch sicher, dass das Gerät in gutem Zustand und intakt ist. Schließen Sie das Heizgerät nicht an und verwenden Sie es nicht, wenn Gehäuse, Kabel oder Stecker beschädigt sind.
- Das Heizelement kann beschädigt werden, wenn das Heizgerät fallen gelassen oder angestoßen wird. Vor jedem Gebrauch auf Beschädigungen prüfen. Benutzen Sie das Gerät nicht, wenn das Heizelement defekt ist.
- Trennen Sie das Gerät von der Steckdose, wenn Sie es bewegen oder reinigen. Schalten Sie zuerst den Heizungsschalter aus und ziehen Sie dann den Stecker aus der Steckdose. Ziehen Sie niemals am Kabel.

- Das Produkt ist nur für den Heimgebrauch bestimmt.
- Decken Sie das Heizgerät niemals mit Kleidung oder anderem Material ab, da das Gerät überhitzen und einen Brand verursachen könnte.
- Das Heizgerät sollte nicht direkt unter einer Steckdose angebracht werden.
- Wenn das Netzkabel beschädigt ist, muss es zur Vermeidung von Gefahren vom Hersteller, seinem Kundendienstmitarbeiter oder einer ähnlich qualifizierten Person ersetzt werden.
- Vermeiden Sie die Verwendung eines Verlängerungskabels, da es überhitzen und einen Brand verursachen kann.
- Dieses Heizgerät ist nicht für die Verwendung in Badezimmern, Waschküchen oder ähnlichen Orten vorgesehen, an denen Feuchtigkeit vorhanden sein kann. Stellen Sie das Heizgerät niemals an einem Ort auf, an dem es in eine Badewanne oder einen anderen Behälter mit Wasser fallen kann.
- Benutzen Sie dieses Gerät nicht in der Nähe einer Badewanne, Dusche oder eines Schwimmbeckens.
- Kinder sollten vom Gerät ferngehalten werden, sofern sie nicht ständig beaufsichtigt werden. Kinder sollten nicht mit dem Gerät spielen.
- Kinder sollten das Gerät nicht reinigen oder Wartungsarbeiten durchführen.
- Dieses Gerät kann von Kindern ab 8 Jahren und Personen mit eingeschränkter körperlichen, sensorischen oder geistigen Fähigkeiten oder mangelnder Erfahrung und Wissen verwendet werden, wenn sie beaufsichtigt oder in die sichere Verwendung des Geräts eingewiesen wurden und die damit verbundenen Gefahren verstehen .
- Einige Teile dieses Produkts können sehr heiß werden und Verbrennungen verursachen. Besondere Vorsicht ist geboten, wenn sich Kinder und gefährdete Personen in der Nähe des Produkts aufhalten.

## LISTE DER EINZELTEILE

1. Heizabdeckung
2. Fernbedienung
3. Bildschirm
4. Bedienfeld

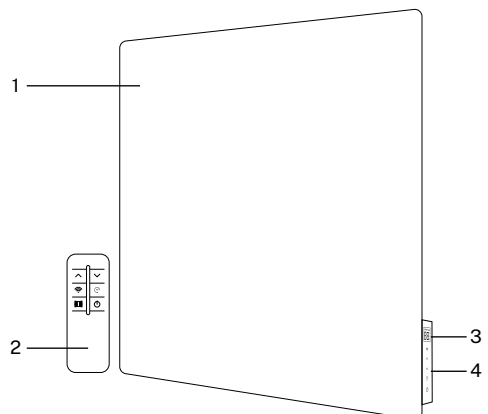
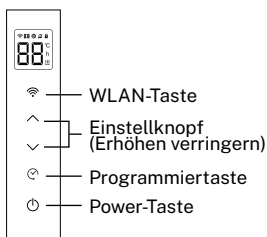

## EINRICHTUNG

Dieses Gerät ist für die Montage an einer festen Wand vorgesehen. Für die Montage an einer anderen Wandart benötigen Sie für die jeweilige Wand geeignetes Befestigungsmaterial (nicht im Lieferumfang enthalten). Bitte stellen Sie sicher, dass Ihr Installationsort für Ihre Montage geeignet ist.

Für eine korrekte Installation muss das Heizgerät einen seitlichen Abstand von jedem Gegenstand oder einer Wand und von der Decke mindestens 50 cm haben, der Abstand zum Boden muss mindestens 10 cm betragen und von der Vorderseite des Heizgeräts muss ein Abstand von mindestens 60 cm.

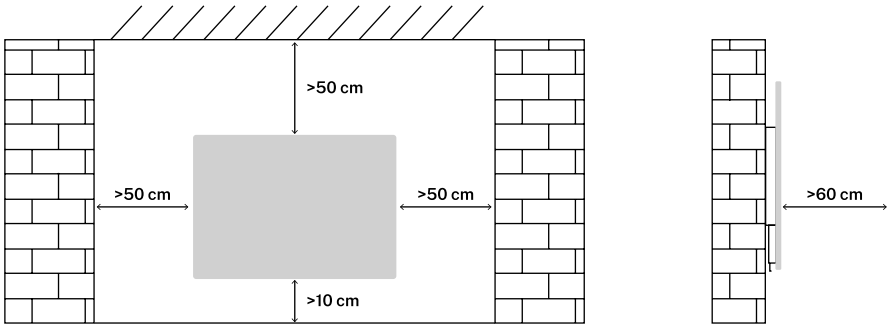

## WANDHALTERUNG



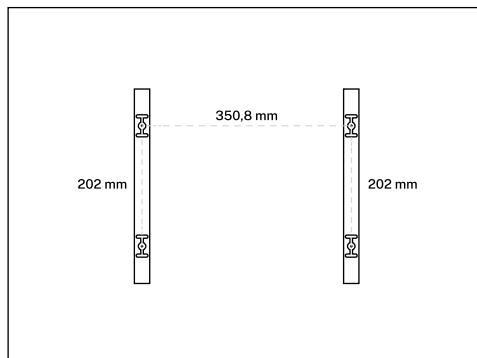



1. Markieren Sie, wie im Bild gezeigt, die Löcher für die Wandanker an der Wand.
2. Dann mit Hilfe einer Bohrmaschine ENTWEDER 8 mm, bohren Sie die oben markierten Löcher.
3. Setzen Sie anschließend die Wandanker in die Löcher ein und ziehen Sie die Schrauben fest, bis sie fest sitzen.





Notiz: Bevor Sie Löcher in die Wand bohren, stellen Sie sicher, dass sich an der Stelle, an der Sie das Heizgerät installieren, keine Kabel oder Rohre in der Wand befinden und dass die Befestigungsschrauben fest angezogen sind, um sicherzustellen, dass das Heizgerät sicher an der Wand befestigt ist.

## WIE BENUTZT MAN





---

1. Drücke den Power Knopf  um die Heizung ein-oder auszuschalten.
2. Das Gerät zeigt die Raumtemperatur auf dem Bildschirm an. Drücken Sie dazu die Einstelltasten  erhöhen oder verringern  die gewünschte Temperatur. Der vom Heizgerät angezeigte Temperaturbereich liegt zwischen 5 und 50 °C.
3. Um den Timer einzustellen, drücken Sie die Timer-Taste  und später mit derselben Taste die Zeit auswählen, die Sie messen möchten. Die Einstelltasten für  erhöhen oder verringern  bleibt in dieser Funktion inaktiv.
4. Das Heizungssymbol  wird auf dem Bildschirm angezeigt, wenn die Heizung aufheizt.





### Kindersicherung:

- Halten Sie den Netzschalter gedrückt  mindestens 3 Sekunden lang gedrückt, um diese Funktion zu sperren und zu entsperren.
- Wenn die Heizung gesperrt ist, wird das Sperrsymbol auf dem Bildschirm angezeigt , dieses Symbol verschwindet, wenn diese Funktion entsperrt ist.





### Temperaturkompensation:

- Wenn die vom Gerät eingestellte Temperatur nicht der tatsächlichen Raumtemperatur entspricht, können Sie sie über den Temperaturkompensationsmodus ändern.
- Halten Sie die Timer-Taste gedrückt  Um in den Temperaturkompensationsmodus zu gelangen, beträgt der Temperaturkompensationsbereich maximal 9 °C.
- Hier können Sie Grad hinzufügen oder entfernen, um die Temperatur auszugleichen, bis Sie die richtige Temperatur erreicht haben. Sie können die Kompensationstemperatur mit den Temperatureinstelltasten anpassen.  erhöhen oder verringern .
- In diesem Modus erscheint das Temperaturkompensationssymbol  auf dem Bildschirm.



### Ton ein- und ausschalten:

- Halten Sie die Taste zum Verringern der Einstellung gedrückt , wechselt die Heizung in den Lautlosmodus und das Lautlos-Symbol erscheint auf dem Bildschirm .
- Wenn Sie den Stummschaltungsmodus aufheben möchten, drücken Sie lange auf die Taste zum Verringern der Einstellung  Um diese Funktion abzubrechen, erscheint erneut das Stummschaltssymbol  Es wird ausgeschaltet.

### Windows-Funktion öffnen:

- Halten Sie die Vergrößerungs-Einstelltaste gedrückt , um die Funktion „Windows öffnen“ zu aktivieren. Das Symbol für die Funktion „Windows öffnen“ leuchtet auf dem Bildschirm auf .
- Wenn die Raumtemperatur innerhalb von 30 Minuten um 4 °C sinkt, wird die Funktion „Fenster öffnen“ aktiviert, das Produkt schaltet sich aus und das Symbol für die Funktion „Fenster öffnen“ erlischt.  wird blinken.
- Wenn Sie möchten, dass das Produkt in den vorherigen Betriebszustand zurückkehrt, drücken Sie bitte den Netzschalter , das Symbol für geöffnete Fenster hört auf zu blinken und das Produkt kehrt in den vorherigen Betriebszustand zurück.

### Fernbedienung

- Die Funktion der Fernbedienungstasten ist vollständig mit der Funktion des Heizungsbedienfelds synchronisiert.
- Kopplung der Fernbedienung: Ein Heizgerät kann nur mit einer Fernbedienung gekoppelt werden! Halten Sie die WLAN-Taste gedrückt  und der Power-Taste , das Heizgerät gibt einen Ton aus und wechselt in den Kopplungsmodus. Drücken Sie dann eine beliebige Taste auf der Fernbedienung und das Heizgerät wird erfolgreich gekoppelt.

## WLAN-Funktion:

- Halten Sie die WLAN-Taste gedrückt  um die Netzwerkeinstellungen einzugeben. Diese Einstellung kann in zwei Modi unterteilt werden: schneller oder langsamer Stopp.
- Die maximale Zeit für die Netzwerkkonfiguration beträgt 120 Sekunden. Bei Überschreitung dieser Zeit ist ein erneutes Drücken und Halten der WLAN-Taste erforderlich.
- Nachdem Sie auf das Symbol geklickt haben, folgen Sie der Konfiguration der App über Ihr Mobiltelefon.

## VERBINDUNG ZUR APP

---

- Die CREATE HOME-App ist für Android und iOS verfügbar (suchen Sie bei Google Play oder im App Store nach der App oder scannen Sie den untenstehenden QR-Code). Je nach Anbieter können beim Download der App Kosten anfallen.
- Mit diesem Gerät können Sie das Gerät über Ihr Heimnetzwerk betreiben. Voraussetzung ist eine dauerhafte WLAN-Verbindung zu Ihrem Router und die kostenlose CREATE HOME App.
- Wir empfehlen, das Gerät von der Stromquelle zu trennen, wenn Sie nicht zu Hause sind, um ein versehentliches Einschalten während Ihrer Abwesenheit zu vermeiden.



iPhone OS



Android OS

1. Installieren Sie die CREATE HOME-App und erstellen Sie ein Benutzerkonto.
2. Wählen Sie die Zeitzone aus und klicken Sie, um den Bestätigungscode zu erhalten.
3. Geben Sie den erhaltenen Bestätigungscode ein.
4. Legen Sie ein Login-Passwort fest und melden Sie sich mit Ihrem Konto in der App an.
5. Klicken Sie auf „Gerät hinzufügen“ (+) und dann auf die Kategorie für die Heizung.
6. Halten Sie die Modusauswahltaste gedrückt . Die WLAN-Anzeige beginnt schnell zu blinken.
7. Klicken Sie auf „Bestätigen“, während die Kontrollleuchte am Gerät schnell blinkt.
8. Geben Sie das Passwort für Ihr WLAN-Netzwerk ein und bestätigen Sie.
9. Stellen Sie beim Herstellen der Verbindung sicher, dass Ihr Router, Ihr Mobiltelefon und Ihr Gerät so nah wie möglich beieinander sind. Anschließend wurde Ihre Heizung erfolgreich zu Ihrer CREATE HOME-App hinzugefügt.

## WARTUNG UND REINIGUNG

---

- Trennen Sie das Gerät immer vom Netz und lassen Sie es vollständig abkühlen, bevor Sie Wartungs- oder Reinigungsarbeiten durchführen.
- Benutzen Sie einen Staubsauger, um Staub von den Rosten zu entfernen. Wischen Sie das Äußere des Geräts mit einem feuchten Tuch ab und trocknen Sie es anschließend mit einem trockenen Tuch ab. Tauchen Sie das Gerät niemals in Wasser und lassen Sie kein Wasser in das Gerät tropfen.
- Trennen Sie das Gerät immer vom Netz, lassen Sie es vollständig abkühlen und reinigen Sie es, bevor Sie es verstauen. Wenn Sie das Gerät längere Zeit nicht benutzen, legen Sie das Gerät und die Bedienungsanleitung in die Originalverpackung zurück und lagern Sie es an einem trockenen und belüfteten Ort. Stellen Sie während der Lagerung keine schweren Gegenstände auf die Box, da dies das Gerät beschädigen könnte.

## ELEKTRISCHE INFORMATIONEN

Dieses Produkt ist nur für gut isolierte Räume oder für den gelegentlichen Gebrauch geeignet.

Heizleistung	Wert	Einheit
Nennheizleistung	Volle Kraft	KW
Mindestheizleistung (Richtwert)	Mittlere Leistung	KW
Maximale kontinuierliche Wärmeproduktion	Volle Kraft	KW
<b>Zusätzlicher Stromverbrauch</b>		
Mit Power Nennwärme	N / A	KW
Mit Power minimaler Kaloriengehalt	N / A	KW
Im Standby-Modus	0,00089	KW

Art der Wärmeeinbringung	Einheit
Manuelle Steuerung des Wärmewechsels mit integriertem Thermostat.	NEIN
Manuelle Heizlastregelung mit Temperatur-Feedback Umgebung und/oder Außenbereich.	NEIN
Elektronische Heizlastregelung mit Raum-und/oder Außentemperaturrückmeldung.	NEIN
Ventilatorunterstützte Wärmeabgabe.	NEIN
<b>Art der Regelung der Heizleistung/Raumtemperatur (eine auswählen)</b>	
Single-State-Wärmeleistung und Nr Regelung der Raumtemperatur.	NEIN
Zwei oder mehr manuelle Bereiche ohne Raumtemperaturregelung.	NEIN
Mit Raumtemperaturregelung über mechanischen Thermostat.	NEIN
Mit elektronischer Raumtemperaturregelung.	NEIN
Elektronische Temperaturregelung Umgebung plus Tageszeitschaltuhr.	NEIN
Elektronische Temperaturregelung Atmosphäre plus Wochentimer.	JA
<b>Weitere Steuerungsmöglichkeiten (Mehrfachauswahl möglich)</b>	
Raumtemperaturregelung mit Anwesenheitserkennung.	NEIN
Raumtemperaturregelung mit Erkennung offener Fenster.	NEIN
Mit Fernbedienungsmöglichkeit.	JA
Mit adaptiver Launch Control.	NEIN
Mit Arbeitszeitbegrenzung.	NEIN
Mit schwarzem Glühbirnensensor.	NEIN



In Übereinstimmung mit den Richtlinien: 2012/19 / EU und 2015/863 / EU über die Beschränkung der Verwendung gefährlicher Stoffe in elektrischen und elektronischen Geräten sowie deren Abfallentsorgung. Das Symbol mit der gekreuzten Mülltonne auf der Verpackung zeigt an, dass das Produkt am Ende seiner Nutzungsdauer als separater Abfall gesammelt wird. Daher muss jedes Produkt, das das Ende seiner Nutzungsdauer erreicht hat, an spezialisierte Abfallentsorgungszentren zur selektiven Sammlung von elektrischen und elektronischen Abfallgeräten geliefert oder beim Kauf ähnlicher neuer Geräte an den Einzelhändler zurückgegeben werden für eine Basis. Die ordnungsgemäße getrennte Sammlung für die spätere Inbetriebnahme von Geräten, die zum umweltfreundlichen Recycling, zur Behandlung und Entsorgung versandt werden, trägt dazu bei, mögliche negative Auswirkungen auf Umwelt und Gesundheit zu vermeiden und das Recycling und die Wiederverwendung zu optimieren die Komponenten, aus denen das Gerät besteht. Die missbräuchliche Beseitigung des Produkts durch den Benutzer impliziert die Anwendung von Verwaltungsanktionen in Übereinstimmung mit den Gesetzen.

Hartelijk dank voor het kiezen van onze verwarming. Lees deze instructies aandachtig door voordat u het apparaat gebruikt, zodat u het correct kunt gebruiken.

De meegeleverde veiligheidsmaatregelen verminderen het risico op overlijden, letsel en elektrische schokken als ze strikt worden nageleefd. Bewaar deze handleiding op een veilige plaats voor toekomstig gebruik, samen met de originele productverpakking en het aankoopbewijs. Geef deze instructies indien mogelijk door aan de volgende eigenaar van het apparaat. Volg altijd de elementaire veiligheidsmaatregelen en regels ter voorkoming van ongevallen wanneer u een apparaat gebruikt. Wij wijzen alle verantwoordelijkheid af die voortvloeit uit het niet naleven van deze instructies door de klant.

## BEVEILIGINGSINSTRUCTIES

---

Bij het gebruik van welk apparaat dan ook moeten de basisveiligheidsmaatregelen te allen tijde in acht worden genomen:

- Voordat u het apparaat in gebruik neemt, dient u te controleren of de verwarming en alle meegeleverde accessoires compleet en intact zijn.
- De verwarmers moeten worden geïnstalleerd volgens de installatie-instructies. Het moet worden aangesloten op een stopcontact dat aan de volgende vereisten voldoet: AC 230 V - frequentie 50/60 Hz.
- Dit product is alleen geschikt voor gebruik binnenshuis. Gebruik het niet buitenshuis.
- Laat het apparaat tijdens gebruik niet onbeheerd achter. Om het risico op brandwonden te voorkomen, moet u de kachel buiten het bereik van kinderen houden.
- Gebruik geen externe controller met de verwarming. Dit product mag niet zo worden ingesteld dat het wordt ingeschakeld als er geen toezicht is.
- Gebruik de heater niet in de buurt van brandbare of explosieve materialen, er bestaat risico op brand of explosie.
- Raak de metalen behuizing van de kachel niet aan wanneer deze in gebruik is; deze wordt erg heet en u kunt zich verbranden. Laat de heater volledig afkoelen voordat u deze verplaatst of opbergt.
- Haal de stekker uit het stopcontact als de kachel langere tijd niet wordt gebruikt.
- Controleer vóór elk gebruik of het apparaat in goede staat en intact is. Sluit de kachel niet aan en gebruik hem niet als de behuizing, het snoer of de stekker beschadigd zijn.
- Het verwarmingselement kan beschadigd raken als de verwarmers valt of stoot. Controleer vóór elk gebruik op beschadigingen. Gebruik het apparaat niet als het verwarmingselement kapot is.
- Haal de stekker van het apparaat uit het stopcontact als u het apparaat verplaatst of schoonmaakt. Schakel eerst de schakelaar van de verwarming uit en haal vervolgens de stekker uit het stopcontact. Trek nooit aan het snoer.

- Het product is uitsluitend bedoeld voor thuisgebruik.
- Bedek de kachel nooit met kleding of ander materiaal; het apparaat kan oververhit raken en brand veroorzaken.
- De verwarming mag niet direct onder een stopcontact worden geplaatst.
- Als het netsnoer beschadigd is, moet het, om gevaar te voorkomen, worden vervangen door de fabrikant, zijn serviceagent of een vergelijkbaar gekwalificeerd persoon.
- Vermijd het gebruik van een verlengsnoer, omdat dit oververhit kan raken en brand kan veroorzaken.
- Deze verwarming is niet bedoeld voor gebruik in badkamers, wasruimtes of vergelijkbare locaties waar vocht aanwezig kan zijn. Plaats de heater nooit op een plek waar deze in een badkuip of een andere bak met water kan vallen.
- Gebruik dit apparaat niet in de buurt van een bad, douche of zwembad.
- Houd kinderen uit de buurt van het apparaat, tenzij ze onder voortdurend toezicht staan. Kinderen mogen niet met het apparaat spelen.
- Kinderen mogen het apparaat niet schoonmaken of onderhoudswerkzaamheden uitvoeren.
- Dit apparaat kan worden gebruikt door kinderen van 8 jaar en ouder en door personen met verminderde fysieke, zintuiglijke of mentale capaciteiten of een gebrek aan ervaring en kennis, als zij onder toezicht staan of instructies hebben gekregen over het veilige gebruik van het apparaat en de mogelijke gevaren begrijpen. .
- Sommige onderdelen van dit product kunnen erg heet worden en brandwonden veroorzaken. Er moet speciale aandacht worden besteed als kinderen en kwetsbare mensen in de buurt van het product zijn.

## ONDERDELEN LIJST

1. Verwarmingsdeksel
2. Afstandsbediening
3. Scherm
4. Controlepaneel

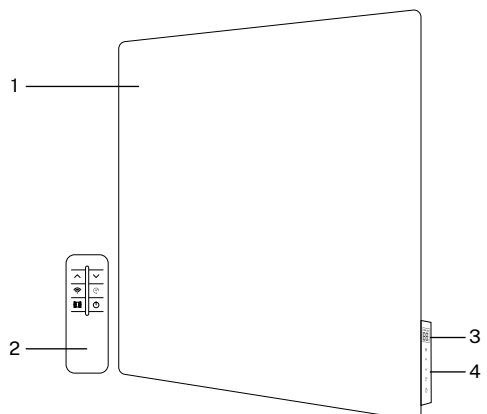
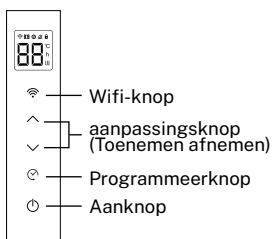

## FACILITEIT

Dit apparaat is ontworpen voor montage op een stevige muur. Bij montage op een ander type muur heeft u bevestigingsmiddelen nodig die geschikt zijn voor die specifieke muur (niet inbegrepen). Zorg ervoor dat uw installatielocatie geschikt is voor uw montage.

Voor een correcte installatie moet de kachel zich op een zijdelingse afstand van elk object of muur bevinden en minimaal 50 cm van het plafond, de afstand tot de vloer moet minimaal 10 cm zijn en vanaf de voorkant van de kachel moet er een afstand zijn van minimaal 60 cm.

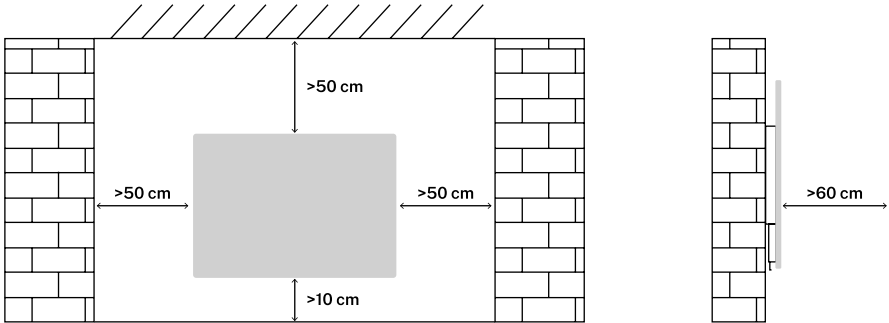





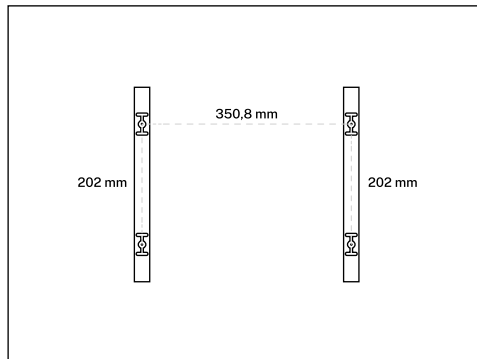

## MUURBEVESTIGING

1. Markeer de gaten voor de muurankers op de muur, zoals weergegeven in de afbeelding.
2. Vervolgens met behulp van een boormachine OF8 mm, maak de hierboven gemarkeerde gaten.
3. Plaats vervolgens de muurpluggen in de gaten en draai de schroeven vast totdat ze vastzitten.





Opmerking: Voordat u gaten in de muur boort, moet u ervoor zorgen dat er op de plaats waar u de kachel installeert geen draden of leidingen in de muur zitten en dat de montageschroeven stevig zijn vastgedraaid om ervoor te zorgen dat de kachel stevig aan de muur wordt gemonteerd.





## HOE TE GEBRUIKEN

1. druk op de aan knop  om de verwarming aan of uit te zetten.
2. Het apparaat toont de omgevingstemperatuur op het scherm, druk op de instelknoppen om  stijging of daling  de gewenste temperatuur. Het door de verwarming weergegeven temperatuurbereik is 5 tot 50°C.
3. Om de timer in te stellen, drukt u op de timerknop  en later met dezelfde knop indrukken om de gewenste tijd te selecteren. De instelknoppen voor  stijging of daling  blijft in deze functie inactief.
4. Het verwarmingspictogram  wordt op het scherm weergegeven wanneer de verwarming opwarmt.





### Kinderslot:

- Houd de aan/uit-knop ingedrukt  gedurende minimaal 3 seconden om deze functie te vergrendelen en ontgrendelen.
- Wanneer de verwarming is vergrendeld, wordt het slotpictogram op het scherm weergegeven , verdwijnt dit pictogram wanneer deze functie wordt ontgrendeld.



### Temperatuur compensatie:

- Als de door het apparaat ingestelde temperatuur niet de werkelijke temperatuur van de kamer is, kunt u deze wijzigen via de temperatuurcompensatiemodus.
- Houd de timerknop ingedrukt  Om de temperatuurcompensatiemodus te activeren, is het bereik van de temperatuurcompensatie maximaal 9°C.
- Hier kunt u graden toevoegen of verwijderen om de temperatuur te compenseren totdat u de juiste temperatuur bereikt. U kunt de compensatietemperatuur aanpassen met de temperatuurinstelknoppen.  stijging of daling .
- In deze modus verschijnt het temperatuurcompensatiepictogram  op het scherm.



### Geluid aan- en uitzetten:

- Houd de knop voor het aanpassen van de afname ingedrukt , gaat de verwarming naar de stille modus en verschijnt het stille pictogram op het scherm .
- Als u de mute-modus wilt annuleren, drukt u lang op de instelknop voor het verlagen  nogmaals om deze functie te annuleren: het mute-pictogram  Het wordt uitgeschakeld.

### Functie open ramen:

- Houd de knop voor het aanpassen van de vergroting ingedrukt  om de functie voor het openen van ramen te activeren. Het pictogram voor de functie voor het openen van ramen zal op het scherm oplichten .
- Wanneer de kamertemperatuur binnen 30 minuten met 4°C daalt, wordt de open ramen-functie geactiveerd, wordt het product uitgeschakeld en gaat het open raam-functie-pictogram uit.  zal knipperen.
- Als u wilt dat het product terugkeert naar de vorige werkende staat, drukt u op de aan/uit-knop , stopt het pictogram voor geopende vensters met knipperen en keert het product terug naar de vorige bedrijfsstatus.

### Afstandsbediening

- De functie van de knoppen op de afstandsbediening is volledig gesynchroniseerd met de functie van het bedieningspaneel van de verwarming.
- Koppelen met afstandsbediening: Eén verwarming kan slechts met één afstandsbediening worden gekoppeld! Houd de Wifi-knop ingedrukt  en de aan/uit-knop , de verwarming maakt een geluid en gaat naar de koppelingsmodus. Druk vervolgens op een willekeurige toets op de afstandsbediening en de verwarming wordt succesvol gekoppeld.

### Wifi-functie:

- Houd de Wifi-knop ingedrukt  om netwerkinstellingen in te voeren. Deze instelling kan in twee modi worden verdeeld: snelle of langzame stop.
- De maximale tijd voor netwerkconfiguratie is 120 seconden. Als deze tijd wordt overschreden, is het noodzakelijk om de WIFI-toets opnieuw ingedrukt te houden.
- Nadat u op het pictogram heeft gedrukt, volgt u de configuratie van de app via uw mobiel.

## VERBINDING MET DE APP

---

- De CREATE HOME app is beschikbaar voor Android en iOS (zoek de app op Google Play of App Store of scan onderstaande QR-code). Afhankelijk van de aanbieder kunnen er kosten verbonden zijn aan het downloaden van de app.
- Met dit apparaat kunt u het apparaat via uw thuisnetwerk bedienen. Voorwaarde is een permanente Wi-Fi-verbinding met uw router en de gratis CREATE HOME-app.
- Wij raden u aan om het apparaat los te koppelen van de stroombron als u niet thuis bent, om te voorkomen dat u het apparaat per ongeluk inschakelt terwijl u weg bent.



iPhone OS



Android OS

1. Installeer de CREATE HOME-app en maak een gebruikersaccount aan.
2. Selecteer de tijdzone en klik om de verificatiecode op te halen.
3. Voer de ontvangen verificatiecode in.
4. Stel een inlogwachtwoord in en log in met uw account in de app.
5. Klik op "Apparaat toevoegen" (+) en klik vervolgens op de categorie voor de verwarming.
6. Houd de modusselectieknoop ingedrukt . De wifi-indicator begint snel te knipperen.
7. Klik op "Bevestigen" terwijl het indicatielampje op het apparaat snel knippert.
8. Voer het wachtwoord voor uw Wi-Fi-netwerk in en bevestig.
9. Zorg ervoor dat uw router, mobiele telefoon en apparaat tijdens het verbinden zo dicht mogelijk bij elkaar zijn. Daarna is uw verwarming succesvol toegevoegd aan uw CREATE HOME-app.

## ONDERHOUD EN REINIGING

---

- Haal altijd de stekker uit het stopcontact en laat het apparaat volledig afkoelen voordat u onderhoud of reiniging uitvoert.
- Gebruik een stofzuiger om stof van de roosters te verwijderen. Veeg de buitenkant van het apparaat af met een vochtige doek en droog het vervolgens af met een droge doek. Dompel het apparaat nooit onder in water en laat geen water in het apparaat druppelen.
- Haal altijd de stekker uit het stopcontact, laat het apparaat volledig afkoelen en maak het schoon voordat u het opbergt. Als u het apparaat gedurende langere tijd niet gebruikt, plaatst u het apparaat en de handleiding terug in de originele doos en bewaart u deze op een droge en geventileerde plaats. Plaats tijdens opslag geen zware voorwerpen op de doos, omdat dit het apparaat kan beschadigen.

## ELEKTRISCHE INFORMATIE

Dit product is alleen geschikt voor goed geïsoleerde ruimtes of voor incidenteel gebruik.

warmteafgifte	Waard	Eenheid
Nominaal verwarmingsvermogen	Volle kracht	kW
Minimaal verwarmingsvermogen (indicatief)	Gemiddeld vermogen	kW
Maximale continue warmteproductie	Volle kracht	kW
<b>Extra elektriciteitsverbruik</b>		
Met kracht nominale warmte	N/A	kW
Met kracht minimaal calorisch	N/A	kW
In standby-modus	0,00089	kW

Type warmte-invoer	Eenheid
Handmatige regeling van de warmteverandering met geïntegreerde thermostaat.	NEE
Handmatige warmtelastregeling met temperatuur feedback omgeving en/of exterieur.	NEE
Elektronische regeling van de warmtebelasting met feedback van de kamer-en/of buitentemperatuur.	NEE
Door ventilator ondersteunde warmteafgifte.	NEE
<b>Verwarmingsvermogen/type kamertemperatuurregeling (selecteer er één)</b>	
Warmteafgifte in één toestand en nee kamertemperatuurregeling.	NEE
Twee of meer handmatige bereiken zonder regeling van de kamertemperatuur.	NEE
Met kamertemperatuurregeling via mechanische thermostaat.	NEE
Met elektronische kamertemperatuurregeling.	NEE
Elektronische temperatuurregeling omgeving plus dagtimer.	NEE
Elektronische temperatuurregeling sfeer plus weektimer.	JA
<b>Overige besturingsmogelijkheden (meerdere selecties mogelijk)</b>	
Ruimtetemperatuurregeling met aanwezigheidsdetectie.	NEE
Kamertemperatuurregeling met open raamdetectie.	NEE
Met afstandsbediening optie.	JA
Met adaptieve lanceercontrole.	NEE
Met werktijdbeperking.	NEE
Met zwarte bolsensor.	NEE



In overeenstemming met de richtlijnen: 2012/19 / EU en 2015/863 / EU betreffende de beperking van het gebruik van gevaarlijke stoffen in elektrische en elektronische apparatuur, evenals hun afvalverwerking. Het symbool met de gekruiste vuilnisbak op de verpakking geeft aan dat het product aan het einde van zijn levensduur als gescheiden afval wordt ingezameld. Daarom moet elk product dat het einde van zijn levensduur heeft bereikt, worden afgeleverd bij gespecialiseerde afvalverwijderingscentra voor de selectieve inzameling van afgedankte elektrische en elektronische apparatuur, of bij de aankoop van soortgelijke nieuwe apparatuur in één keer aan de detailhandelaar worden geretourneerd. voor één basis. Een juiste gescheiden inzameling voor latere inbedrijfstelling van apparatuur die wordt verzonden om te worden gerecycled, behandeld en op milieuvriendelijke wijze afgevoerd, helpt mogelijke negatieve effecten op het milieu en de gezondheid te voorkomen en optimaliseert recycling en hergebruik van de componenten waaruit het apparaat bestaat. De onrechtmatige eliminatie van het product door de gebruiker impliceert de toepassing van administratieve sancties in overeenstemming met de wetten.

Dziękujemy bardzo za wybór naszego grzejnika. Przed użyciem urządzenia należy uważnie przeczytać niniejszą instrukcję dotyczącą jego prawidłowego użytkowania.

Zawarte w instrukcji środki ostrożności zmniejszą ryzyko śmierci, obrażeń i porażenia prądem, jeśli będą ściśle przestrzegane. Prosimy zachować niniejszą instrukcję w bezpiecznym miejscu do wykorzystania w przyszłości, wraz z oryginalnym opakowaniem produktu i dowodem zakupu. Jeśli to możliwe, przekaż tę instrukcję następnemu właścicielowi urządzenia. Podczas korzystania z urządzenia należy zawsze przestrzegać podstawowych środków ostrożności i zasad zapobiegania wypadkom. Zrzekamy się wszelkiej odpowiedzialności wynikającej z niezastosowania się klienta do niniejszych instrukcji.

## INSTRUKCJE BEZPIECZEŃSTWA

---

Podczas korzystania z dowolnego urządzenia należy zawsze przestrzegać podstawowych środków bezpieczeństwa:

- Przed rozpoczęciem użytkowania urządzenia należy sprawdzić, czy grzejnik i wszystkie dostarczone akcesoria są kompletne i nienaruszone.
- Grzejnik należy zamontować zgodnie z instrukcją montażu. Musi być podłączony do gniazdka elektrycznego spełniającego następujące wymagania: AC 230 V - częstotliwość 50/60 Hz.
- Ten produkt nadaje się wyłącznie do użytku w pomieszczeniach zamkniętych. Nie używaj go na zewnątrz.
- Nie pozostawiaj urządzenia bez nadzoru podczas użytkowania. Aby uniknąć ryzyka poparzenia, należy trzymać grzejnik poza zasięgiem dzieci.
- Nie używaj zewnętrznego sterownika do grzejnika, produkt nie powinien być ustawiony tak, aby włączał się bez nadzoru.
- Nie używaj grzejnika w pobliżu materiałów łatwopalnych lub wybuchowych, istnieje ryzyko pożaru lub eksplozji.
- Nie dotykaj metalowej obudowy grzejnika podczas jego używania, gdyż nagrzewa się on bardzo i możesz się poparzyć. Przed przeniesieniem lub przechowywaniem grzejnika należy poczekać, aż całkowicie ostygnie.
- Odłącz grzejnik od prądu, jeśli nie będzie on używany przez dłuższy okres czasu.
- Przed każdym użyciem należy upewnić się, że urządzenie jest w dobrym stanie i nienaruszone. Nie podłączaj ani nie używaj grzejnika, jeśli obudowa, przewód lub wtyczka są uszkodzone.
- Element grzejny może zostać uszkodzony w przypadku upuszczenia lub uderzenia grzejnika. Przed każdym użyciem sprawdź, czy nie ma uszkodzeń. Nie używaj urządzenia, jeśli element grzejny jest uszkodzony.
- Odłącz urządzenie od gniazdka elektrycznego na czas przenoszenia lub czyszczenia urządzenia. Najpierw wyłącz grzejnik, a następnie wyjmij wtyczkę z gniazdka, nigdy nie ciągnij za przewód.
- Produkt przeznaczony wyłącznie do użytku domowego.

- Nigdy nie przykrywaj grzejnika odzieżą ani żadnym innym materiałem, urządzenie może się przegrzać i spowodować pożar.
- Grzejnika nie należy umieszczać bezpośrednio pod gniazdkiem elektrycznym.
- Jeśli przewód zasilający jest uszkodzony, aby uniknąć zagrożenia, musi zostać wymieniony przez producenta, jego przedstawiciela serwisowego lub osobę o podobnych kwalifikacjach.
- Unikaj używania przedłużacza, ponieważ może się on przegrzać i spowodować pożar.
- Grzejnik nie jest przeznaczony do użytku w łazienkach, pralniach lub podobnych miejscach, w których może występować wilgoć. Nigdy nie umieszczaj grzejnika w miejscu, w którym może spaść do wanny lub innego pojemnika z wodą.
- Nie używaj tego urządzenia w pobliżu łazienki, prysznica lub basenu.
- Dzieci należy trzymać z daleka od urządzenia, chyba że znajdują się pod stałym nadzorem. Dzieci nie powinny bawić się urządzeniem.
- Dzieci nie powinny czyścić urządzenia ani wykonywać prac konserwacyjnych.
- To urządzenie może być używane przez dzieci w wieku 8 lat i starsze oraz osoby o ograniczonych zdolnościach fizycznych, sensorycznych lub umysłowych lub nieposiadające doświadczenia i wiedzy, jeśli znajdują się pod nadzorem lub zostały poinstruowane na temat bezpiecznego korzystania z urządzenia i rozumieją związane z tym zagrożenia .
- Niektóre części tego produktu mogą się bardzo nagrzać i spowodować oparzenia. Należy zachować szczególną ostrożność, gdy w pobliżu produktu znajdują się dzieci i osoby bezbronne.

## LISTA CZĘŚCI

1. Osłona grzewcza
2. Pilot
3. Ekran
4. panel sterowania

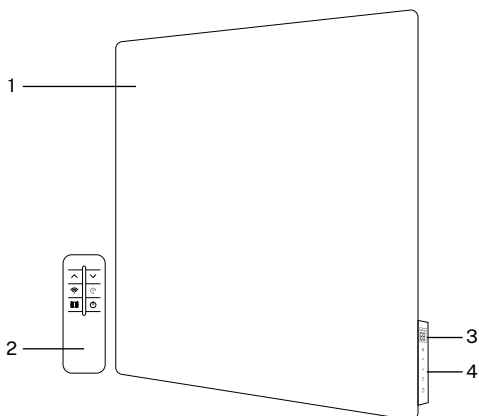
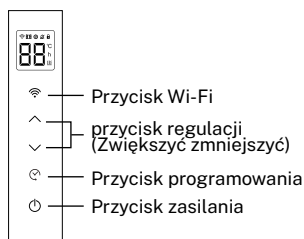

## OBIEKT

To urządzenie jest przeznaczone do montażu na solidnej ścianie. W przypadku montażu na innym typie ściany potrzebne będą mocowania odpowiednie dla tej konkretnej ściany (nie wchodzą w skład zestawu). Upewnij się, że miejsce instalacji jest odpowiednie do montażu.

W celu prawidłowego montażu grzejnik musi znajdować się w bocznej odległości od dowolnego przedmiotu lub ściany oraz od sufitu co najmniej 50 cm, odległość od podłogi musi wynosić co najmniej 10 cm, a od przodu grzejnika musi znajdować się odległość co najmniej 60 cm.

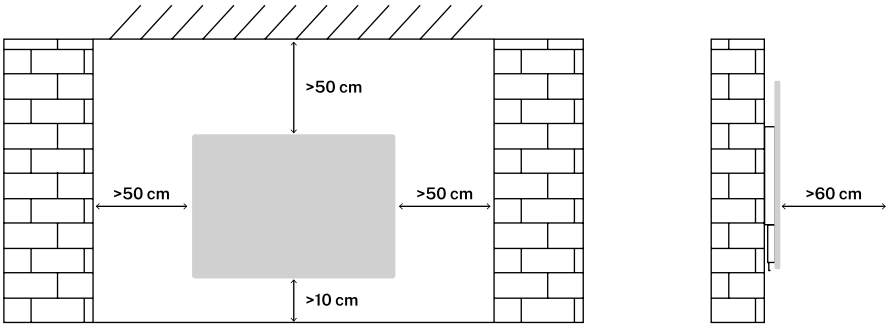





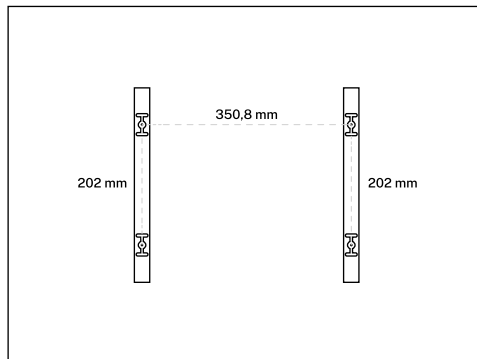

## MOCOWANIE ŚCIENNE

1. Jak pokazano na obrazku, zaznacz na ścianie otwory na kotwy.
2. Następnie za pomocą wiertła ALBO8 mm, wykonaj zaznaczone powyżej otwory.
3. Następnie włóż kołki rozporowe do otworów i dokręć śruby aż do pewnego momentu.





Notatka: Przed wierceniem otworów w ścianie należy upewnić się, że w miejscu montażu grzejnika nie ma przewodów ani rur w ścianie oraz że śruby montażowe są dobrze dokręcone, co gwarantuje pewne zamocowanie grzejnika do ściany.





## JAK UŻYWAĆ

1. wciśnij przycisk zasilania  aby włączyć lub wyłączyć grzejnik.
2. Urządzenie wyświetli na ekranie temperaturę otoczenia, należy nacisnąć przyciski regulacji  zwiększenie lub zmniejszenie  żądaną temperaturę. Zakres temperatur wyświetlanych przez grzejnik wynosi od 5 do 50°C.
3. Aby ustawić timer, naciśnij przycisk timera  i później tym samym przyciskiem naciśnij, aby wybrać żądany czas. Przyciski regulacji dla  zwiększenie lub zmniejszenie  pozostaje nieaktywny w tej funkcji.
4. Ikona ogrzewania  pojawia się na ekranie, gdy grzejnik się nagrzewa.





### Zabezpieczenie przed dziećmi:

- Naciśnij i przytrzymaj przycisk zasilania  przez co najmniej 3 sekundy, aby zablokować i odblokować tę funkcję.
- Gdy grzejnik jest zablokowany, na ekranie wyświetli się ikona kłódki , ikona ta zniknie po odblokowaniu tej funkcji.





### Kompensacja temperatury:

- Jeżeli temperatura ustawiona przez urządzenie nie jest rzeczywistą temperaturą pomieszczenia, można ją modyfikować poprzez tryb kompensacji temperatury.
- Naciśnij i przytrzymaj przycisk timera  Aby wejść w tryb kompensacji temperatury, zakres kompensacji temperatury wynosi maksymalnie 9°C.
- Tutaj możesz dodawać lub usuwać stopnie, aby kompensować temperaturę, aż do osiągnięcia właściwej. Temperaturę kompensacji można regulować za pomocą przycisków regulacji temperatury.  zwiększenie lub zmniejszenie .
- W tym trybie pojawi się ikona kompensacji temperatury  na ekranie.



### Włączanie i wyłączanie dźwięku:

- Naciśnij i przytrzymaj przycisk regulacji zmniejszania , grzejnik przejdzie w tryb cichy, a na ekranie pojawi się ikona cichego działania .
- Jeśli chcesz anulować tryb wyciszenia, naciśnij i przytrzymaj przycisk zmniejszania ustawienia  ponownie, aby anulować tę funkcję, pojawi się ikona wyciszenia  Wyłączy się.

### Funkcja otwierania okien:

- Naciśnij i przytrzymaj przycisk regulacji powiększenia  aby włączyć funkcję otwartych okien, a na ekranie zaświeci się ikona funkcji otwartych okien .
- Gdy temperatura w pomieszczeniu spadnie o 4°C w ciągu 30 minut, funkcja otwartego okna zostanie aktywowana, produkt wyłączy się, a ikona funkcji otwartego okna zgaśnie.  będzie migać.
- Jeśli chcesz, aby produkt powrócił do poprzedniego stanu pracy, naciśnij przycisk zasilania , ikona otwartego okna przestanie migać, a produkt powróci do poprzedniego stanu roboczego.

### Pilot

- Funkcja przycisków pilota jest całkowicie zsynchronizowana z funkcją panelu sterującego grzejnikiem.
- Parowanie pilota: Jeden grzejnik można sparować tylko z jednym pilotem! Naciśnij i przytrzymaj przycisk Wi-Fi  i przycisk zasilania , grzejnik wyda dźwięk i przejdzie w tryb parowania, następnie naciśnij dowolny klawisz na pilocie, a grzejnik zostanie pomyślnie sparowany.

## Funkcja Wi-Fi:

- Naciśnij i przytrzymaj przycisk Wi-Fi  aby wejść do ustawień sieciowych. To ustawienie można podzielić na dwa tryby: szybkie lub wolne zatrzymanie.
- Maksymalny czas konfiguracji sieci wynosi 120 sekund. W przypadku przekroczenia tego czasu konieczne jest ponowne wciśnięcie i przytrzymanie klawisza WIFI.
- Po naciśnięciu ikony przejdź do konfiguracji aplikacji za pośrednictwem telefonu komórkowego.

## POŁĄCZENIE Z APLIKACJĄ

---

- Aplikacja CREATE HOME jest dostępna na Androida i iOS (wyszukaj aplikację w Google Play lub App Store lub zeskanuj poniższy kod QR). W zależności od dostawcy pobranie aplikacji może wiązać się z kosztami.
- To urządzenie umożliwia obsługę urządzenia poprzez sieć domową. Warunkiem jest stałe połączenie Wi-Fi z routerem i bezpłatna aplikacja CREATE HOME.
- Zalecamy odłączenie urządzenia od źródła zasilania, gdy jesteś poza domem, aby uniknąć przypadkowego włączenia podczas Twojej nieobecności.



iPhone OS



Android OS

1. Zainstaluj aplikację CREATE HOME i utwórz konto użytkownika.
2. Wybierz strefę czasową i kliknij, aby otrzymać kod weryfikacyjny.
3. Wprowadź otrzymany kod weryfikacyjny.
4. Ustaw hasło logowania i zaloguj się na swoje konto w aplikacji.
5. Kliknij „Dodaj urządzenie” (+), a następnie kliknij kategorię grzejnika.
6. Naciśnij i przytrzymaj przycisk wyboru trybu  Wskaźnik Wi-Fi zacznie szybko migać.
7. Kliknij „Potwierdź”, gdy kontrolka na urządzeniu szybko miga.
8. Wprowadź hasło do swojej sieci Wi-Fi i potwierdź.
9. Podczas łączenia upewnij się, że router, telefon komórkowy i urządzenie znajdują się jak najbliżej. Następnie Twój grzejnik zostanie pomyślnie dodany do aplikacji CREATE HOME.

## KONSERWACJA I CZYSZCZENIE

---

- Przed jakąkolwiek konserwacją lub czyszczeniem należy zawsze odłączyć urządzenie od prądu i pozostawić do całkowitego ostygnięcia.
- Do usunięcia kurzu z rusztów użyj odkurzacza. Wytrzyj obudowę urządzenia wilgotną szmatką, a następnie osusz ją suchą szmatką. Nigdy nie zanurzaj urządzenia w wodzie ani nie pozwalaj, aby woda dostała się do urządzenia.
- Zawsze odłączaj urządzenie od prądu, pozwól mu całkowicie ostygnąć i wyczyść je przed przechowywaniem. Jeśli nie będziesz używać urządzenia przez dłuższy czas, włóż urządzenie wraz z instrukcją obsługi do oryginalnego opakowania i przechowuj je w suchym i wentylowanym miejscu. Podczas przechowywania nie należy umieszczać ciężkich przedmiotów na pudełku, ponieważ może to spowodować uszkodzenie urządzenia.

## INFORMACJE ELEKTRYCZNE

Ten produkt nadaje się wyłącznie do dobrze izolowanych pomieszczeń lub do sporadycznego użytku.

Moc cieplna	Wartość	Jednostka
Nominalna moc grzewcza	Pełna moc	KW
Minimalna moc grzewcza (orientacyjna)	Średnia moc	KW
Maksymalna ciągła produkcja ciepła	Pełna moc	KW
<b>Pomocnicze zużycie energii elektrycznej</b>		
Z mocą ciepło nominalne	Nie dotyczy	KW
Z mocą minimalną kaloryczność	Nie dotyczy	KW
W trybie gotowości	0,00089	KW

Typ dopływu ciepła	Jednostka
Ręczna kontrola wymiany ciepła za pomocą zintegrowanego termostatu.	NIE
Ręczna kontrola obciążenia cieplnego za pomocą sprzężenia zwrotnego temperatury środowisko i/lub zewnętrzne.	NIE
Elektroniczna kontrola obciążenia cieplnego ze sprzężeniem zwrotnym temperatury pomieszczenia i/lub temperatury zewnętrznej.	NIE
Moc cieplna wspomagana wentylatorem.	NIE
<b>Rodzaj regulacji mocy grzewczej/temperatury w pomieszczeniu (wybierz jeden)</b>	
Moc cieplna jednostanowa i nie kontrola temperatury w pomieszczeniu.	NIE
Dwa lub więcej ręcznych zakresów bez regulacji temperatury w pomieszczeniu.	NIE
Z regulacją temperatury w pomieszczeniu za pomocą termostatu mechanicznego.	NIE
Z elektroniczną regulacją temperatury w pomieszczeniu.	NIE
Elektroniczna kontrola temperatury środowisko plus timer dzienny.	NIE
Elektroniczna kontrola temperatury atmosfera plus timer tygodniowy.	TAK
<b>Inne możliwości sterowania (możliwy wielokrotny wybór)</b>	
Regulacja temperatury w pomieszczeniu z wykrywaniem obecności.	NIE
Regulacja temperatury w pomieszczeniu z wykrywaniem otwartego okna.	NIE
Z opcją zdalnego sterowania.	TAK
Z adaptacyjną kontrolą uruchamiania.	NIE
Z ograniczeniem czasu pracy.	NIE
Z czujnikiem w czarnej żarówce.	NIE



Zgodnie z dyrektywami: 2012/19 / UE i 2015/863 / UE w sprawie ograniczenia stosowania niebezpiecznych substancji w sprzęcie elektrycznym i elektronicznym, a także ich usuwania. Symbol z przekreślonym pojemnikiem na śmieci pokazany na opakowaniu oznacza, że produkt pod koniec okresu użytkowania będzie zbierany jako osobny odpad. Dlatego każdy produkt, który osiągnął koniec okresu użytkowania, musi zostać dostarczony do wyspecjalizowanych centrów usuwania odpadów w celu selektywnej zbiórki użytego sprzętu elektrycznego i elektronicznego lub zwrócony do sprzedawcy przy zakupie podobnego nowego sprzętu, w jednym dla jednej bazy. Właściwa selektywna zbiórka w celu późniejszego uruchomienia sprzętu przeznaczonego do recyklingu, obróbki i utylizacji w sposób przyjazny dla środowiska pomaga zapobiegać potencjalnym negatywnym skutkom dla środowiska i zdrowia oraz optymalizuje recykling i ponowne użycie elementy składające się na urządzenie. Niewłaściwe usunięcie produktu przez użytkownika oznacza nalożenie sankcji administracyjnych zgodnie z prawem.





# CREATE



FR

Cet appareil  
se recycle

À DÉPOSER  
EN MAGASIN



OU

À DÉPOSER  
EN DÉCHÈTERIE



Points de collecte sur [www.quefairedemesdechets.fr](http://www.quefairedemesdechets.fr)  
Privilégiez la réparation ou le don de votre appareil !



RoHS



/ Made in P.R.C.