

CREATE

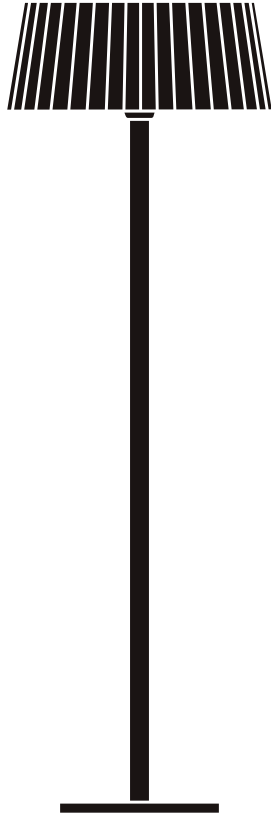

Patio Heater

User manual | Manual de instrucciones

CREATE

INDEX

ENGLISH

Security instructions	6
Assembly process	8
Functioning	9
Care and maintenance	9

PORTUGUÊS

Instruções de segurança	14
Processo de montagem	16
Funcionamento	17
Cuidado e manutenção	17

ESPAÑOL

Instrucciones de seguridad	10
Proceso de montaje	12
Funcionamiento	13
Cuidado y mantenimiento	13

FRANÇAIS

Consignes de sécurité	18
Processus d'assemblage	20
Fonctionnement	21
Entretien et maintenance	21

INDEX

ITALIANO

Istruzioni di sicurezza	22
Processo di assemblaggio	24
Funzionamento	25
Cura e manutenzione	25

DEUTSCH

Sicherheitshinweise	26
Montageprozess	28
Funktion	29
Pflege und wartung	29

NEDERLANDS

Beveiligingsinstructies	30
Montageproces	32
Werk	33
Verzorging en onderhoud	33

POLSKI

Instrukcje bezpieczeństwa	34
Proces składania	36
Funkcjonowanie	37
Opieka i utrzymanie	37

ENGLISH

Thank you very much for choosing our heater. Before using the appliance, please read these instructions carefully to use it correctly.

The included safety precautions reduce the risk of electric shock, injury and even death if strictly followed. Please keep this manual in a safe place for future reference, along with the completed product warranty card, original product packaging and proof of purchase. If possible, pass these instructions on to the next owner of the appliance. Follow basic safety precautions and accident prevention rules at all times when using an appliance. We decline all liability arising from non-compliance with these instructions by customers.

SECURITY INSTRUCTIONS

When using any appliance, basic safety measures must be respected at all times:

- Unpack the halogen heater making sure all items are present and no components remain in the box and the heater head is free of any packing material.
- Follow the steps to mount your halogen heater.
- Do not connect halogen heater to electrical supply until all assembly is complete.
- Do not connect the halogen heater to the power supply if any of the components or the power cord are damaged in any way.
- In case of doubt, contact your supplier.
- This appliance can be used by children aged from 8 years and above and persons with reduced physical, sensory or mental capabilities or lack of experience and knowledge if they have been given supervision or instruction concerning use of the appliance in a safe way and understand the hazards involved. Children must not play with the appliance. Cleaning and user maintenance should not be performed by children without supervision.

WARNING: This heater is not equipped with a device to control the room temperature. Do not use this heater in small rooms when occupied by persons who are unable to leave the room on their own, unless constant supervision is provided.

- Children under 3 years of age should be kept away unless continuously supervised.
- Children aged 3 years and under 8 years should only turn the appliance on/off when it has been placed or installed in its intended normal operating position and they have been given supervision or instruction concerning use of the appliance in a safe way and understand the dangers involved. Children aged 3 and under 8 years old must not plug in, adjust and clean the appliance or carry out user maintenance.

CAUTION: Some parts of this product can become very hot and cause burns. Special attention should be paid where children and vulnerable people are present.

- Use the halogen heater only on a firm, solid horizontal area where all feet of the base are in contact with the ground. (In case the heater tips or falls over, the automatic cut-off switch will be activated).
- Place the heater outside or in a large open area and away from any obstructions such as branches or where the heater is close to any object that may be affected by heat, such as furniture, curtains or other flammable objects (minimum distance of 1 meter).
- Do not use this heater in the vicinity of a bath, shower or swimming pool.
- Do not use in unventilated areas.

- Do not use where gas, gasoline, paint or other flammable products are stored.
- Do not insert any object, obstruct or cover the heater head grill.
- Do not place it immediately above or below a power outlet.
- Do not move when connected to an electrical supply and always wait for the patio heater to cool down before storing it.
- Do not touch the heater head when it is in use.
- Do not leave it turned on and unattended, especially when children or animals are nearby.
- The indication of the different positions of the switches must be visible from a distance of 1 meter.
- The marking relative to the cover must be visible after the heater has been installed. It should not be placed on the back of space heaters.
- The unit should be placed with a distance of 100 cm from the wall and 30 cm from the ceiling.
- The unit must be installed correctly according to the instructions. Make sure your head is at least 1.8m above the ground.
- The unit must be placed securely on a flat, horizontal surface.
- Unit is at high temperature during operation. It stays warm for a period after being turned off. A potential danger would occur when touching it during this period.
- Do not place the unit near curtains or other flammable objects. Otherwise, there will be a fire hazard.
- Do not cover the unit with anything during operation or shortly after it has been turned off.
- Do not wrap the power cord around the unit.
- The unit must be handled with care and avoid vibration or shock.
- The unit must be safely grounded during operation.
- If the unit is damaged, it must be repaired by professional electricians.
- When the power cord is damaged, it must be replaced by qualified agents or other professional persons to avoid danger.
- The unit must not be placed under a socket.
- When mounting the heater, keep away from any wood or flammable material.
- The unit must be supervised by adults if used by a child.
- Do not install the unit next to a swimming pool, in a bath or shower area.
- The unit is for home use only. It is not safe to use on a construction site, greenhouse, barn, or where there is flammable dust.
- The drive head is at a high temperature during operation. Unplug the unit and wait until it cools down before cleaning.
- Do not use this unit in places where there is causticity or volatile air, i.e. dust, steam, gas, etc.
- Do not use this unit as a clothes dryer or towel dryer.
- Do not use this unit as a sauna heater.
- Do not use this unit as a space heater.
- Do not use this unit in animal propagation and breeding places.
- Do not immerse this unit in water to clean it.
- The unit should be plugged in where it is easily visible and accessible.
- There may be two dark spots on the surface of the heating elements during the first few minutes after power on. This is normal and will not affect the performance of the unit.

- A tilt switch is installed inside the unit for safety reasons.
- The wheels are for moving the heater only, once it is in the correct position the wheels must be removed for safety reasons.
- Do not use this heater with a programmer, timer, or any other device that turns it on automatically, as there is a risk of fire if the heater is covered or positioned incorrectly.
- This appliance is not intended for use by persons (including children) with reduced physical, sensory or mental capabilities, or lack of experience and knowledge, unless they have been given supervision or instruction concerning use of the appliance by a person responsible for their safety.
- Children must be supervised to ensure that they do not play with the appliance.

ASSEMBLY PROCESS

Warning: First remove all the protection film around the big decorative cover.

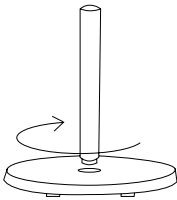
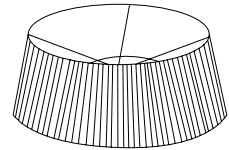

1. Fix the lower tube to the base by screwing it.

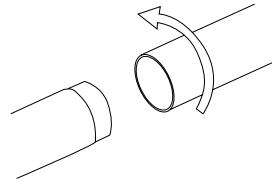

2. Connect the central tube with the lower tube by screwing them.

3. Connect the upper tube with the central tube by screwing them together (as in step 2).

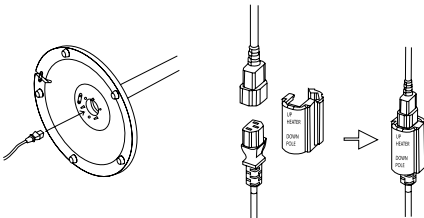

4. Route the power cord through the base, bottom post, middle post, and top post. Connect the plug of the power cord to the socket on the heater head.

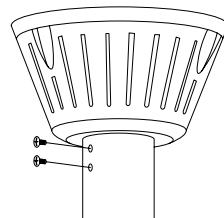

5. Insert the heater head into the upper pipe and fix it in position with the 4*8 mm screws.

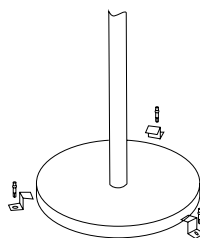
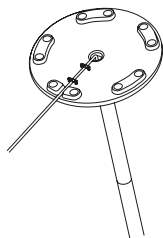
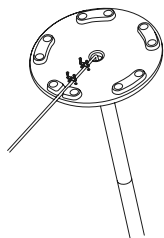

6. Secure the power cable to the base using the mounting brackets and four screws.

7. Place the heater on the floor, drill three holes in the floor, and secure it with the three wedge bolts, tightening the bolts with a wrench.

FUNCTIONING

- Plug the power cord into a 13 amp source located in a safe, dry area.

WARNING: The heater must be installed correctly before it is used.

- The switch on the heater head is used to control the three heat settings: (I) for 900 W (II) for 1200 W (I&II) for 2100 W.
- Position 0 means the heater is off.
- Although the patio heater is waterproof, do not use it when it rains.
- Always unplug the power cord from the electrical supply when the patio heater is not in use.

CARE AND MAINTENANCE

- Once disconnected from the electrical outlet, clean the outside of the heater with a damp cloth. Never use corrosive cleaners or solvents, or immerse the unit in water.
- Any maintenance or repair work involving replacement of the halogen tube must be carried out by a qualified electrician or a recommended service center.



In compliance with the directives: 2012/19/EU and 2015/863/EU on the restriction of the use of hazardous substances in electrical and electronic equipment, as well as their waste disposal. The crossed bin symbol shown on the packaging indicates that the product at the end of its useful life will be collected as separate waste. Therefore, any product that has reached the end of its useful life should be delivered to waste disposal centers specialized in the separate collection of waste electrical and electronic equipment, or returned to the retailer when purchasing similar new equipment, in one for a base. Proper separate collection for subsequent commissioning of equipment sent for recycling, treatment and disposal in an environmentally compatible manner helps prevent possible negative effects on the environment and health and optimizes recycling and reuse of waste. The components that make up the device. The abusive disposal of the product by the user implies the application of administrative sanctions in accordance with the laws.

Muchas gracias por elegir nuestro calefactor. Antes de usar el aparato, lea detenidamente estas instrucciones para usarlo correctamente.

Las precauciones de seguridad incluidas reducen el riesgo de sufrir una descarga eléctrica, lesiones e incluso la muerte si se respetan estrictamente. Guarde este manual en un lugar seguro para consultarlo en el futuro, junto con la tarjeta de garantía del producto debidamente cumplimentada, el embalaje original del producto y el justificante de compra. Si es posible, entregue estas instrucciones al siguiente propietario del electrodoméstico. Respete en todo momento las precauciones de seguridad básicas y las normas de prevención de accidentes cuando utilice un electrodoméstico. Declinamos toda responsabilidad derivada del incumplimiento de estas instrucciones por parte de los clientes.

INSTRUCCIONES DE SEGURIDAD

Al utilizar cualquier electrodoméstico, se deberán respetar en todo momento las medidas de seguridad básicas:

- Desembale el calefactor halógeno asegurándose de que todos los artículos estén presentes y que no queden componentes en la caja y que el cabezal del calentador no tenga ningún material de embalaje.
- Siga los pasos para montar su calefactor halógeno.
- No conecte el calefactor halógeno al suministro eléctrico hasta que se complete todo el ensamblaje.
- No conecte el calefactor halógeno al suministro eléctrico si alguno de los componentes o el cable de alimentación están dañados de alguna manera.
- En caso de duda contacte a su proveedor.
- Este aparato puede ser utilizado por niños de 8 años en adelante y personas con capacidades físicas, sensoriales o mentales reducidas, o falta de experiencia y conocimiento si se les ha dado supervisión o instrucciones sobre el uso del aparato de manera segura y entienden los peligros involucrados. Los niños no deben jugar con el aparato. La limpieza y el mantenimiento del usuario no deben ser realizados por niños sin supervisión.

ADVERTENCIA: Este calefactor no está equipado con un dispositivo para controlar la temperatura ambiente. No use este calefactor en habitaciones pequeñas cuando estén ocupadas por personas que no puedan salir de la habitación solas, a menos que se proporcione supervisión constante.

- Los niños menores de 3 años deben mantenerse alejados a menos que estén continuamente supervisados.
- Los niños de 3 años y menos de 8 años solo deben encender / apagar el electrodoméstico siempre que se haya colocado o instalado en su posición de funcionamiento normal prevista y se les haya dado supervisión o instrucciones sobre el uso del electrodoméstico de manera segura y comprenden los peligros involucrados. Los niños de 3 años y menos de 8 años no deben enchufar, regular y limpiar el aparato ni realizar tareas de mantenimiento por parte del usuario.

PRECAUCIÓN: Algunas partes de este producto pueden calentarse mucho y causar quemaduras. Se debe prestar una especial atención donde los niños y las personas vulnerables están presentes.

- Use el calefactor halógeno solo en un área horizontal firme y sólida donde todos los pies de la base estén en contacto con el suelo. (En caso de que el calentador se incline o se caiga, se activará el interruptor de corte automático).

- Coloque el calefactor afuera o en un área abierta grande y lejos de cualquier obstrucción como ramas o donde el calentador esté cerca de cualquier objeto que pueda ser afectado por el calor, como muebles, cortinas u otros objetos inflamables (distancia mínima de 1 metro).
- No use este calefactor en las inmediaciones de un baño, una ducha o una piscina.
- No utilizar en zonas sin ventilación.
- No lo use donde se almacene gas, gasolina, pintura u otros productos inflamables.
- No introduzca ningún objeto, obstruya o cubra la parrilla del cabezal del calefactor.
- No lo coloque inmediatamente encima o debajo de una toma de corriente.
- No se mueva cuando esté conectado a un suministro eléctrico y siempre espere a que el calefactor de patio se enfríe antes de guardarlo.
- No toque la cabeza del calefactor cuando esté en uso.
- No lo deje encendido y desatendido, especialmente cuando haya niños o animales cerca.
- La indicación de las diferentes posiciones de los interruptores debe ser visible desde una distancia de 1 metro.
- La marca relativa a la cubierta debe ser visible después de que se haya instalado el calefactor. No debe colocarse en la parte posterior de los calefactores portátiles.
- La unidad debe colocarse con una distancia de 100 cm de la pared y 30 cm del techo.
- La unidad debe instalarse correctamente de acuerdo con las instrucciones. Asegúrese de que la cabeza esté al menos a 1,8 m del suelo.
- La unidad debe colocarse de forma segura en una superficie horizontal y plana.
- La unidad está a alta temperatura durante el funcionamiento. Se mantiene caliente durante un período después de apagarse. Se produciría un peligro potencial al tocarlo durante este período.
- No coloque la unidad cerca de cortinas u otros objetos inflamables. De lo contrario, habrá peligro de incendio.
- No cubra la unidad con nada durante el funcionamiento o poco tiempo después de que se haya apagado.
- No enrolle el cable de alimentación alrededor de la unidad.
- La unidad debe manejarse con cuidado y evitar vibraciones o golpes.
- La unidad debe estar conectada a tierra de forma segura durante el funcionamiento.
- Si la unidad se daña, debe ser reparada por electricistas profesionales.
- Cuando el cable de alimentación está dañado, debe ser reemplazado por agentes cualificados u otras personas profesionales para evitar el peligro.
- La unidad no debe colocarse debajo de un enchufe.
- Al montar el calefactor, manténgase alejado de cualquier madera o material inflamable.
- La unidad debe ser supervisada por adultos si es utilizada por un niño.
- No instale la unidad junto a una piscina, en un baño o área de ducha.
- La unidad es solo para uso doméstico. No es seguro usarlo en un sitio de construcción, invernadero, establo o donde haya polvo inflamable.
- El cabezal de la unidad está a alta temperatura durante el funcionamiento. Desenchufe la unidad y espere hasta que se enfríe antes de limpiarla.
- No utilice esta unidad en lugares donde exista causticidad o aire volátil, es decir, polvo, vapor, gas, etc.
- No utilice esta unidad como secadora de ropa o secadora de toallas.
- No use esta unidad como calefactor de sauna.
- No use esta unidad como calefactor de habitación.
- No use esta unidad en lugares de propagación y cría de animales.
- No sumerja esta unidad en agua para limpiarla.

- La unidad debe enchufarse donde sea fácilmente visible y accesible.
- Pueden existir dos puntos oscuros en la superficie de los elementos de calentamiento durante los primeros minutos después de encenderse. Esto es normal y no afectará al rendimiento de la unidad.
- Un interruptor de inclinación está instalado dentro de la unidad por razones de seguridad.
- Las ruedas son solo para mover el calefactor, una vez que está en la posición correcta, las ruedas deben retirarse por razones de seguridad.
- No use este calefactor con un programador, temporizador o cualquier otro dispositivo que lo encienda automáticamente, ya que existe un riesgo de incendio si el calefactor está cubierto o colocado de forma incorrecta.
- Este electrodoméstico no está diseñado para ser utilizado por personas (incluidos niños) con capacidades físicas, sensoriales o mentales reducidas, o falta de experiencia y conocimiento, a menos que una persona responsable de su seguridad les haya dado supervisión o instrucciones sobre el uso del electrodoméstico.
- Los niños deben ser supervisados para asegurarse de que no jueguen con el aparato.

PROCESO DE MONTAJE

Advertencia: Retire primero toda la película de protección alrededor de la gran cubierta decorativa.

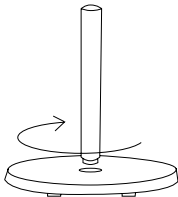
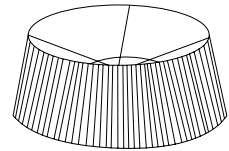

1. Fije el tubo inferior a la base atornillándolo.

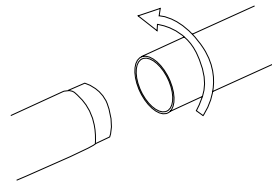

2. Conecte el tubo central con el tubo inferior atornillándolos.

3. Conecte el tubo superior con el tubo central atornillándolos (como en el paso 2).

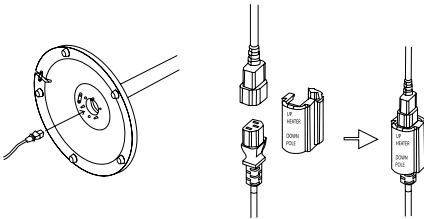

4. Coloque el cable de alimentación a través de la base, el poste inferior, el poste medio y el poste superior. Conecte el enchufe del cable de alimentación a la toma del cabezal del calentador.

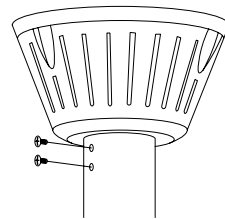

5. Inserte el cabezal del calefactor en el tubo superior y fíjelo en su posición con los tornillos de 4*8 mm.

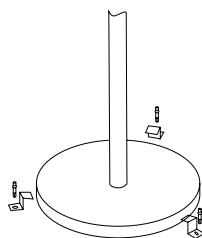
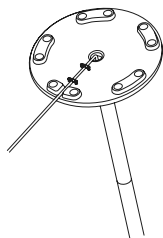
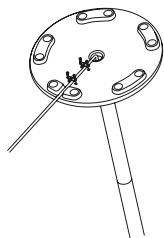

6. Fije el cable de alimentación a la base con la ayuda de los enganches de fijación y los 4 tornillos.

7. Coloque el calefactor en el suelo, perforo tres agujeros en el suelo y fije el calefactor con los tres pernos de cuña en el suelo apretando los tornillos con una llave.

FUNCIONAMIENTO

- Conecte el cable de alimentación a una fuente de 13 amperios ubicada en un área segura y seca.

ADVERTENCIA: El calefactor debe instalarse correctamente antes de usarse.

- El interruptor en la cabeza del calefactor se usa para controlar las tres configuraciones de calor: (I) para 900 W (II) para 1200 W (I&II) para 2100 W.
- La posición 0 significa que el calefactor está apagado.
- Aunque el calefactor de patio es resistente al agua, no lo use cuando llueva.
- Siempre desconecte el cable de alimentación del suministro eléctrico, cuando el calefactor de patio no esté en uso.

CUIDADO Y MANTENIMIENTO

- Una vez desconectado de la toma eléctrica, limpie el exterior del calefactor con un paño húmedo. Nunca utilice limpiadores corrosivos o disolventes, ni sumerja la unidad en agua.
- Las tareas de mantenimiento o reparación que impliquen el cambio del tubo halógeno deben ser llevadas a cabo por un electricista cualificado o por un centro de servicio recomendado.



En cumplimiento de las directivas: 2012/19 / UE y 2015/863 / UE sobre la restricción del uso de sustancias peligrosas en equipos eléctricos y electrónicos, así como su eliminación de residuos. El símbolo con el cubo de basura cruzado que se muestra en el paquete indica que el producto al final de su vida útil se recogerá como residuo separado. Por lo tanto, cualquier producto que haya llegado al final de su vida útil debe entregarse a centros de eliminación de residuos especializados en la recogida selectiva de equipos eléctricos y electrónicos de desecho, o devolverse al minorista al momento de comprar equipos nuevos similares, en uno para Una base. La recolección separada adecuada para la posterior puesta en marcha de los equipos enviados para ser reciclados, tratados y eliminados de una manera compatible con el medio ambiente contribuye a prevenir posibles efectos negativos sobre el medio ambiente y la salud y optimiza el reciclaje y la reutilización de los componentes que componen el aparato. La eliminación abusiva del producto por parte del usuario implica la aplicación de las sanciones administrativas de acuerdo con las leyes.

Muito obrigado por escolher nosso aquecedor. Antes de usar o aparelho, leia atentamente estas instruções para usá-lo corretamente.

As precauções de segurança incluídas reduzem o risco de choque elétrico, ferimentos e até morte se forem rigorosamente seguidas. Por favor, mantenha este manual em um local seguro para referência futura, juntamente com o cartão de garantia do produto preenchido, embalagem original do produto e comprovante de compra. Se possível, passe estas instruções para o próximo proprietário do aparelho. Sempre siga as precauções básicas de segurança e as regras de prevenção de acidentes ao usar um aparelho. Declinamos qualquer responsabilidade decorrente do incumprimento destas instruções por parte dos clientes.

INSTRUÇÕES DE SEGURANÇA

Ao usar qualquer aparelho, as medidas básicas de segurança devem ser sempre respeitadas:

- Desembale o aquecedor de halogênio certificando-se de que todos os itens estejam presentes e nenhum componente permaneça na caixa e que o cabeçote do aquecedor esteja livre de qualquer material de embalagem.
- Siga as etapas para montar seu aquecedor de halogênio.
- Não conecte o aquecedor de halogênio à alimentação elétrica até que toda a montagem esteja concluída.
- Não conecte o aquecedor de halogênio à fonte de alimentação se algum dos componentes ou o cabo de alimentação estiver danificado de alguma forma.
- Em caso de dúvida, contacte o seu fornecedor.
- Este aparelho pode ser utilizado por crianças com idade igual ou superior a 8 anos e pessoas com capacidades físicas, sensoriais ou mentais reduzidas ou com falta de experiência e conhecimento, desde que sejam supervisionadas ou instruídas sobre o uso do aparelho de forma segura e compreendam os perigos envolvido. As crianças não devem brincar com o aparelho. A limpeza e a manutenção do usuário não devem ser realizadas por crianças sem supervisão.

AVISO: Este aquecedor não está equipado com um dispositivo para controlar a temperatura ambiente. Não use este aquecedor em salas pequenas quando ocupadas por pessoas que não podem sair da sala por conta própria, a menos que haja supervisão constante.

- Crianças com menos de 3 anos de idade devem ser mantidas afastadas, a menos que sejam continuamente supervisionadas.
- As crianças com idades compreendidas entre os 3 e os 8 anos só devem ligar/desligar o aparelho quando este tiver sido colocado ou instalado na sua posição de funcionamento normal pretendida e tiverem recebido supervisão ou instruções relativas à utilização do aparelho de forma segura e compreenderem os perigos envolvidos. Crianças de 3 anos e menores de 8 anos não devem conectar, ajustar e limpar o aparelho ou realizar manutenção pelo usuário.

CUIDADO: Algumas partes deste produto podem ficar muito quentes e causar queimaduras. Atenção especial deve ser dada onde crianças e pessoas vulneráveis estão presentes.

- Use o aquecedor de halogênio somente em uma área horizontal firme e sólida onde todos os pés da base estejam em contato com o solo. (Caso o aquecedor tombe ou caia, o interruptor de desligamento automático será ativado.)
- Coloque o aquecedor fora ou em uma grande área aberta e longe de quaisquer obstruções, como galhos ou onde o aquecedor esteja próximo a qualquer objeto que possa ser afetado pelo calor, como móveis, cortinas ou outros objetos inflamáveis (distância mínima de 1 metro).

- Não use este aquecedor nas proximidades de banheiras, chuveiros ou piscinas.
- Não use em áreas não ventiladas.
- Não use onde gás, gasolina, tinta ou outros produtos inflamáveis são armazenados.
- Não insira nenhum objeto, obstrua ou cubra a grade do cabeçote do aquecedor.
- Não o coloque imediatamente acima ou abaixo de uma tomada elétrica.
- Não se mova quando estiver conectado a uma fonte de alimentação elétrica e espere sempre que o aquecedor de pátio esfrie antes de guardá-lo.
- Não toque na cabeça do aquecedor quando estiver em uso.
- Não o deixe ligado e sem vigilância, especialmente quando houver crianças ou animais por perto.
- A indicação das diferentes posições dos interruptores deve ser visível a uma distância de 1 metro.
- A marcação relativa à tampa deve ser visível após a instalação do aquecedor. Não deve ser colocado na parte traseira de aquecedores de ambiente.
- A unidade deve ser colocada a uma distância de 100 cm da parede e 30 cm do teto.
- A unidade deve ser instalada corretamente de acordo com as instruções. Certifique-se de que sua cabeça esteja pelo menos 1,8 m acima do solo.
- A unidade deve ser colocada de forma segura sobre uma superfície plana e horizontal.
- A unidade está em alta temperatura durante a operação. Ele permanece quente por um período após ser desligado. Um perigo potencial ocorreria ao tocá-lo durante esse período.
- Não coloque a unidade perto de cortinas ou outros objetos inflamáveis. Caso contrário, haverá risco de incêndio.
- Não cubra a unidade com nada durante a operação ou logo após ser desligada.
- Não enrole o cabo de alimentação ao redor da unidade.
- A unidade deve ser manuseada com cuidado e evitar vibrações ou choques.
- A unidade deve ser aterrada com segurança durante a operação.
- Se a unidade estiver danificada, deve ser reparada por eletricitistas profissionais.
- Quando o cabo de alimentação estiver danificado, deve ser substituído por agentes qualificados ou outros profissionais para evitar perigos.
- A unidade não deve ser colocada sob uma tomada.
- Ao montar o aquecedor, mantenha-o afastado de qualquer madeira ou material inflamável.
- A unidade deve ser supervisionada por adultos se for usada por uma criança.
- Não instale a unidade próxima a uma piscina, em uma banheira ou área de chuveiro.
- A unidade é apenas para uso doméstico. Não é seguro usar em um canteiro de obras, estufa, celeiro ou onde haja poeira inflamável.
- A cabeça de acionamento está em alta temperatura durante a operação. Desconecte a unidade e espere até que ela esfrie antes de limpá-la.
- Não use esta unidade em locais onde haja causticidade ou ar volátil, ou seja, poeira, vapor, gás, etc.
- Não use esta unidade como secadora de roupas ou secadora de toalhas.
- Não use esta unidade como aquecedor de sauna.
- Não use esta unidade como aquecedor de ambiente.
- Não use esta unidade em locais de reprodução e reprodução de animais.
- Não mergulhe esta unidade em água para limpá-la.
- A unidade deve ser conectada onde seja facilmente visível e acessível.
- Pode haver duas manchas escuras na superfície dos elementos de aquecimento durante os primeiros minutos após ligar. Isso é normal e não afetará o desempenho da unidade.
- Um interruptor de inclinação é instalado dentro da unidade por motivos de segurança.

- As rodas servem apenas para mover o aquecedor, uma vez que esteja na posição correta as rodas devem ser removidas por motivos de segurança.
- Não use este aquecedor com um programador, timer ou qualquer outro dispositivo que o ligue automaticamente, pois há risco de incêndio se o aquecedor for coberto ou posicionado incorretamente.
- Este aparelho não se destina a ser utilizado por pessoas (incluindo crianças) com capacidades físicas, sensoriais ou mentais reduzidas, ou com falta de experiência e conhecimento, a menos que tenham recebido supervisão ou instruções relativas à utilização do aparelho por uma pessoa responsável pela sua segurança.
- As crianças devem ser supervisionadas para garantir que não brincam com o aparelho.

PROCESSO DE MONTAGEM

Aviso: Primeiro remova toda a película de proteção ao redor da grande tampa decorativa.

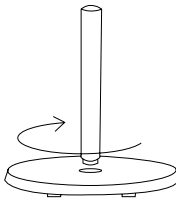
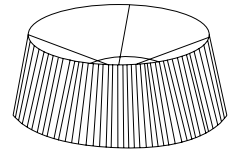

1. Fixe o tubo inferior na base aparafusando-o.

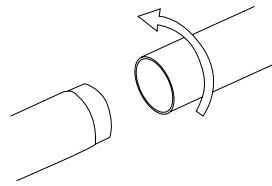

2. Conecte o tubo central com o tubo inferior aparafusando-os.

3. Conecte o tubo superior com o tubo central aparafusando-os (como no passo 2).

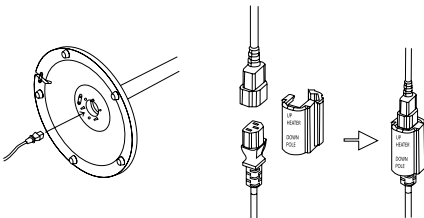

4. Passe o cabo de alimentação pela base, poste inferior, poste intermediário e poste superior. Ligue a ficha do cabo de alimentação à tomada na cabeça do aquecedor.

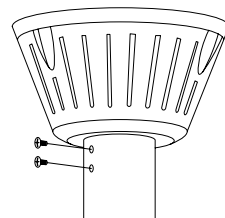

5. Introduzir a cabeça de aquecimento no tubo superior e fixá-la na posição com os parafusos de 4*8 mm.

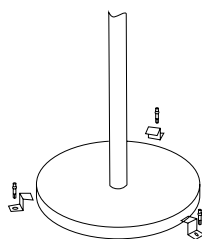
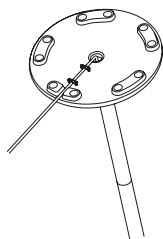
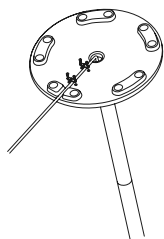

6. Fixe o cabo de alimentação à base utilizando os suportes de montagem e os quatro parafusos.

7. Coloque o aquecedor no chão, faça três furos e fixe-o com os três parafusos de cunha, apertando-os com uma chave inglesa.

FUNCIONAMENTO

• Conecte o cabo de alimentação a uma fonte de 13 amperes localizada em uma área segura e seca.

AVISO: O aquecedor deve ser instalado corretamente antes de ser usado.

- O interruptor na cabeça do aquecedor é usado para controlar as três configurações de aquecimento: (I) para 900 W (II) para 1200 W (I&II) para 2100 W.
- A posição 0 significa que o aquecedor está desligado.
- Embora o aquecedor do pátio seja à prova d'água, não o use quando chover.
- Sempre desconecte o cabo de alimentação da rede elétrica quando o aquecedor não estiver em uso.

CUIDADO E MANUTENÇÃO

- Uma vez desconectado da tomada elétrica, limpe a parte externa do aquecedor com um pano úmido. Nunca use produtos de limpeza ou solventes corrosivos, nem mergulhe a unidade em água.
- Qualquer trabalho de manutenção ou reparo que envolva a substituição do tubo de halogênio deve ser realizado por um electricista qualificado ou por um centro de serviço recomendado.



De acordo com as diretivas: 2012/19/UE e 2015/863/UE sobre a restrição do uso de substâncias perigosas em equipamentos elétricos e eletrônicos, bem como sua eliminação de resíduos. O símbolo de lixeira cruzada na embalagem indica que o produto ao final de sua vida útil será coletado como resíduo separado. Portanto, qualquer produto que tenha chegado ao fim de sua vida útil deve ser entregue em centros de descarte de resíduos especializados na coleta seletiva de resíduos de equipamentos elétricos e eletrônicos, ou devolvido ao revendedor na compra de equipamentos novos similares, em um por base. A coleta seletiva adequada para posterior comissionamento de equipamentos enviados para reciclagem, tratamento e descarte de maneira compatível com o meio ambiente ajuda a evitar possíveis efeitos negativos sobre o meio ambiente e a saúde e otimiza a reciclagem e reutilização de resíduos. O descarte abusivo do produto pelo usuário implica a aplicação de sanções administrativas de acordo com as leis.

Merci beaucoup d'avoir choisi notre radiateur. Avant d'utiliser l'appareil, veuillez lire attentivement ces instructions pour l'utiliser correctement.

Les précautions de sécurité incluses réduisent le risque de choc électrique, de blessure et même de mort si elles sont strictement suivies. Veuillez conserver ce manuel dans un endroit sûr pour référence future, ainsi que la carte de garantie du produit dûment remplie, l'emballage d'origine du produit et la preuve d'achat. Si possible, transmettez ces instructions au prochain propriétaire de l'appareil. Suivez les précautions de sécurité de base et les règles de prévention des accidents à tout moment lors de l'utilisation d'un appareil. Nous déclinons toute responsabilité découlant du non-respect de ces instructions par les clients.

CONSIGNES DE SÉCURITÉ

Lors de l'utilisation de tout appareil, des mesures de sécurité élémentaires doivent être respectées en tout temps:

- Déballer le radiateur halogène en vous assurant que tous les éléments sont présents et qu'aucun composant ne reste dans la boîte et que la tête de radiateur est exempte de tout matériau d'emballage.
- Suivez les étapes pour monter votre radiateur halogène.
- Ne connectez pas le radiateur halogène à l'alimentation électrique tant que l'assemblage n'est pas terminé.
- Ne connectez pas le radiateur halogène à l'alimentation électrique si l'un des composants ou le cordon d'alimentation est endommagé de quelque manière que ce soit.
- En cas de doute, contactez votre fournisseur.
- Cet appareil peut être utilisé par des enfants âgés de 8 ans et plus et des personnes ayant des capacités physiques, sensorielles ou mentales réduites ou un manque d'expérience et de connaissances s'ils ont reçu une supervision ou des instructions concernant l'utilisation de l'appareil en toute sécurité et comprennent les dangers impliqués. Les enfants ne doivent pas jouer avec l'appareil. Le nettoyage et l'entretien par l'utilisateur ne doivent pas être effectués par des enfants sans surveillance.

ATTENTION: Cet appareil de chauffage n'est pas équipé d'un dispositif de contrôle de la température ambiante. N'utilisez pas cet appareil de chauffage dans de petites pièces lorsqu'elles sont occupées par des personnes incapables de quitter la pièce par elles-mêmes, à moins qu'une surveillance constante ne soit assurée.

- Les enfants de moins de 3 ans doivent être tenus à l'écart à moins d'être surveillés en permanence.
- Les enfants âgés de 3 ans et de moins de 8 ans ne doivent allumer/éteindre l'appareil que lorsqu'il a été placé ou installé dans sa position de fonctionnement normale prévue et qu'ils ont reçu une supervision ou des instructions concernant l'utilisation de l'appareil en toute sécurité et qu'ils comprennent les dangers impliqués. Les enfants âgés de 3 ans et de moins de 8 ans ne doivent pas brancher, régler et nettoyer l'appareil ou effectuer l'entretien de l'utilisateur.

MISE EN GARDE: Certaines parties de ce produit peuvent devenir très chaudes et provoquer des brûlures. Une attention particulière doit être portée là où des enfants et des personnes vulnérables sont présents.

- Utilisez le radiateur halogène uniquement sur une surface horizontale ferme et solide où tous les pieds de la base sont en contact avec le sol (Si le radiateur bascule ou tombe, l'interrupteur d'arrêt automatique sera activé.).

- Placez le radiateur à l'extérieur ou dans un grand espace ouvert et loin de tout obstacle tel que des branches ou à proximité du radiateur de tout objet susceptible d'être affecté par la chaleur, tel que des meubles, des rideaux ou d'autres objets inflammables (distance minimale de 1 mètre).
- N'utilisez pas cet appareil de chauffage à proximité d'une baignoire, d'une douche ou d'une piscine.
- Ne pas utiliser dans des zones non ventilées.
- Ne pas utiliser là où du gaz, de l'essence, de la peinture ou d'autres produits inflammables sont entreposés.
- N'insérez aucun objet, n'obstruez pas ou ne recouvrez pas la grille de la tête de chauffe.
- Ne le placez pas immédiatement au-dessus ou en dessous d'une prise de courant.
- Ne vous déplacez pas lorsqu'il est branché à une alimentation électrique et attendez toujours que le parasol chauffant refroidisse avant de le ranger.
- Ne touchez pas la tête de chauffe lorsqu'elle est en cours d'utilisation.
- Ne le laissez pas allumé et sans surveillance, surtout lorsque des enfants ou des animaux se trouvent à proximité.
- L'indication des différentes positions des interrupteurs doit être visible à une distance de 1 mètre.
- Le marquage relatif au couvercle doit être visible après l'installation de l'aérotherme. Il ne doit pas être placé à l'arrière des radiateurs.
- L'unité doit être placée à une distance de 100 cm du mur et de 30 cm du plafond.
- L'unité doit être installée correctement conformément aux instructions. Assurez-vous que votre tête est à au moins 1,8 m au-dessus du sol.
- L'appareil doit être placé en toute sécurité sur une surface plane et horizontale.
- L'unité est à haute température pendant le fonctionnement. Il reste chaud pendant un certain temps après avoir été éteint. Un danger potentiel surviendrait en le touchant pendant cette période.
- Ne placez pas l'appareil à proximité de rideaux ou d'autres objets inflammables. Sinon, il y aura un risque d'incendie.
- Ne couvrez pas l'appareil avec quoi que ce soit pendant le fonctionnement ou juste après qu'il a été éteint.
- N'enroulez pas le cordon d'alimentation autour de l'appareil.
- L'appareil doit être manipulé avec soin et éviter les vibrations ou les chocs.
- L'unité doit être mise à la terre en toute sécurité pendant le fonctionnement.
- Si l'appareil est endommagé, il doit être réparé par des électriciens professionnels.
- Lorsque le cordon d'alimentation est endommagé, il doit être remplacé par des agents qualifiés ou d'autres personnes professionnelles pour éviter tout danger.
- L'appareil ne doit pas être placé sous une prise.
- Lors du montage de l'appareil de chauffage, éloignez-vous de tout bois ou matériau inflammable.
- L'appareil doit être surveillé par des adultes s'il est utilisé par un enfant.
- N'installez pas l'appareil à côté d'une piscine, dans une baignoire ou une douche.
- L'appareil est destiné à un usage domestique uniquement. Il n'est pas sûr de l'utiliser sur un chantier de construction, une serre, une grange ou là où il y a de la poussière inflammable.
- La tête d'entraînement est à une température élevée pendant le fonctionnement. Débranchez l'appareil et attendez qu'il refroidisse avant de le nettoyer.
- N'utilisez pas cet appareil dans des endroits où il y a de la causticité ou de l'air volatil, c'est-à-dire de la poussière, de la vapeur, du gaz, etc.
- N'utilisez pas cet appareil comme sèche-linge ou sèche-serviettes.
- N'utilisez pas cet appareil comme chauffe-sauna.
- N'utilisez pas cet appareil comme chauffage d'appoint.
- N'utilisez pas cet appareil dans des lieux de reproduction et de reproduction d'animaux.

- Ne plongez pas cet appareil dans l'eau pour le nettoyer.
- L'appareil doit être branché à un endroit facilement visible et accessible.
- Il peut y avoir deux taches sombres sur la surface des éléments chauffants pendant les premières minutes après la mise sous tension. Ceci est normal et n'affectera pas les performances de l'appareil.
- Un interrupteur d'inclinaison est installé à l'intérieur de l'unité pour des raisons de sécurité.
- Les roues servent uniquement à déplacer le radiateur, une fois qu'il est dans la bonne position, les roues doivent être retirées pour des raisons de sécurité.
- N'utilisez pas ce radiateur avec un programmateur, une minuterie ou tout autre appareil qui l'allume automatiquement, car il y a un risque d'incendie si le radiateur est couvert ou mal positionné.
- Cet appareil n'est pas destiné à être utilisé par des personnes (y compris des enfants) ayant des capacités physiques, sensorielles ou mentales réduites, ou un manque d'expérience et de connaissances, à moins qu'elles n'aient reçu une supervision ou des instructions concernant l'utilisation de l'appareil par une personne responsable de leur sécurité.
- Les enfants doivent être surveillés pour s'assurer qu'ils ne jouent pas avec l'appareil.

PROCESSUS D'ASSEMBLAGE

Avvertimento: Retirez d'abord tout le film de protection autour du grand couvercle décoratif.

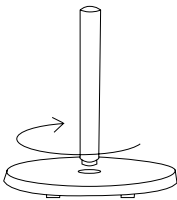
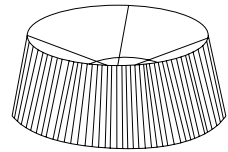

1. Fixez le tube inférieur à la base en le vissant.

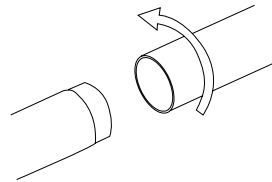

2. Connectez le tube central avec le tube inférieur en les vissant.

3. Reliez le tube supérieur au tube central en les vissant ensemble (comme à l'étape 2).

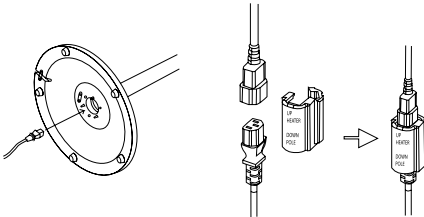

4. Acheminez le cordon d'alimentation à travers la base, le montant inférieur, le montant central et le montant supérieur. Connectez la fiche du cordon d'alimentation à la prise de la tête de chauffe.

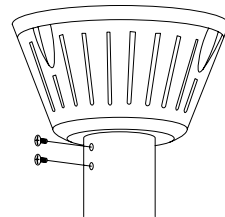

5. Insérer la tête de chauffe dans le tuyau supérieur et la fixer avec les vis de 4*8 mm.

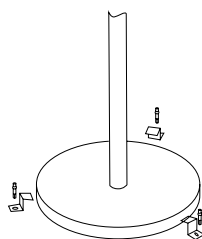
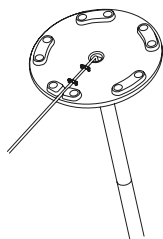
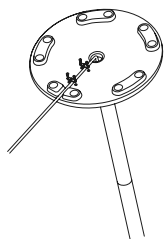

6. Fixez le câble d'alimentation à la base à l'aide des supports de montage et des quatre vis.

7. Placez le radiateur au sol, percez trois trous et fixez-le avec les trois boulons à cale, en serrant les boulons à l'aide d'une clé.

FONCTIONNEMENT

- Branchez le cordon d'alimentation dans une source de 13 ampères située dans un endroit sûr et sec.

ATTENTION: L'appareil de chauffage doit être installé correctement avant d'être utilisé.

- L'interrupteur sur la tête de chauffe est utilisé pour contrôler les trois réglages de chaleur: (I) pour 900 W (II) pour 1200 W (I&II) pour 2100 W.
- La position 0 signifie que le chauffage est éteint.
- Bien que le chauffe-terrasse soit étanche, ne l'utilisez pas lorsqu'il pleut.
- Débranchez toujours le cordon d'alimentation de l'alimentation électrique lorsque le chauffe-terrasse n'est pas utilisé.

ENTRETIEN ET MAINTENANCE

- Une fois débranché de la prise électrique, nettoyez l'extérieur du radiateur avec un chiffon humide. N'utilisez jamais de nettoyeurs ou de solvants corrosifs et n'immergez jamais l'appareil dans l'eau.
- Tout travail d'entretien ou de réparation impliquant le remplacement du tube halogène doit être effectué par un électricien qualifié ou un centre de service recommandé.



Conformément aux directives : 2012/19/UE et 2015/863/UE sur la limitation de l'utilisation de substances dangereuses dans les équipements électriques et électroniques, ainsi que leur élimination des déchets. Le symbole de la poubelle barrée figurant sur l'emballage indique que le produit en fin de vie utile sera collecté en tant que déchet séparé. Par conséquent, tout produit ayant atteint la fin de sa durée de vie doit être livré à des déchetteries spécialisées dans la collecte sélective des déchets d'équipements électriques et électroniques, ou retourné au revendeur lors de l'achat d'un équipement neuf similaire, en un seul pour une base. Une collecte séparée appropriée pour la mise en service ultérieure des équipements envoyés pour recyclage, traitement et élimination dans le respect de l'environnement permet d'éviter d'éventuels effets négatifs sur l'environnement et la santé et optimise le recyclage et la réutilisation des déchets des composants qui composent l'appareil. L'élimination abusive du produit par l'utilisateur implique l'application de sanctions administratives conformément aux lois.

Grazie mille per aver scelto il nostro riscaldatore. Prima di utilizzare l'apparecchio, leggere attentamente queste istruzioni per utilizzarlo correttamente.

Le precauzioni di sicurezza incluse riducono il rischio di scosse elettriche, lesioni e persino la morte se seguite rigorosamente. Conservare questo manuale in un luogo sicuro per riferimenti futuri, insieme al certificato di garanzia del prodotto compilato, all'imballaggio originale del prodotto e alla prova d'acquisto. Se possibile, trasmettere queste istruzioni al successivo proprietario dell'apparecchio. Seguire sempre le precauzioni di sicurezza di base e le regole antinfortunistiche quando si utilizza un apparecchio. Decliniamo ogni responsabilità derivante dal mancato rispetto di queste istruzioni da parte dei clienti.

ISTRUZIONI DI SICUREZZA

Quando si utilizza qualsiasi apparecchio, devono essere sempre rispettate le misure di sicurezza di base:

- Disimballare il riscaldatore alogeno assicurandosi che tutti gli articoli siano presenti e che nessun componente rimanga nella scatola e che la testa del riscaldatore sia priva di qualsiasi materiale di imballaggio.
- Segui i passaggi per montare il tuo riscaldatore alogeno.
- Non collegare il riscaldatore alogeno all'alimentazione elettrica fino al completamento di tutto il montaggio.
- Non collegare il riscaldatore alogeno all'alimentazione se uno qualsiasi dei componenti o il cavo di alimentazione sono in qualche modo danneggiati.
- In caso di dubbio, contattare il proprio fornitore.
- Questo apparecchio può essere utilizzato da bambini di età pari o superiore a 8 anni e da persone con ridotte capacità fisiche, sensoriali o mentali o prive di esperienza e conoscenza se sono state seguite o istruite sull'uso dell'apparecchio in modo sicuro e se ne comprendono i pericoli coinvolti. I bambini non devono giocare con l'apparecchio. La pulizia e la manutenzione da parte dell'utente non devono essere eseguite da bambini senza supervisione.

AVVERTIMENTO: Questo riscaldatore non è dotato di un dispositivo per il controllo della temperatura ambiente. Non utilizzare questo riscaldatore in stanze piccole se occupate da persone che non sono in grado di lasciare la stanza da sole, a meno che non sia fornita una supervisione costante.

- I bambini di età inferiore a 3 anni devono essere tenuti lontani a meno che non siano costantemente sorvegliati.
- I bambini di età compresa tra 3 e 8 anni devono accendere/spegnere l'apparecchio solo quando è stato posizionato o installato nella normale posizione di funzionamento prevista e sono stati sorvegliati o istruiti sull'uso dell'apparecchio in modo sicuro e hanno compreso i pericoli coinvolti. I bambini di età compresa tra 3 e 8 anni non devono collegare, regolare e pulire l'apparecchio o eseguire la manutenzione da parte dell'utente.

ATTENZIONE: Alcune parti di questo prodotto possono diventare molto calde e causare ustioni. Occorre prestare particolare attenzione alla presenza di bambini e persone vulnerabili.

- Utilizzare la stufa alogena solo su un'area orizzontale solida e stabile in cui tutti i piedi della base siano a contatto con il suolo. (In caso di ribaltamento o caduta del riscaldatore, verrà attivato l'interruttore di spegnimento automatico.)

- Collocare la stufa all'esterno o in un'ampia area all'aperto e lontano da qualsiasi ostruzione come rami o dove la stufa sia vicino a qualsiasi oggetto che potrebbe essere influenzato dal calore, come mobili, tende o altri oggetti infiammabili (distanza minima di 1 metro).
- Non utilizzare questo riscaldatore in prossimità di una vasca da bagno, doccia o piscina.
- Non utilizzare in aree non ventilate.
- Non utilizzare in luoghi in cui sono conservati gas, benzina, vernici o altri prodotti infiammabili.
- Non inserire alcun oggetto, ostruire o coprire la griglia della testa del riscaldatore.
- Non posizionarlo immediatamente sopra o sotto una presa di corrente.
- Non muoverti quando è collegato a una presa elettrica e aspetta sempre che il riscaldatore del patio si raffreddi prima di riporlo.
- Non toccare la testa del riscaldatore quando è in uso.
- Non lasciarlo acceso e incustodito, soprattutto quando ci sono bambini o animali nelle vicinanze.
- L'indicazione delle diverse posizioni degli interruttori deve essere visibile da una distanza di 1 metro.
- La marcatura relativa al coperchio deve essere visibile dopo l'installazione del riscaldatore. Non deve essere posizionato sul retro di stufe.
- L'unità va posizionata ad una distanza di 100 cm dalla parete e 30 cm dal soffitto.
- L'unità deve essere installata correttamente secondo le istruzioni. Assicurati che la tua testa sia ad almeno 1,8 m dal suolo.
- L'unità deve essere posizionata in modo sicuro su una superficie piana e orizzontale.
- L'unità è ad alta temperatura durante il funzionamento. Rimane caldo per un periodo dopo essere stato spento. Un potenziale pericolo si verificherebbe toccandolo durante questo periodo.
- Non posizionare l'unità vicino a tende o altri oggetti infiammabili. In caso contrario, ci sarà un pericolo di incendio.
- Non coprire l'unità con oggetti durante il funzionamento o subito dopo che è stata spenta.
- Non avvolgere il cavo di alimentazione attorno all'unità.
- L'unità deve essere maneggiata con cura ed evitare vibrazioni o urti.
- L'unità deve essere collegata a terra in modo sicuro durante il funzionamento.
- Se l'unità è danneggiata, deve essere riparata da elettricisti professionisti.
- Quando il cavo di alimentazione è danneggiato, deve essere sostituito da agenti qualificati o altri professionisti per evitare pericoli.
- L'unità non deve essere collocata sotto una presa.
- Durante il montaggio del riscaldatore, tenerlo lontano da qualsiasi legno o materiale infiammabile.
- L'unità deve essere controllata da adulti se utilizzata da un bambino.
- Non installare l'unità vicino a una piscina, in una vasca da bagno o in una zona doccia.
- L'unità è solo per uso domestico. Non è sicuro da usare in un cantiere, una serra, un fienile o dove c'è polvere infiammabile.
- La testa motrice è ad alta temperatura durante il funzionamento. Scollegare l'unità e attendere che si raffreddi prima di pulirla.
- Non utilizzare questa unità in luoghi con presenza di polvere o aria volatile, ad esempio polvere, vapore, gas, ecc.
- Non utilizzare questa unità come asciugabiancheria o asciuguga asciugamani.
- Non utilizzare questa unità come riscaldatore per sauna.
- Non utilizzare questa unità come stufa.
- Non utilizzare questa unità in luoghi di riproduzione e riproduzione di animali.
- Non immergere questa unità in acqua per pulirla.
- L'unità deve essere collegata in un punto facilmente visibile e accessibile.

- Potrebbero essere presenti due punti scuri sulla superficie degli elementi riscaldanti durante i primi minuti dopo l'accensione. Questo è normale e non influirà sulle prestazioni dell'unità.
- Un interruttore di inclinazione è installato all'interno dell'unità per motivi di sicurezza.
- Le ruote servono solo per lo spostamento del riscaldatore, una volta posizionato correttamente le ruote devono essere rimosse per motivi di sicurezza.
- Non utilizzare questo riscaldatore con un programmatore, un timer o qualsiasi altro dispositivo che lo accenda automaticamente, poiché esiste il rischio di incendio se il riscaldatore è coperto o posizionato in modo errato.
- Questo apparecchio non è destinato all'uso da parte di persone (compresi i bambini) con ridotte capacità fisiche, sensoriali o mentali o prive di esperienza e conoscenza, a meno che non siano state supervisionate o istruite sull'uso dell'apparecchio da una persona responsabile della loro sicurezza.
- I bambini devono essere sorvegliati per assicurarsi che non giochino con l'apparecchio.

PROCESSO DI ASSEMBLAGGIO

Avvertimento: Per prima cosa rimuovere tutta la pellicola protettiva attorno al grande coperchio decorativo.

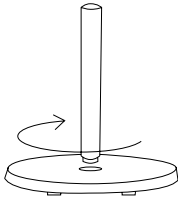
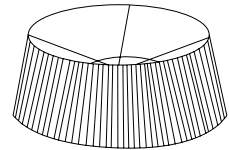

1. Fissare il tubo inferiore alla base avvitandolo.

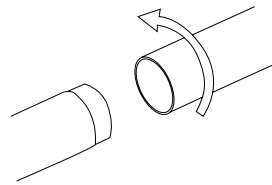

2. Collegare il tubo centrale con il tubo inferiore avvitandoli.

3. Collegare il tubo superiore con il tubo centrale avvitandoli insieme (come al punto 2).

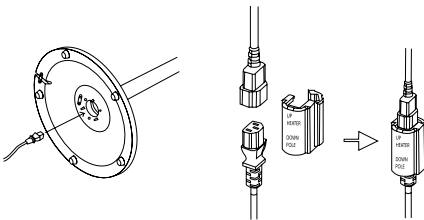

4. Instradare il cavo di alimentazione attraverso la base, il montante inferiore, il montante centrale e il montante superiore. Collegare la spina del cavo di alimentazione alla presa sulla testa del riscaldatore.

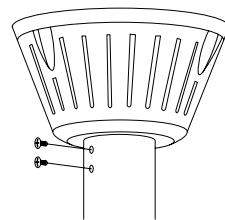

5. Inserire la testa del riscaldatore nel tubo superiore e fissarla in posizione con le viti da 4*8 mm.

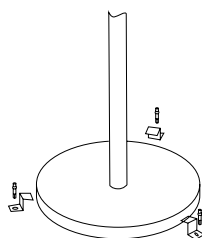
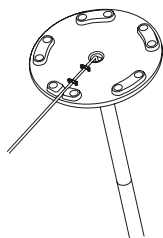
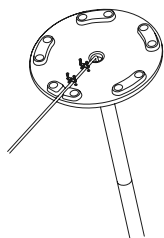

6. Fissare il cavo di alimentazione alla base utilizzando le staffe di montaggio e quattro viti.

7. Posizionare la stufa sul pavimento, praticare tre fori nel pavimento e fissarla con i tre bulloni a cuneo, serrandoli con una chiave inglese.

FUNZIONAMENTO

- Collegare il cavo di alimentazione a una fonte da 13 amp situata in un'area sicura e asciutta.
- AVVERTIMENTO:** Il riscaldatore deve essere installato correttamente prima di essere utilizzato.
- L'interruttore sulla testa del riscaldatore viene utilizzato per controllare le tre impostazioni di riscaldamento: (I) per 900 W (II) per 1200 W (I&II) per 2100 W.
 - La posizione 0 significa che il riscaldatore è spento.
 - Sebbene il riscaldatore da esterno sia impermeabile, non usarlo quando piove.
 - Scollegare sempre il cavo di alimentazione dalla rete elettrica quando la stufa da esterno non è in uso.

CURA E MANUTENZIONE

- Una volta scollegato dalla presa elettrica, pulire l'esterno del riscaldatore con un panno umido. Non utilizzare mai detersivi o solventi corrosivi, né immergere l'unità in acqua.
- Qualsiasi intervento di manutenzione o riparazione che comporti la sostituzione del tubo alogeno deve essere effettuato da un elettricista qualificato o da un centro di assistenza consigliato.



In ottemperanza alle direttive: 2012/19/UE e 2015/863/UE sulla restrizione dell'uso di sostanze pericolose nelle apparecchiature elettriche ed elettroniche, nonché sul loro smaltimento dei rifiuti. Il simbolo del cassonetto barrato riportato sulla confezione indica che il prodotto al termine della sua vita utile sarà raccolto come rifiuto separato. Pertanto, qualsiasi prodotto che abbia raggiunto la fine della sua vita utile deve essere consegnato ai centri di smaltimento rifiuti specializzati nella raccolta differenziata dei rifiuti di apparecchiature elettriche ed elettroniche, oppure restituito al rivenditore al momento dell'acquisto di apparecchiature nuove simili, in uno per una base. Un'adeguata raccolta differenziata per la successiva messa in servizio delle apparecchiature avviate al riciclaggio, al trattamento e allo smaltimento in modo ecocompatibile aiuta a prevenire possibili effetti negativi sull'ambiente e sulla salute e ottimizza il riciclaggio e il riutilizzo dei rifiuti dei componenti che compongono il dispositivo. Lo smaltimento abusivo del prodotto da parte dell'utente comporta l'applicazione di sanzioni amministrative a norma di legge.

Vielen Dank, dass Sie sich für unsere Heizung entschieden haben. Bevor Sie das Gerät verwenden, lesen Sie bitte diese Anweisungen sorgfältig durch, um es richtig zu verwenden.

Die enthaltenen Sicherheitsvorkehrungen reduzieren das Risiko von Stromschlag, Verletzungen und sogar Tod, wenn sie strikt befolgt werden. Bitte bewahren Sie dieses Handbuch zusammen mit der ausgefüllten Produktgarantiekarte, der Originalproduktverpackung und dem Kaufbeleg zum späteren Nachschlagen an einem sicheren Ort auf. Geben Sie diese Anleitung nach Möglichkeit an den nächsten Besitzer des Gerätes weiter. Beachten Sie beim Gebrauch eines Gerätes stets die grundlegenden Sicherheitsvorkehrungen und Unfallverhütungsvorschriften. Wir lehnen jede Haftung ab, die sich aus der Nichtbeachtung dieser Anweisungen durch den Kunden ergibt.

SICHERHEITSHINWEISE

Bei der Verwendung von Geräten müssen jederzeit grundlegende Sicherheitsmaßnahmen eingehalten werden:

- Packen Sie das Halogenheizgerät aus und stellen Sie sicher, dass alle Teile vorhanden sind und keine Komponenten im Karton verbleiben und der Heizkopf frei von Verpackungsmaterial ist.
- Befolgen Sie die Schritte zur Montage Ihres Halogenstrahlers.
- Schließen Sie die Halogenheizung erst an die Stromversorgung an, wenn die gesamte Montage abgeschlossen ist.
- Schließen Sie das Halogenheizgerät nicht an das Stromnetz an, wenn eine der Komponenten oder das Netzkabel in irgendeiner Weise beschädigt ist.
- Wenden Sie sich im Zweifelsfall an Ihren Lieferanten.
- Dieses Gerät kann von Kindern ab 8 Jahren und Personen mit eingeschränkten körperlichen, sensorischen oder geistigen Fähigkeiten oder Mangel an Erfahrung und Wissen verwendet werden, wenn sie beaufsichtigt oder bezüglich der sicheren Verwendung des Geräts unterwiesen wurden und die Gefahren verstehen beteiligt. Kinder dürfen nicht mit dem Gerät spielen. Reinigung und Benutzerwartung sollten nicht von Kindern ohne Aufsicht durchgeführt werden.

WARNUNG: Dieses Heizgerät ist nicht mit einem Gerät zur Regelung der Raumtemperatur ausgestattet. Verwenden Sie dieses Heizgerät nicht in kleinen Räumen, in denen sich Personen aufhalten, die den Raum nicht alleine verlassen können, es sei denn, es wird eine ständige Aufsicht gewährleistet.

- Kinder unter 3 Jahren sollten ferngehalten werden, es sei denn, sie werden ständig beaufsichtigt.
- Kinder im Alter von 3 Jahren und unter 8 Jahren sollten das Gerät nur ein-/ausschalten, wenn es in seiner vorgesehenen normalen Betriebsposition aufgestellt oder installiert wurde und sie beaufsichtigt oder bezüglich der sicheren Verwendung des Geräts unterwiesen wurden und die Gefahren verstehen beteiligt. Kinder im Alter von 3 und unter 8 Jahren dürfen das Gerät nicht anschließen, einstellen und reinigen oder Benutzerwartungen durchführen.

VORSICHT: Einige Teile dieses Produkts können sehr heiß werden und Verbrennungen verursachen. Wo Kinder und schutzbedürftige Personen anwesend sind, sollte besondere Aufmerksamkeit geschenkt werden.

- Verwenden Sie den Halogenstrahler nur auf einer festen, soliden, horizontalen Fläche, auf der alle Füße des Sockels Bodenkontakt haben (Falls das Heizgerät kippt oder umfällt, wird der automatische Abschaltmechanismus aktiviert.).
- Platzieren Sie das Heizgerät im Freien oder in einem großen offenen Bereich und fern von

Hindernissen wie Ästen oder wo das Heizgerät in der Nähe von Gegenständen steht, die durch Hitze beeinflusst werden könnten, wie Möbel, Vorhänge oder andere brennbare Gegenstände (Mindestabstand von 1 Meter).

- Verwenden Sie dieses Heizgerät nicht in der Nähe von Badewannen, Duschen oder Schwimmbecken.
- Nicht in unbelüfteten Bereichen verwenden.
- Nicht dort verwenden, wo Gas, Benzin, Farbe oder andere brennbare Produkte gelagert werden.
- Führen Sie keine Gegenstände ein, blockieren oder bedecken Sie das Heizkopfgitter nicht.
- Stellen Sie es nicht unmittelbar über oder unter einer Steckdose auf.
- Bewegen Sie sich nicht, wenn es an eine Stromversorgung angeschlossen ist, und warten Sie immer, bis der Terrassenheizer abgekühlt ist, bevor Sie ihn verstauen.
- Berühren Sie den Heizkopf nicht, wenn er in Gebrauch ist.
- Lassen Sie es nicht eingeschaltet und unbeaufsichtigt, insbesondere wenn Kinder oder Tiere in der Nähe sind.
- Die Anzeige der verschiedenen Positionen der Schalter muss aus einer Entfernung von 1 Meter sichtbar sein.
- Die Markierung zur Abdeckung muss nach dem Einbau des Heizgerätes sichtbar sein. Es sollte nicht auf der Rückseite von Raumheizgeräten platziert werden.
- Das Gerät sollte in einem Abstand von 100 cm von der Wand und 30 cm von der Decke aufgestellt werden.
- Das Gerät muss korrekt gemäß den Anweisungen installiert werden. Stellen Sie sicher, dass sich Ihr Kopf mindestens 1,8 m über dem Boden befindet.
- Das Gerät muss sicher auf einer ebenen, horizontalen Oberfläche aufgestellt werden.
- Das Gerät hat während des Betriebs eine hohe Temperatur. Es bleibt nach dem Ausschalten noch eine Zeit lang warm. Während dieser Zeit würde bei Berührung eine potentielle Gefahr entstehen.
- Stellen Sie das Gerät nicht in der Nähe von Vorhängen oder anderen brennbaren Gegenständen auf. Andernfalls besteht Brandgefahr.
- Decken Sie das Gerät während des Betriebs oder kurz nach dem Abschalten nicht ab.
- Wickeln Sie das Netzkabel nicht um das Gerät.
- Das Gerät muss mit Sorgfalt behandelt und Vibrationen oder Stöße vermieden werden.
- Das Gerät muss während des Betriebs sicher geerdet sein.
- Wenn das Gerät beschädigt ist, muss es von Elektrofachkräften repariert werden.
- Wenn das Netzkabel beschädigt ist, muss es von qualifizierten Vertretern oder anderen Fachleuten ersetzt werden, um Gefahren zu vermeiden.
- Das Gerät darf nicht unter einer Steckdose platziert werden.
- Halten Sie sich bei der Montage des Heizgeräts von Holz oder brennbaren Materialien fern.
- Das Gerät muss von Erwachsenen beaufsichtigt werden, wenn es von einem Kind benutzt wird.
- Installieren Sie das Gerät nicht neben einem Schwimmbecken, in einem Bade- oder Duschbereich.
- Das Gerät ist nur für den Heimgebrauch bestimmt. Die Verwendung auf Baustellen, Gewächshäusern, Scheunen oder an Orten mit brennbarem Staub ist nicht sicher.
- Der Antriebskopf hat während des Betriebs eine hohe Temperatur. Trennen Sie das Gerät vom Stromnetz und warten Sie, bis es abgekühlt ist, bevor Sie es reinigen.
- Verwenden Sie dieses Gerät nicht an Orten mit ätzender oder flüchtiger Luft, d. h. Staub, Dampf, Gas usw.
- Verwenden Sie dieses Gerät nicht als Wäsche- oder Handtuchrockner.
- Verwenden Sie dieses Gerät nicht als Saunaofen.
- Verwenden Sie dieses Gerät nicht als Raumheizung.
- Verwenden Sie dieses Gerät nicht in Vermehrungs- und Brutstätten für Tiere.
- Tauchen Sie dieses Gerät nicht in Wasser, um es zu reinigen.

- Das Gerät sollte an einer gut sichtbaren und zugänglichen Stelle eingesteckt werden.
- In den ersten Minuten nach dem Einschalten können zwei dunkle Flecken auf der Oberfläche der Heizelemente auftreten. Dies ist normal und hat keinen Einfluss auf die Leistung des Geräts.
- Aus Sicherheitsgründen ist im Gerät ein Neigungsschalter eingebaut.
- Die Räder dienen nur zum Bewegen des Heizgeräts, sobald es sich in der richtigen Position befindet, müssen die Räder aus Sicherheitsgründen entfernt werden.
- Verwenden Sie dieses Heizgerät nicht mit einem Programmierer, Timer oder einem anderen Gerät, das es automatisch einschaltet, da Brandgefahr besteht, wenn das Heizgerät abgedeckt oder falsch positioniert wird.
- Dieses Gerät ist nicht für die Verwendung durch Personen (einschließlich Kinder) mit eingeschränkten körperlichen, sensorischen oder geistigen Fähigkeiten oder Mangel an Erfahrung und Wissen bestimmt, es sei denn, sie werden von einer für ihre Sicherheit verantwortlichen Person beaufsichtigt oder in die Verwendung des Geräts eingewiesen.
- Kinder müssen beaufsichtigt werden, um sicherzustellen, dass sie nicht mit dem Gerät spielen.

MONTAGEPROZESS

Warnung: Entfernen Sie zuerst alle Schutzfolien um die große dekorative Abdeckung.

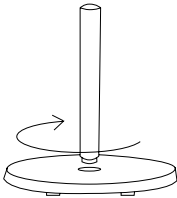

1. Befestigen Sie das untere Rohr an der Basis, indem Sie es anschrauben.

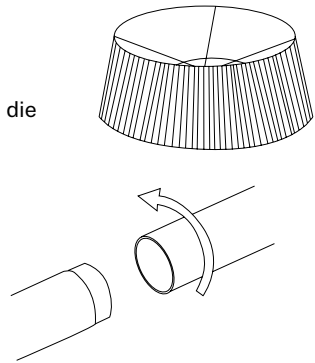

2. Verbinden Sie das mittlere Rohr mit dem unteren Rohr durch Verschrauben.

3. Verbinden Sie das obere Rohr mit dem mittleren Rohr durch Verschrauben (wie in Schritt 2).

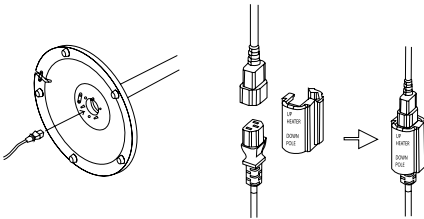

4. Führen Sie das Netzkabel durch die Basis, den unteren Pfosten, den mittleren Pfosten und den oberen Pfosten. Stecken Sie den Stecker des Netzkabels in die Buchse am Strahlerkopf.

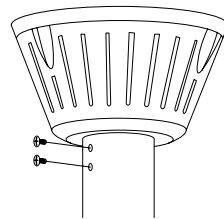

5. Setzen Sie den Heizkopf in das obere Rohr ein und befestigen Sie ihn mit den 4*8 mm Schrauben.

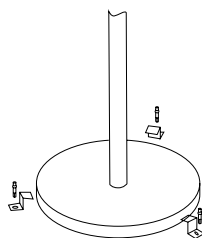
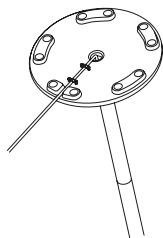
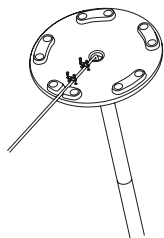

6. Befestigen Sie das Netzkabel mit den Montagehalterungen und vier Schrauben an der Basis.

7. Stellen Sie die Heizung auf den Boden, bohren Sie drei Löcher in den Boden und befestigen Sie sie mit den drei Keilschrauben. Ziehen Sie die Schrauben mit einem Schraubenschlüssel fest.

FUNKTION

- Schließen Sie das Netzkabel an eine 13-Ampere-Quelle an, die sich in einem sicheren, trockenen Bereich befindet.

WARNUNG: Das Heizgerät muss vor der Verwendung korrekt installiert werden.

- Der Schalter am Heizkopf dient zur Steuerung der drei Heizstufen: (I) für 900 W (II) für 1200 W (I&II) für 2100 W.
- Position 0 bedeutet, dass die Heizung ausgeschaltet ist.
- Obwohl der Terrassenheizstrahler wasserdicht ist, verwenden Sie ihn nicht bei Regen.
- Trennen Sie das Netzkabel immer von der Stromversorgung, wenn der Terrassenheizstrahler nicht verwendet wird.

PFLEGE UND WARTUNG

- Reinigen Sie die Außenseite des Heizgeräts nach dem Trennen von der Steckdose mit einem feuchten Tuch. Verwenden Sie niemals ätzende Reiniger oder Lösungsmittel und tauchen Sie das Gerät niemals in Wasser.
- Alle Wartungs- oder Reparaturarbeiten, die den Austausch der Halogenröhre beinhalten, müssen von einem qualifizierten Elektriker oder einem empfohlenen Servicecenter durchgeführt werden.



In Übereinstimmung mit den Richtlinien: 2012/19/EU und 2015/863/EU zur Beschränkung der Verwendung gefährlicher Stoffe in Elektro- und Elektronikgeräten sowie deren Entsorgung. Das Symbol der durchgestrichenen Mülltonne auf der Verpackung weist darauf hin, dass das Produkt am Ende seiner Nutzungsdauer als getrennter Abfall gesammelt wird. Daher sollte jedes Produkt, das das Ende seiner Nutzungsdauer erreicht hat, bei Entsorgungszentren abgegeben werden, die auf die getrennte Sammlung von Elektro- und Elektronik-Altgeräten spezialisiert sind, oder beim Kauf ähnlicher neuer Geräte an den Händler zurückgegeben werden, in einem für eine Basis. Die ordnungsgemäße getrennte Sammlung zur späteren Inbetriebnahme der dem Recycling zugeführten, behandelten und umweltgerechten Entsorgung trägt dazu bei, mögliche negative Auswirkungen auf Umwelt und Gesundheit zu vermeiden und das Recycling und die Wiederverwendung von Abfällen zu optimieren. Die missbräuchliche Entsorgung des Produkts durch den Benutzer impliziert die Anwendung von Verwaltungsanktionen gemäß den Gesetzen.

Hartelijk dank voor het kiezen van onze kachel. Lees deze instructies aandachtig door voordat u het apparaat gebruikt om het correct te gebruiken.

De meegeleverde veiligheidsmaatregelen verminderen het risico op elektrische schokken, letsel en zelfs de dood als ze strikt worden opgevolgd. Bewaar deze handleiding op een veilige plaats voor toekomstige raadpleging, samen met de ingevulde productgarantiekaart, de originele productverpakking en het aankoopbewijs. Geef deze instructies indien mogelijk door aan de volgende eigenaar van het apparaat. Volg bij het gebruik van een apparaat te allen tijde de elementaire veiligheidsmaatregelen en de regels voor ongevallenpreventie. Wij wijzen alle aansprakelijkheid af die voortvloeit uit het niet naleven van deze instructies door klanten.

BEVEILIGINGSINSTRUCTIES

Bij het gebruik van een apparaat moeten de elementaire veiligheidsmaatregelen te allen tijde worden nageleefd:

- Pak de halogeenverwarmer uit en zorg ervoor dat alle items aanwezig zijn en dat er geen onderdelen in de doos achterblijven en dat de verwarmingskop vrij is van verpakkingsmateriaal.
- Volg de stappen om uw halogeenkachel te monteren.
- Sluit de halogeenverwarmer pas aan op de elektrische voeding als alle montage voltooid is.
- Sluit de halogeenverwarmer niet aan op het elektriciteitsnet als een van de componenten of het netsnoer op enigerlei wijze beschadigd is.
- Neem bij twijfel contact op met uw leverancier.
- Dit apparaat kan worden gebruikt door kinderen van 8 jaar en ouder en personen met verminderde fysieke, zintuiglijke of mentale capaciteiten of gebrek aan ervaring en kennis als ze onder toezicht staan of instructies hebben gekregen over het veilige gebruik van het apparaat en de gevaren begrijpen betrokken. Kinderen mogen niet met het apparaat spelen. Reiniging en gebruikersonderhoud mogen niet door kinderen zonder toezicht worden uitgevoerd.

WAARSCHUWING: Deze kachel is niet uitgerust met een apparaat om de kamertemperatuur te regelen. Gebruik deze kachel niet in kleine ruimtes waar deze wordt gebruikt door personen die de kamer niet alleen kunnen verlaten, tenzij er onder voortdurend toezicht wordt gezorgd.

- Kinderen jonger dan 3 jaar moeten uit de buurt worden gehouden, tenzij onder voortdurend toezicht.
- Kinderen van 3 jaar en jonger dan 8 jaar mogen het apparaat alleen aan-/uitzetten als het is geplaatst of geïnstalleerd in de beoogde normale bedrijfspositie en als ze toezicht hebben gekregen of instructies hebben gekregen over het veilige gebruik van het apparaat en de gevaren begrijpen betrokken. Kinderen van 3 jaar en jonger dan 8 jaar mogen het apparaat niet aansluiten, afstellen en reinigen of gebruikersonderhoud uitvoeren.

VOORZICHTIGHEID: Sommige onderdelen van dit product kunnen erg heet worden en brandwonden veroorzaken. Speciale aandacht moet worden besteed aan de aanwezigheid van kinderen en kwetsbare mensen.

- Gebruik de halogeenverwarmer alleen op een stevige, stevige horizontale plek waar alle voeten van de basis in contact zijn met de grond. (In het geval dat de kachel kantelt of omvalt, wordt de automatische uitschakelschakelaar geactiveerd).
- Plaats de kachel buiten of in een grote open ruimte en uit de buurt van obstakels zoals takken of waar de kachel dicht bij een object is dat door hitte kan worden beïnvloed, zoals meubels, gordijnen of andere brandbare objecten (minimale afstand van 1 meter).

- Gebruik deze heater niet in de buurt van een bad, douche of zwembad.
- Niet gebruiken in ongeventileerde ruimtes.
- Niet gebruiken op plaatsen waar gas, benzine, verf of andere ontvlambare producten zijn opgeslagen.
- Steek geen voorwerpen in, blokkeer of bedek de grill van de verwarmingskop niet.
- Plaats het niet direct boven of onder een stopcontact.
- Beweeg niet wanneer deze is aangesloten op het elektriciteitsnet en wacht altijd tot de terrasverwarmer is afgekoeld voordat u deze opbergt.
- Raak de verwarmingskop niet aan wanneer deze in gebruik is.
- Laat het niet ingeschakeld en onbeheerd achter, vooral niet wanneer kinderen of dieren in de buurt zijn.
- De aanduiding van de verschillende standen van de schakelaars moet vanaf een afstand van 1 meter zichtbaar zijn.
- De markering ten opzichte van het deksel moet zichtbaar zijn nadat de kachel is geïnstalleerd. Het mag niet op de achterkant van ruimteverwarmingstoestellen worden geplaatst.
- De unit moet op een afstand van 100 cm van de muur en 30 cm van het plafond worden geplaatst.
- Het apparaat moet correct worden geïnstalleerd volgens de instructies. Zorg ervoor dat je hoofd minimaal 1,8 meter boven de grond is.
- Het apparaat moet stevig op een vlakke, horizontale ondergrond worden geplaatst.
- Het apparaat heeft tijdens bedrijf een hoge temperatuur. Het blijft een tijdje warm nadat het is uitgeschakeld. Bij aanraking tijdens deze periode zou er een potentieel gevaar kunnen ontstaan.
- Plaats het apparaat niet in de buurt van gordijnen of andere brandbare voorwerpen. Anders bestaat er brandgevaar.
- Bedek het apparaat niet met iets tijdens het gebruik of kort nadat het is uitgeschakeld.
- Wikkel het netsnoer niet om het apparaat.
- Het apparaat moet met zorg worden behandeld en trillingen of schokken vermijden.
- Het apparaat moet tijdens bedrijf veilig worden geaard.
- Als het apparaat beschadigd is, moet het worden gerepareerd door professionele elektriciens.
- Als het netsnoer beschadigd is, moet het worden vervangen door gekwalificeerde agenten of andere professionele personen om gevaar te voorkomen.
- Het apparaat mag niet onder een stopcontact worden geplaatst.
- Houd bij het monteren van de kachel uit de buurt van hout of brandbaar materiaal.
- Het apparaat moet onder toezicht staan van volwassenen als het door een kind wordt gebruikt.
- Installeer het apparaat niet naast een zwembad, in een bad-of doucheruimte.
- Het apparaat is alleen voor thuisgebruik. Het is niet veilig om te gebruiken op een bouwplaats, kas, schuur of waar ontvlambaar stof is.
- De aandrijfkop heeft tijdens bedrijf een hoge temperatuur. Koppel het apparaat los en wacht tot het is afgekoeld voordat u het schoonmaakt.
- Gebruik dit apparaat niet op plaatsen met bijtende of vluchtige lucht, d.w.z. stof, stoom, gas, enz.
- Gebruik dit apparaat niet als wasdroger of handdoekdroger.
- Gebruik dit apparaat niet als saunakachel.
- Gebruik dit apparaat niet als ruimteverwarming.
- Gebruik dit apparaat niet in de voortplantings- en broedplaatsen van dieren.
- Dompel dit apparaat niet onder in water om het schoon te maken.
- Het apparaat moet worden aangesloten op een plek waar het goed zichtbaar en toegankelijk is.

- Er kunnen zich de eerste paar minuten na het inschakelen twee donkere vlekken op het oppervlak van de verwarmingselementen bevinden. Dit is normaal en heeft geen invloed op de prestaties van het apparaat.
- Om veiligheidsredenen is in de unit een kantelschakelaar geïnstalleerd.
- De wielen zijn alleen voor het verplaatsen van de kachel, als deze eenmaal in de juiste positie staat, moeten de wielen om veiligheidsredenen worden verwijderd.
- Gebruik deze kachel niet met een programmeerapparaat, timer of ander apparaat dat hem automatisch inschakelt, omdat er brandgevaar bestaat als de kachel wordt afgedekt of verkeerd is geplaatst.
- Dit apparaat is niet bedoeld voor gebruik door personen (inclusief kinderen) met verminderde fysieke, zintuiglijke of mentale vermogens, of gebrek aan ervaring en kennis, tenzij ze onder toezicht staan of instructies hebben gekregen over het gebruik van het apparaat door een persoon die verantwoordelijk is voor hun veiligheid.
- Kinderen moeten onder toezicht staan om ervoor te zorgen dat ze niet met het apparaat spelen.

MONTAGEPROCES

Waarschuwing: Verwijder eerst alle beschermfolie rond de grote decoratieve hoes.

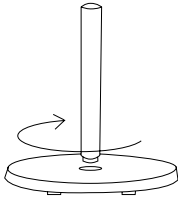

1. Bevestig de onderste buis aan de basis door deze vast te schroeven.

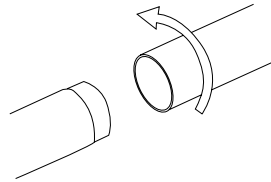
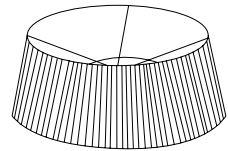

2. Verbind de centrale buis met de onderste buis door ze vast te schroeven.
3. Verbind de bovenste buis met de centrale buis door ze aan elkaar te schroeven (zoals in stap 2).

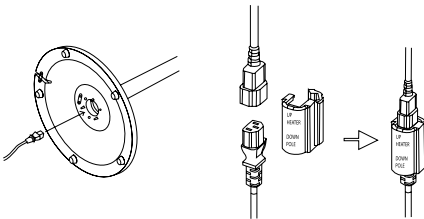

4. Leid het netsnoer door de basis, de onderste paal, de middelste paal en de bovenste paal. Sluit de stekker van het netsnoer aan op de aansluiting op de verwarmingskop.

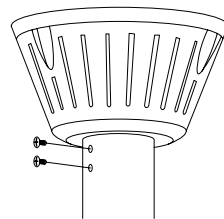

5. Steek de verwarmingskop in de bovenste pijp en zet hem vast met de 4*8 mm schroeven.

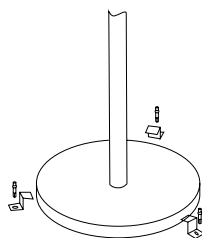
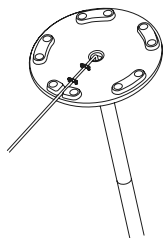
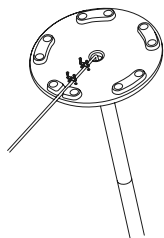

6. Bevestig de stroomkabel aan de basis met behulp van de montagebeugels en vier schroeven.

7. Plaats de kachel op de vloer, boor drie gaten in de vloer en zet hem vast met de drie keilbouten. Draai de bouten vast met een sleutel.

WERKT

- Sluit het netsnoer aan op een 13 ampère bron die zich in een veilige, droge ruimte bevindt.
- WAARSCHUWING:** De kachel moet correct worden geïnstalleerd voordat deze wordt gebruikt.
- De schakelaar op de verwarmingskop wordt gebruikt om de drie warmtestanden te regelen: (I) voor 900 W (II) voor 1200 W (I&II) voor 2100 W.
 - Positie 0 betekent dat de verwarming uit staat.
 - Hoewel de terrasverwarmer waterdicht is, gebruik hem dan niet als het regent.
 - Haal altijd de stekker uit het stopcontact als de terrasverwarmer niet in gebruik is.

VERZORGING EN ONDERHOUD

- Eenmaal losgekoppeld van het stopcontact, reinigt u de buitenkant van de kachel met een vochtige doek. Gebruik nooit bijtende reinigingsmiddelen of oplosmiddelen en dompel het apparaat nooit onder in water.
- Alle onderhouds- of reparatiewerkzaamheden waarbij de halogeenbuis moet worden vervangen, moeten worden uitgevoerd door een gekwalificeerde elektricien of een aanbevolen servicecentrum.



In overeenstemming met de richtlijnen: 2012/19/EU en 2015/863/EU betreffende de beperking van het gebruik van gevaarlijke stoffen in elektrische en elektronische apparatuur, evenals de verwijdering van afval. Het symbool van de doorgekruiste vuilnisbak op de verpakking geeft aan dat het product aan het einde van zijn levensduur als gescheiden afval wordt ingezameld. Daarom moet elk product dat het einde van zijn gebruiksduur heeft bereikt, worden afgeleverd bij afvalverwerkingscentra die gespecialiseerd zijn in de gescheiden inzameling van afgedankte elektrische en elektronische apparatuur, of bij aankoop van gelijkaardige nieuwe apparatuur in één voor een basis naar de winkelier worden teruggestuurd. Correcte gescheiden inzameling voor de daaropvolgende inbedrijfstelling van apparatuur die is verzonden voor recycling, behandeling en verwijdering op een milieuvriendelijke manier, helpt mogelijke negatieve effecten op het milieu en de gezondheid te voorkomen en optimaliseert recycling en hergebruik van afval, de componenten waaruit het apparaat bestaat. De onrechtmatige verwijdering van het product door de gebruiker impliceert de toepassing van administratieve sancties in overeenstemming met de wetten.

Bardzo dziękujemy za wybór naszego grzejnika. Przed użyciem urządzenia należy uważnie przeczytać niniejszą instrukcję, aby korzystać z niego prawidłowo.

Dołączone środki ostrożności zmniejszają ryzyko porażenia prądem, obrażeń, a nawet śmierci, jeśli są ściśle przestrzegane. Proszę zachować tę instrukcję w bezpiecznym miejscu do wykorzystania w przyszłości, wraz z wypełnioną kartą gwarancyjną produktu, oryginalnym opakowaniem produktu i dowodem zakupu. Jeśli to możliwe, przekaż te instrukcje następnemu właścicielowi urządzenia. Podczas używania urządzenia zawsze przestrzegaj podstawowych zasad bezpieczeństwa i zapobiegania wypadkom. Zrzekamy się wszelkiej odpowiedzialności wynikającej z nieprzestrzegania tych instrukcji przez klientów.

INSTRUKCJE BEZPIECZEŃSTWA

Podczas korzystania z dowolnego urządzenia należy zawsze przestrzegać podstawowych środków bezpieczeństwa:

- Rozpakuj grzejnik halogenowy, upewniając się, że wszystkie elementy są obecne i żadne elementy nie pozostały w pudełku, a głowica grzejnika jest wolna od materiałów opakowaniowych.
- Postępuj zgodnie z instrukcjami, aby zamontować grzejnik halogenowy.
- Nie podłączaj grzejnika halogenowego do zasilania elektrycznego, dopóki cały montaż nie zostanie zakończony.
- Nie podłączaj grzejnika halogenowego do zasilania elektrycznego, jeśli którykolwiek z elementów lub przewodów zasilający jest w jakikolwiek sposób uszkodzony.
- W razie wątpliwości skontaktuj się z dostawcą.
- To urządzenie może być używane przez dzieci w wieku 8 lat i starsze oraz osoby o ograniczonych zdolnościach fizycznych, sensorycznych lub umysłowych lub bez doświadczenia i wiedzy, jeśli są pod nadzorem lub są poinstruowane w zakresie bezpiecznego użytkowania urządzenia i rozumieją zagrożenia zaangażowanych. Dzieci nie mogą bawić się urządzeniem. Dzieci nie powinny bez nadzoru czyścić i konserwować urządzenia.

OSTRZEŻENIE: Grzejnik ten nie jest wyposażony w urządzenie do kontroli temperatury w pomieszczeniu. Nie używaj tego grzejnika w małych pomieszczeniach, w których przebywają osoby, które nie są w stanie samodzielnie opuścić pomieszczenia, chyba że zapewniony jest stały nadzór.

- Dzieci poniżej 3 roku życia należy trzymać z dala, chyba że są pod stałym nadzorem.
- Dzieci w wieku 3 lat i poniżej 8 lat powinny włączać/wyłączać urządzenie tylko wtedy, gdy zostało umieszczone lub zainstalowane w przewidzianym do tego celu, normalnej pozycji roboczej i są nadzorowane lub poinstruowane w zakresie bezpiecznego użytkowania urządzenia i rozumieją zagrożenia zaangażowany. Dzieciom w wieku od 3 do 8 lat nie wolno podłączać, regulować i czyścić urządzenia ani przeprowadzać konserwacji przez użytkownika.

OSTROŻNOŚĆ: Niektóre części tego produktu mogą się bardzo nagrzać i spowodować oparzenia. Szczególną uwagę należy zwrócić tam, gdzie obecne są dzieci i osoby wrażliwe.

- Promiennika halogenowego należy używać tylko na stabilnej, stabilnej poziomej powierzchni, gdzie wszystkie stopy podstawy stykają się z podłożem. (W przypadku przewrócenia się lub przewrócenia grzałki, zostanie uruchomiony automatyczny wyłącznik.)
- Umieść grzejnik na zewnątrz lub na dużej otwartej przestrzeni i z dala od wszelkich przeszkód, takich jak gałęzie lub w pobliżu przedmiotów, na które może mieć wpływ ciepło, takich jak meble, zasłony lub inne łatwopalne przedmioty (minimalna odległość 1 metra).

- Nie używaj tego grzejnika w pobliżu wanny, prysznicza lub basenu.
- Nie stosować w niewentylowanych pomieszczeniach.
- Nie używać w miejscach przechowywania gazu, benzyny, farby lub innych łatwopalnych produktów.
- Nie wkładaj żadnych przedmiotów, nie zasłaniaj ani nie zakrywaj kratki głowicy nagrzewnicy.
- Nie umieszczaj go bezpośrednio nad lub pod gniazdkiem elektrycznym.
- Nie ruszaj się, gdy jest podłączony do zasilania elektrycznego i zawsze poczekaj, aż grzejnik tarasowy ostygnie, zanim go schowasz.
- Nie dotykaj głowicy nagrzewnicy, gdy jest używana.
- Nie zostawiaj go włączonego i bez nadzoru, zwłaszcza gdy w pobliżu znajdują się dzieci lub zwierzęta.
- Wskazanie różnych pozycji przełączników musi być widoczne z odległości 1 metra.
- Po zamontowaniu nagrzewnicy musi być widoczne oznaczenie dotyczące osłony. Nie należy go umieszczać z tyłu grzejników.
- Urządzenie należy ustawić w odległości 100 cm od ściany i 30 cm od sufitu.
- Urządzenie musi być prawidłowo zainstalowane zgodnie z instrukcją. Upewnij się, że Twoja głowa znajduje się co najmniej 1,8 m nad ziemią.
- Urządzenie musi być bezpiecznie umieszczone na płaskiej, poziomej powierzchni.
- Urządzenie ma wysoką temperaturę podczas pracy. Pozostaje ciepły przez pewien czas po wyłączeniu. Potencjalne niebezpieczeństwo mogłoby wystąpić podczas dotykania go w tym okresie.
- Nie umieszczaj urządzenia w pobliżu zasłon lub innych łatwopalnych przedmiotów. W przeciwnym razie istnieje zagrożenie pożarowe.
- Nie przykrywaj niczym urządzenia podczas pracy lub krótko po jego wyłączeniu.
- Nie owijaj przewodu zasilającego wokół urządzenia.
- Z urządzeniem należy obchodzić się ostrożnie i unikać wibracji lub wstrząsów.
- Urządzenie musi być bezpiecznie uziemione podczas pracy.
- Jeśli jednostka jest uszkodzona, musi zostać naprawiona przez profesjonalnych elektryków.
- Uszkodzony przewód zasilający musi zostać wymieniony przez wykwalifikowanego agenta lub inną profesjonalną osobę, aby uniknąć niebezpieczeństwa.
- Urządzenia nie wolno umieszczać pod gniazdkiem.
- Podczas montażu grzejnika należy trzymać z dala od drewna lub materiałów łatwopalnych.
- Urządzenie musi być nadzorowane przez osoby dorosłe, jeśli jest używane przez dziecko.
- Nie instaluj urządzenia obok basenu, w strefie wanny lub prysznicza.
- Urządzenie jest przeznaczone wyłącznie do użytku domowego. Używanie go na placu budowy, szklarni, stodoły lub w miejscach, w których występuje palny pył, nie jest bezpieczne.
- Głowica napędowa ma wysoką temperaturę podczas pracy. Przed czyszczeniem odłącz urządzenie i poczekaj, aż ostygnie.
- Nie używaj tego urządzenia w miejscach, w których występuje żrące lub lotne powietrze, tj. kurz, para, gaz itp.
- Nie używaj tego urządzenia jako suszarki do ubrań lub suszarki na ręczniki.
- Nie używaj tego urządzenia jako pieca do sauny.
- Nie używaj tego urządzenia jako grzejnika.
- Nie używaj tego urządzenia w miejscach rozmnażania i rozrodu zwierząt.
- Nie zanurzaj urządzenia w wodzie w celu jego czyszczenia.
- Urządzenie należy podłączyć w dobrze widocznym i łatwo dostępnym miejscu.
- W ciągu pierwszych kilku minut po włączeniu zasilania na powierzchni elementów grzejnych mogą pojawić się dwie ciemne plamy. Jest to normalne i nie wpływa na wydajność urządzenia.

- Ze względów bezpieczeństwa wewnątrz jednostki zainstalowano przełącznik przecięty.
- Kółka służą wyłącznie do przesuwania nagrzewnicy, po umieszczeniu w odpowiedniej pozycji kółka należy zdemontować ze względów bezpieczeństwa.
- Nie używaj tej grzałki z programatorem, timerem ani żadnym innym urządzeniem, które włącza go automatycznie, ponieważ istnieje ryzyko pożaru, jeśli grzałka jest zakryta lub ustawiona nieprawidłowo.
- To urządzenie nie jest przeznaczone do użytku przez osoby (w tym dzieci) o ograniczonych zdolnościach fizycznych, sensorycznych lub umysłowych lub bez doświadczenia i wiedzy, chyba że są one nadzorowane lub poinstruowane w zakresie użytkowania urządzenia przez osobę odpowiedzialną za ich bezpieczeństwo.
- Należy pilnować dzieci, aby nie bawiły się urządzeniem.

PROCES SKŁADANIA

Ostrzeżenie: Najpierw usuń całą folię ochronną z dużej ozdobnej osłony.

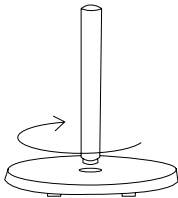
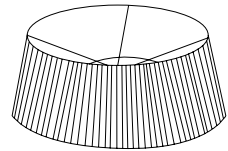

1. Przymocuj dolną rurę do podstawy, przykręcając ją.

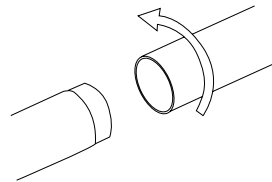

2. Połącz rurę środkową z rurą dolną, przykręcając je.

3. Połącz górną rurę z centralną, skręcając je ze sobą (jak w kroku 2).

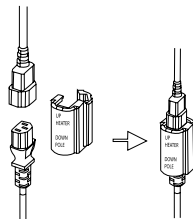
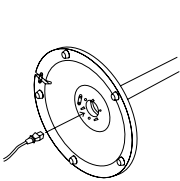

4. Przeprowadź przewód zasilający przez podstawę, dolny słupek, środkowy słupek i górny słupek. Wtyczkę przewodu zasilającego podłącz do gniazda na głowicy nagrzewnicy.

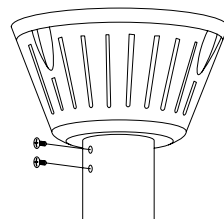

5. Włóż głowicę grzejnika do górnej rury i zamocuj ją za pomocą śrub 4*8 mm.

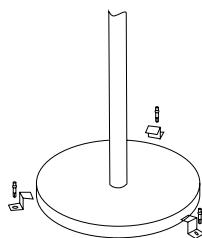
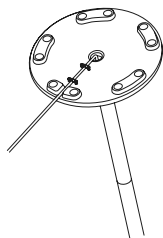
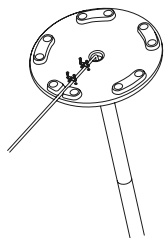

6. Przymocuj kabel zasilający do podstawy za pomocą uchwytów montażowych i czterech śrub.

7. Postaw grzejnik na podłodze, wywierć trzy otwory w podłodze i przymocuj go trzema śrubami klinowymi, dokręcając je kluczem.

FUNKCJONOWANIE

• Podłącz przewód zasilający do źródła 13 A znajdującego się w bezpiecznym, suchym miejscu.

OSTRZEŻENIE: Grzejnik musi być prawidłowo zainstalowany przed użyciem.

- Przełącznik na głowicy grzewczej służy do sterowania trzema ustawieniami grzania: (I) dla 900 W (II) dla 1200 W (I&II) dla 2100 W.
- Pozycja 0 oznacza, że grzejnik jest wyłączony.
- Choć grzejnik tarasowy jest wodoodporny, nie należy go używać podczas deszczu.
- Zawsze odłączaj przewód zasilający od źródła zasilania, gdy grzejnik tarasowy nie jest używany.

OPIEKA I UTRZYMANIE

- Po odłączeniu od gniazdka elektrycznego, wyczyść zewnętrzną część grzejnika wilgotną szmatką. Nigdy nie używaj żrących środków czyszczących lub rozpuszczalników ani nie zanurzaj urządzenia w wodzie.
- Wszelkie prace konserwacyjne lub naprawcze związane z wymianą lampy halogenowej muszą być wykonywane przez wykwalifikowanego elektryka lub zalecany serwis.



Zgodnie z dyrektywami: 2012/19/UE i 2015/863/UE w sprawie ograniczenia stosowania substancji niebezpiecznych w sprzęcie elektrycznym i elektronicznym oraz unieszkodliwiania ich odpadów. Symbol przekreślonego kosza na śmieci widoczny na opakowaniu oznacza, że produkt pod koniec okresu użytkowania będzie zbierany jako oddzielny odpad. Dlatego każdy produkt, którego okres użytkowania dobiegł końca, powinien być dostarczony do punktów utylizacji odpadów wyspecjalizowanych w selektywnej zbiórce zużytego sprzętu elektrycznego i elektronicznego lub zwrócony sprzedawcy w przypadku zakupu podobnego nowego sprzętu, w jednym miejscu. Właściwa selektywna zbiórka w celu późniejszego uruchomienia sprzętu wysłanego do recyklingu, przetwarzania i utylizacji w sposób przyjazny dla środowiska pomaga zapobiegać ewentualnym negatywnym skutkom dla środowiska i zdrowia oraz optymalizuje recykling i ponowne wykorzystanie odpadów komponentów, z których składa się urządzenie. Nadużycie pozbycia się produktu przez użytkownika pociąga za sobą zastosowanie sankcji administracyjnych zgodnie z prawem.

CREATE



FR

Cet appareil
se recycle

À DÉPOSER
EN MAGASIN



À DÉPOSER
EN DÉCHÈTERIE



OU

Points de collecte sur www.quefairedemesdechets.fr
Privilégiez la réparation ou le don de votre appareil !

RACCOLTA CARTA
Verifica le disposizioni
del tuo Comune.



PAP

RoHS



/ Made in China