

CREATE

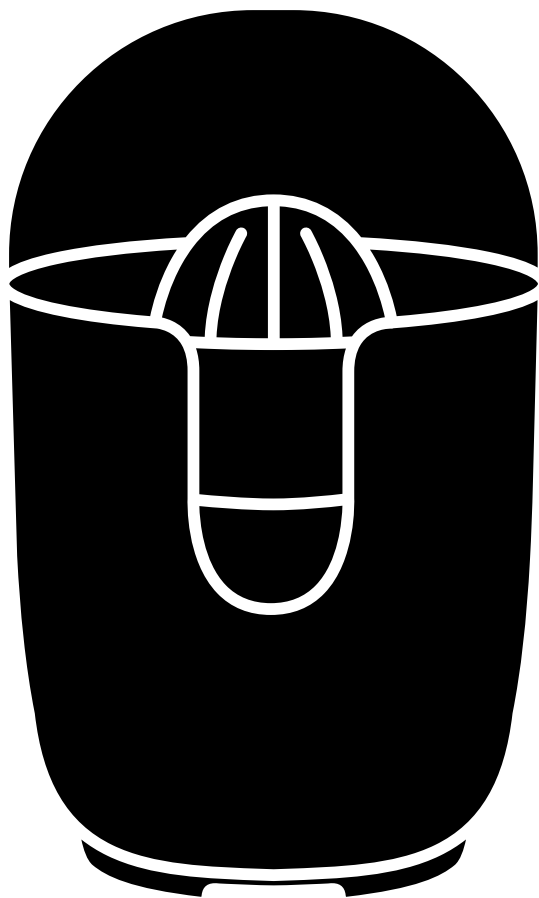

Juicer Retro

User manual | Manual de instrucciones

INDEX

ENGLISH

Security instructions	6
Parts list	8
How to use	8
Before first use	8
Juicer Assembly	8
Functioning	9
Cleaning and maintenance	9
Engine base cleaning	9
Component Cleaning	9
Problem resolution	10

PORTUGUÊS

Instruções de segurança	16
Lista de peças	18
Modo de uso	18
Antes do primeiro uso	18
Montagem do espremedor	18
Funcionamento	19
Limpeza e manutenção	19
Limpeza da base do motor	19
Limpeza de componentes	19
Resolução de problemas	20

ESPAÑOL

Instrucciones de seguridad	11
Listado de partes	13
Modo de uso	13
Antes del primer uso	13
Montaje del exprimidor	13
Funcionamiento	14
Limpieza y mantenimiento	14
Limpieza de la base del motor	14
Limpieza de los componentes	14
Resolución de problemas	15

FRANÇAIS

Consignes de sécurité	21
Liste des pièces	23
Mode d'utilisation	23
Avant la première utilisation	23
Assemblage de l'extracteur de jus	23
Fonctionnement	24
Nettoyage et entretien	24
Nettoyage du socle moteur	24
Nettoyage des composants	24
Résolution des problèmes	25

INDEX

ITALIANO

Istruzioni di sicurezza	26
Elenco delle parti	28
Come usare	28
Prima del primo utilizzo	28
Assemblaggio spremiagrumi	28
Funzionamento	29
Pulizia e manutenzione	29
Pulizia della base del motore	29
Pulizia dei componenti	29
Risoluzione del problema	30

NEDERLANDS

Beveiligingsinstructies	36
Onderdelen lijst	38
Hoe te gebruiken	38
Voor het eerste gebruik	38
Juicer-assemblage	38
Werking	39
Schoonmaak en onderhoud	39
Motorbasis reinigen	39
Componenten reinigen	39
Probleem oplossen	40

DEUTSCH

Sicherheitshinweise	31
Liste der Einzelteile	33
Wie benutzt man	33
Vor dem ersten Gebrauch	33
Saftpresse	33
Funktion	34
Reinigung und Instandhaltung	34
Reinigung der Motorbasis	34
Komponentenreinigung	34
Problemlösung	35

POLSKI

Instrukcje bezpieczeństwa	41
Lista części	43
Jak używać	43
Przed pierwszym użyciem	43
Zespół sokowirówki	43
Funkcjonowanie	44
Czyszczenie i konserwacja	44
Czyszczenie podstawy silnika	44
Czyszczenie komponentów	44
Rozwiązanie problemu	45

ENGLISH

Thank you for choosing our juicer. Before using this appliance and to ensure its best use, please read the instructions carefully.

The safety precautions listed here reduce the risk of fire, electric shock, and injury when followed correctly. Keep the manual in a safe place for future reference, as well as the warranty, purchase receipt and box. If applicable, give these instructions to the future owner of the appliance. Always follow basic safety instructions and risk prevention measures when using an electrical appliance. The manufacturer will not be held responsible for any damage resulting from the user's failure to follow these instructions.

SECURITY INSTRUCTIONS

When using any electrical appliance, carefully read the basic safety instructions.

- Before replacing moving or removable parts (for example, the juicer cone, the strainer and the juice collector), unplug the appliance from the light.
- Do not leave the appliance unattended while it is in operation.
- Do not immerse the appliance, motor base, power cord or plug in water or any other liquid.
- Do not use the appliance if the power cord or plug appears to be damaged, or if the appliance has been dropped or damaged in any way.
- If the power cord is damaged, in order to avoid danger, please contact our technical service so that it can be replaced.
- Do not try to repair the appliance yourself or without the help of a qualified technician. Any modification to the device will void the warranty.
- Do not let the power cord come into contact with sharp edges.
- Do not pull on the cord to unplug it from the outlet.
- Do not place the appliance on or near lighted burners or hotplates, inside an oven, or near other sources of heat.
- Let the citrus juicer cool down before cleaning it.
- Unplug the appliance from the power outlet before assembly, disassembly and cleaning, and as soon as you have finished using it.
- Disconnect the appliance from the power supply before changing accessories or approaching parts that move during use. Keep hands, hair, clothing, and utensils away from moving parts during operation to avoid personal injury and/or damage to the appliance.
- Always unplug the citrus press from the wall outlet if it is left unattended and before assembly, disassembly or cleaning.
- Do not lift, pull, or move the citrus juicer using its cord. Always hold the citrus juicer by the motor body when moving it.

- Do not overfill the juice collector.
- Do not use the citrus juicer for long periods. The motor could overheat. If it stops due to long time use, please let the motor cool down for 15-20 minutes.
- Use only original spare parts. The use of replacement parts not approved by the manufacturer could result in fire, electric shock, or personal injury.
- Only place the citrus juicer on flat, dry surfaces.
- Make sure the citrus juicer is properly assembled before use.
- Avoid spraying liquid on the motor body and cord of the citrus juicer or getting them wet. In case of contact with liquid, immediately unplug the citrus juicer and dry it well as there is a danger of electric shock.
- Before use, check that the strainer and spout are not blocked by pulp residue.
- Keep the citrus juicer clean and empty before and after each use.
- Do not use the citrus juicer to store objects.
- Only use the device indoors and at a maximum altitude of 2000 meters.
- This appliance is designed for domestic use. Any other use, for example in restaurants or cafeterias, is considered improper.
- The device can be used to extract the juice of citrus fruits (oranges, grapefruits and lemons). Any other use is considered improper. Do not use the appliance for anything other than its intended use.
- The appliance is not designed to work with external timers or remote control systems.
- The appliance is not intended for use by persons (including children) with reduced physical, sensory or mental capabilities, or lack of experience and knowledge, unless they have been given supervision or instruction.
- Children must be supervised so that they do not play with the appliance.
- Keep the appliance out of the reach of children under 8 years of age.
- Do not use steam jets to clean the appliance.
- Do not use cleaning products containing chlorine, ammonia or bleach on parts with metallic finishes.
- Do not use abrasive or corrosive detergents (for example, powder products, stain removers and metal scouring pads).
- Do not use rough or abrasive materials or sharp metal scrapers.

PARTS LIST

1. Dust cover
2. Engine body
3. Juice cone
4. Strainer
5. Juice collector
6. Non-drip spout

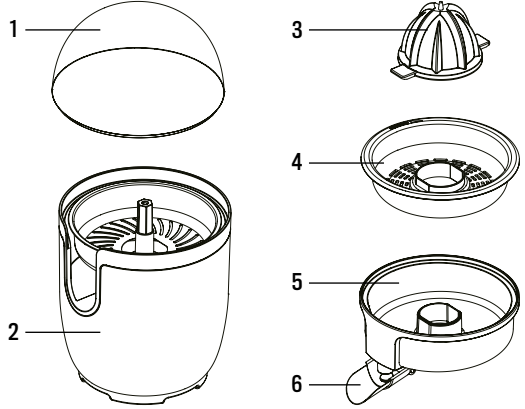

HOW TO USE

BEFORE FIRST USE

- Remove all labels and stickers from the citrus juicer.
- Carefully wash all the components of the citrus juicer and let them dry completely.

JUICER ASSEMBLY

1. Insert the juice collector into its housing on top of the motor body.
2. Put the strainer into the juice collector, and then put the cone into the strainer.

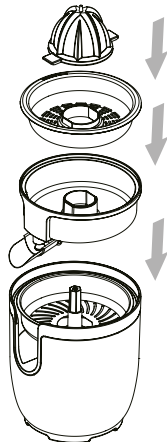

FUNCTIONING

1. First cut the citrus fruit in half.
2. Place the citrus juicer on a level, dry surface.
3. Open the anti-drip spout by lowering it and place a glass or other container under it.
4. Insert the plug into the outlet.
5. Press the citrus half into the juicer cone, making sure the drip spout is open. The engine will start automatically.
6. Once all the juice has been extracted, remove the citrus half from the cone to stop the motor automatically.
7. Close the anti-drip spout.
8. Once you have finished using the citrus juicer, properly wash and thoroughly dry the components.
9. Put the dust cover on the product.

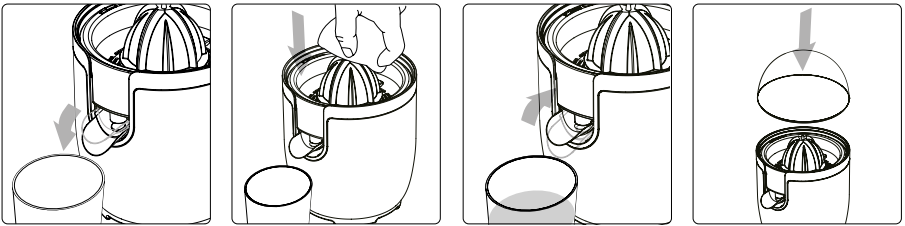

Hints and tips for the user:

- Do not press the citrus too hard on the cone to prevent the bitter pith from being extracted with the juice.
- Do not use hard or sharp objects to remove the pulp so as not to scratch or damage the strainer or juice cone.

CLEANING AND MAINTENANCE

- Do not let the citrus pulp dry on the surfaces of the citrus press.
- Do not use strong detergents or sharp objects to wash or remove pulp residue from citrus juicer components.

ENGINE BASE CLEANING

- To keep the outer surface of the motor base in good condition, you should clean it regularly after use.
- Let the appliance cool down completely first.
- Use a soft, damp cloth with detergent for proper cleaning.

COMPONENT CLEANING

- To keep them in good condition, hand wash the juicer cone, strainer and juice collector. Do not use a dishwasher.
- Thoroughly dry the components and be sure to attach the dust cover when the appliance is not in use.

PROBLEM RESOLUTION

ISSUE	CAUSE	SOLUTION
The device does not work	The plug is not properly inserted into the outlet.	<ul style="list-style-type: none"> • Insert the plug into the outlet. • Do not use adapters or extensions. • Make sure the main circuit breaker is on.
	The cable is defective.	Contact your service representative.
	Lack of power.	Make sure the main circuit breaker is on.
	Disconnection of the motor protection caused by continuous and prolonged use of the device.	Wait 15/20 minutes for the motor to cool down.

If the problem is not resolved or there are other types of failures, contact our technical service.



In compliance with Directives: 2012/19/EU and 2015/863/EU on the restriction of the use of dangerous substances in electric and electronic equipment as well as their waste disposal. The symbol with the crossed dustbin shown on the package indicates that the product at the end of its service life shall be collected as separate waste. Therefore, any products that have reached the end of their useful life must be given to waste disposal centres specialising in separate collection of waste electrical and electronic equipment, or given back to the retailer at the time of purchasing new similar equipment, on a one for one basis. The adequate separate collection for the subsequent start-up of the equipment sent to be recycled, treated and disposed of in an environmentally compatible way contributes to preventing possible negative effects on the environment and health and optimises the recycling and reuse of components making up the apparatus. Abusive disposal of the product by the user involves application of the administrative sanctions according to the laws.

Gracias por elegir nuestro exprimidor. Antes de utilizar este electrodoméstico y para asegurar su mejor uso, por favor, lea detenidamente las instrucciones.

Las medidas de seguridad aquí indicadas reducen el riesgo de incendio, descarga eléctrica y lesiones cuando se siguen correctamente. Guarde el manual en un lugar seguro para futuras referencias, así como la garantía, el recibo de compra y la caja. Si procede, entregue estas instrucciones al futuro propietario del electrodoméstico. Siempre siga las instrucciones básicas de seguridad y las medidas de prevención de riesgos cuando utilice un electrodoméstico eléctrico. El fabricante no se responsabilizará de ningún daño derivado del incumplimiento de estas instrucciones por parte del usuario.

INSTRUCCIONES DE SEGURIDAD

Al usar cualquier aparato eléctrico, lea detenidamente las instrucciones básicas de seguridad.

- Antes de reemplazar las piezas móviles o removibles (por ejemplo, el cono exprimidor, el colador y el colector de jugo) desconecte el aparato de la luz.
- No deje el aparato desatendido mientras esté en funcionamiento.
- No sumerja el aparato, la base del motor, el cable de alimentación o el enchufe en agua o cualquier otro líquido.
- No utilice el aparato si el cable de alimentación o el enchufe parecen estar dañados o si el aparato se ha caído o dañado de alguna forma.
- Si el cable de alimentación está dañado, para evitar peligros, póngase en contacto con nuestro servicio técnico para que pueda ser reemplazado.
- No intente reparar el aparato usted mismo o sin la ayuda de un técnico calificado. Cualquier modificación del aparato anulará la garantía.
- Evite que el cable de alimentación entre en contacto con bordes afilados.
- No tire del cable para desenchufarlo de la toma de corriente.
- No coloque el aparato encima o cerca de quemadores encendidos o placas eléctricas, dentro de un horno o cerca de otras fuentes de calor.
- Deje que el exprimidor de cítricos se enfríe antes de limpiarlo.
- Desconecte el aparato de la toma de corriente antes del montaje, desmontaje y limpieza, y tan pronto como haya terminado de utilizarlo.
- Desconecte el aparato de la alimentación antes de cambiar accesorios o acercarse a piezas que se muevan durante su uso. Mantenga las manos, el cabello, la ropa y los utensilios alejados de las piezas móviles durante el funcionamiento para evitar lesiones personales y/o daños al aparato.
- Desconecte siempre el exprimidor de cítricos de la toma de corriente si se deja desatendido y antes del montaje, desmontaje o limpieza.
- No levante, tire o mueva el exprimidor de cítricos usando su cable. Sujete siempre el exprimidor de cítricos por el cuerpo del motor cuando lo mueva.

- No sobrellene el colector de jugo.
- No utilice el exprimidor de cítricos durante períodos prolongados. El motor podría sobrecalentarse. Si se detiene debido a un uso prolongado, deje que el motor se enfríe durante 15-20 minutos.
- Utilizar únicamente repuestos originales. El uso de piezas de repuesto no aprobadas por el fabricante podría provocar incendios, descargas eléctricas o lesiones personales.
- Solo coloque el exprimidor de cítricos en superficies planas y secas.
- Asegúrese de que el exprimidor de cítricos esté correctamente ensamblado antes de de uso.
- Evite rociar líquido sobre el cuerpo del motor y el cable del exprimidor de cítricos o mojarlos. En caso de contacto con líquido, desenchufe inmediatamente el exprimidor de cítricos y séquelo bien ya que existe peligro de descarga eléctrica.
- Antes de usar, verifique que el colador y el cono no estén bloqueados por residuos de pulpa.
- Mantenga el exprimidor de cítricos limpio y vacío antes y después de cada uso.
- No utilice el exprimidor de cítricos para almacenar objetos.
- Utilice el aparato únicamente en interiores y a una altitud máxima de 2000 metros.
- Este aparato está diseñado para uso doméstico. Cualquier otro uso, por ejemplo en restaurantes o cafeterías se considera impropio.
- El aparato se puede utilizar para extraer el jugo de cítricos (naranjas, pomelos y limones). Cualquier otro uso se considera impropio. No utilice el aparato para otra cosa que no sea su uso previsto.
- El aparato no está diseñado para funcionar con temporizadores externos o con sistemas de control remoto.
- El aparato no debe ser utilizado por personas (incluidos niños) con capacidades físicas, sensoriales o mentales reducidas, o falta de experiencia y conocimiento, a menos que hayan recibido supervisión o instrucción.
- Los niños deben ser supervisados para que no jueguen con el aparato.
- Mantenga el aparato fuera del alcance de los niños menores de 8 años.
- No utilice chorros de vapor para limpiar el aparato.
- No utilice productos de limpieza que contengan cloro, amoníaco o lejía en piezas con acabados metálicos.
- No utilice detergentes abrasivos o corrosivos (por ejemplo, productos en polvo, quitamanchas y estropajos metálicos).
- No utilice materiales ásperos o abrasivos ni rascadores metálicos afilados.

LISTADO DE PARTES

1. Cubierta de polvo
2. Cuerpo del motor
3. Cono de jugo
4. Colador
5. Colector de jugo
6. Boquilla antigoteo

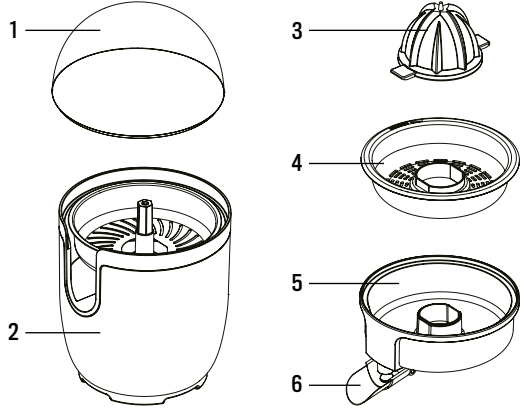

MODO DE USO

ANTES DEL PRIMER USO

- Retire todas las etiquetas y adhesivos del exprimidor de cítricos.
- Lave cuidadosamente todos los componentes del exprimidor de cítricos y déjelos secar por completo.

MONTAJE DEL EXPRIMIDOR

1. Introduzca el recogedor de zumo en su alojamiento encima del cuerpo motor.
2. Coloque el colador en el colector de jugo y luego coloque el cono en el colador.

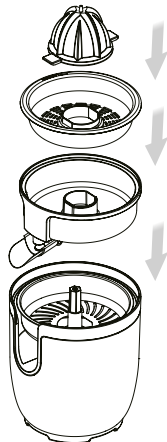

FUNCIONAMIENTO

1. En primer lugar corte los cítricos por la mitad.
2. Coloque el exprimidor de cítricos sobre una superficie nivelada y seca.
3. Abra el surtidor antigoteo bajándolo y coloque un vaso u otro recipiente debajo.
4. Inserte el enchufe en la toma de corriente.
5. Presione la mitad de cítricos en el cono exprimidor, asegurándose de que el pico antigoteo esté abierto. El motor se pondrá en marcha automáticamente.
6. Una vez que se haya extraído todo el jugo, retire la mitad de cítricos del cono para detener el motor automáticamente.
7. Cierre el pico antigoteo.
8. Una vez que haya terminado de usar el exprimidor de cítricos, lave correctamente y seque bien los componentes.
9. Coloque la cubierta antipolvo sobre el producto.

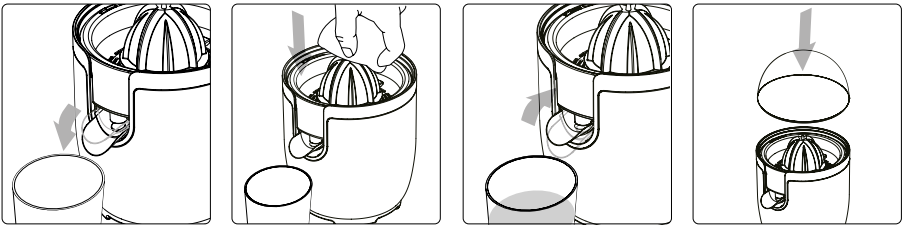

Consejos y sugerencias para el usuario:

- No presione demasiado los cítricos sobre el cono para evitar que la médula amarga se extraiga con el jugo.
- No use objetos duros o afilados para quitar la pulpa para no rayar o dañar el colador o el cono de jugo.

LIMPIEZA Y MANTENIMIENTO

- No deje que la pulpa de cítricos se seque sobre las superficies del exprimidor de cítricos.
- No use detergentes fuertes u objetos afilados para lavar o eliminar los residuos de pulpa de los componentes del exprimidor de cítricos.

LIMPIEZA DE LA BASE DEL MOTOR

- Para mantener la superficie exterior de la base del motor en buen estado debe limpiarlo regularmente después de su uso.
- Deje primero que el aparato se enfríe completamente.
- Utilice un paño suave y húmedo con detergente para su correcta limpieza.

LIMPIEZA DE LOS COMPONENTES

- Para conservar su buen estado, lave a mano el cono exprimidor, el colador y el colector de jugo. No use lavavajillas.
- Seque bien los componentes y asegúrese de colocar la cubierta antipolvo cuando el aparato no esté en uso.

RESOLUCIÓN DE PROBLEMAS

PROBLEMA	CAUSA	SOLUCIÓN
El aparato no funciona	El enchufe no está correctamente insertado en la toma de corriente.	<ul style="list-style-type: none">• Inserte el enchufe en la toma de corriente.• No utilice adaptadores ni extensiones.• Asegúrese de que el disyuntor principal esté encendido.
	El cable está defectuoso.	Póngase en contacto con el servicio técnico.
	Falta de potencia.	Asegúrese de que el disyuntor principal esté encendido.
	Desconexión de la protección del motor provocada por el uso continuado y prolongado del aparato.	Espere 15/20 minutos para que el motor se enfríe.

Si el problema no se resuelve o existe otro tipo de fallos, póngase en contacto con nuestro servicio técnico.



En cumplimiento de las directivas: 2012/19 / UE y 2015/863 / UE sobre la restricción del uso de sustancias peligrosas en equipos eléctricos y electrónicos, así como su eliminación de residuos. El símbolo con el cubo de basura cruzado que se muestra en el paquete indica que el producto al final de su vida útil se recogerá como residuo separado. Por lo tanto, cualquier producto que haya llegado al final de su vida útil debe entregarse a centros de eliminación de residuos especializados en la recogida selectiva de equipos eléctricos y electrónicos de desecho, o devolverse al minorista al momento de comprar equipos nuevos similares, en uno para Una base. La recolección separada adecuada para la posterior puesta en marcha de los equipos enviados para ser reciclados, tratados y eliminados de una manera compatible con el medio ambiente contribuye a prevenir posibles efectos negativos sobre el medio ambiente y la salud y optimiza el reciclaje y la reutilización de los componentes que componen el aparato. . La eliminación abusiva del producto por parte del usuario implica la aplicación de las sanciones administrativas de acuerdo con las leyes.

Obrigado por escolher nosso espremedor. Antes de utilizar este aparelho e para garantir a sua melhor utilização, leia atentamente as instruções.

As precauções de segurança listadas aqui reduzem o risco de incêndio, choque elétrico e ferimentos quando seguidas corretamente. Guarde o manual em local seguro para referência futura, assim como a garantia, o recibo de compra e a caixa. Se aplicável, dê estas instruções ao futuro proprietário do aparelho. Sempre siga as instruções básicas de segurança e medidas de prevenção de riscos ao usar um aparelho elétrico. O fabricante não se responsabiliza por quaisquer danos resultantes da falha do usuário em seguir estas instruções.

INSTRUÇÕES DE SEGURANÇA

Ao usar qualquer aparelho elétrico, leia atentamente as instruções básicas de segurança.

- Antes de substituir as peças móveis ou removíveis (por exemplo, o cone do espremedor, o coador e o coletor de suco), desligue o aparelho da luz.
- Não deixe o aparelho sem vigilância enquanto estiver em funcionamento.
- Não mergulhe o aparelho, base do motor, cabo de alimentação ou plugue em água ou qualquer outro líquido.
- Não use o aparelho se o cabo de alimentação ou o plugue parecerem danificados, ou se o aparelho tiver caído ou estiver danificado de alguma forma.
- Se o cabo de alimentação estiver danificado, para evitar perigos, contate o nosso serviço técnico para que possa ser substituído.
- Não tente reparar o aparelho sozinho ou sem a ajuda de um técnico qualificado. Qualquer modificação no aparelho anulará a garantia.
- Não deixe o cabo de alimentação entrar em contato com bordas afiadas.
- Não puxe o cabo para desconectá-lo da tomada.
- Não coloque o aparelho sobre ou perto de queimadores ou placas de aquecimento acesos, dentro de um forno ou perto de outras fontes de calor.
- Deixe o espremedor de citrinos arrefecer antes de o limpar.
- Desconecte o aparelho da tomada antes da montagem, desmontagem e limpeza e assim que terminar de usá-lo.
- Desconecte o aparelho da rede elétrica antes de trocar acessórios ou se aproximar de peças que se movem durante o uso. Mantenha as mãos, cabelos, roupas e utensílios longe das peças móveis durante a operação para evitar ferimentos e/ou danos ao aparelho.
- Sempre desconecte o espremedor de frutas da tomada se for deixado sem vigilância e antes da montagem, desmontagem ou limpeza.
- Não levante, puxe ou mova o espremedor de citrinos usando o cabo. Segure sempre o espremedor de citrinos pelo corpo do motor ao movê-lo.

- Não encha demais o coletor de suco.
- Não use o espremedor de frutas cítricas por longos períodos. O motor pode superaquecer. Se parar devido ao uso prolongado, deixe o motor esfriar por 15-20 minutos.
- Use apenas peças de reposição originais. O uso de peças de reposição não aprovadas pelo fabricante pode resultar em incêndio, choque elétrico ou ferimentos pessoais.
- Coloque o espremedor de citrinos apenas em superfícies planas e secas.
- Certifique-se de que o espremedor de citrinos está devidamente montado antes de o utilizar.
- Evite pulverizar líquido no corpo do motor e no cabo do espremedor de citrinos ou molhá-los. Em caso de contacto com líquidos, desligue imediatamente o espremedor de citrinos e seque-o bem, pois existe o perigo de choque elétrico.
- Antes de usar, verifique se o coador e o bico não estão obstruídos por resíduos de polpa.
- Mantenha o espremedor de citrinos limpo e vazio antes e após cada utilização.
- Não use o espremedor de frutas cítricas para guardar objetos.
- Use o dispositivo apenas em ambientes fechados e a uma altitude máxima de 2.000 metros.
- Este aparelho foi concebido para uso doméstico. Qualquer outro uso, por exemplo em restaurantes ou lanchonetes, é considerado impróprio.
- O dispositivo pode ser usado para extrair o suco de frutas cítricas (laranjas, toranjas e limões). Qualquer outro uso é considerado impróprio. Não use o aparelho para outra coisa que não seja o uso pretendido.
- O aparelho não foi concebido para funcionar com temporizadores externos ou sistemas de controlo remoto.
- O aparelho não se destina a ser utilizado por pessoas (incluindo crianças) com capacidades físicas, sensoriais ou mentais reduzidas, ou com falta de experiência e conhecimento, a menos que sejam supervisionadas ou instruídas.
- As crianças devem ser vigiadas para que não brinquem com o aparelho.
- Mantenha o aparelho fora do alcance de crianças menores de 8 anos.
- Não use jatos de vapor para limpar o aparelho.
- Não use produtos de limpeza que contenham cloro, amônia ou alvejante em peças com acabamento metálico.
- Não utilize detergentes abrasivos ou corrosivos (por exemplo, produtos em pó, tira-nódoas e esfregões metálicos).
- Não use materiais ásperos ou abrasivos ou raspadores de metal afiados.

LISTA DE PEÇAS

1. Cobertura contra poeira
2. Corpo do motor
3. Cone de suco
4. Filtro
5. Coletor de suco
6. Bico sem gotejamento

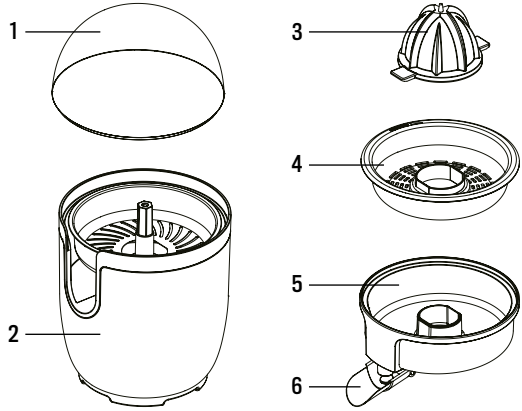

MODO DE USO

ANTES DO PRIMEIRO USO

- Remova todos os rótulos e adesivos do espremedor de frutas cítricas.
- Lave cuidadosamente todos os componentes do espremedor de citrinos e deixe-os secar completamente.

MONTAGEM DO ESPREMEDOR

1. Insira o coletor de suco em seu alojamento na parte superior do corpo do motor.
2. Coloque o coador no coletor de suco e, em seguida, coloque o cone no coador.

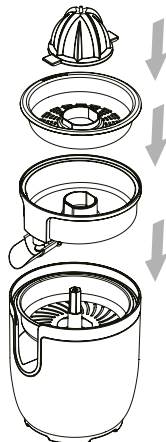

FUNCIONAMENTO

1. Primeiro corte as frutas cítricas ao meio.
2. Coloque o espremedor de frutas cítricas em uma superfície plana e seca.
3. Abra o bico anti-gotejamento abaixando-o e coloque um copo ou outro recipiente sob ele.
4. Insira o plugue na tomada.
5. Pressione a metade cítrica no cone do espremedor, certificando-se de que o bico de gotejamento esteja aberto. O motor arrancará automaticamente.
6. Uma vez que todo o suco tenha sido extraído, retire a metade cítrica do cone para parar o motor automaticamente.
7. Feche o bico anti-gotejamento.
8. Depois de terminar de usar o espremedor de frutas cítricas, lave e seque bem os componentes.
9. Coloque a proteção contra poeira no produto.

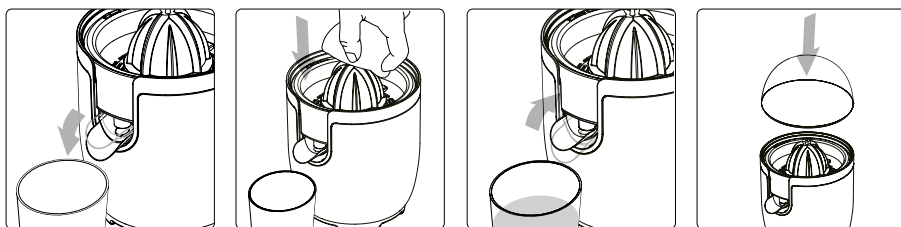

Sugestões e dicas para o usuário:

- Não pressione o cítrico com muita força no cone para evitar que a parte amarga seja extraída com o suco.
- Não use objetos duros ou pontiagudos para remover a polpa para não riscar ou danificar o coador ou o cone de suco.

LIMPEZA E MANUTENÇÃO

- Não deixe a polpa dos citrinos secar nas superfícies do espremedor de citrinos.
- Não use detergentes fortes ou objetos pontiagudos para lavar ou remover resíduos de polpa dos componentes do espremedor de frutas cítricas.

LIMPEZA DA BASE DO MOTOR

- Para manter a superfície externa da base do motor em boas condições, você deve limpá-la regularmente após o uso.
- Deixe o aparelho esfriar completamente primeiro.
- Use um pano macio e úmido com detergente para limpeza adequada.

LIMPEZA DE COMPONENTES

- Para mantê-los em boas condições, lave à mão o cone do espremedor, o filtro e o coletor de sumo. Não utilize a máquina de lavar louça.
- Seque bem os componentes e certifique-se de colocar a proteção contra poeira quando o aparelho não estiver em uso.

RESOLUÇÃO DE PROBLEMAS

QUESTÃO	CAUSA	SOLUÇÃO
O aparelho não funciona	O plugue não está inserido corretamente na tomada.	<ul style="list-style-type: none">• Insira o plugue na tomada.• Não use adaptadores ou extensões.• Certifique-se de que o disjuntor principal esteja ligado.
	O cabo está com defeito.	Contacte o seu representante de serviço.
	Falta de poder.	Certifique-se de que o disjuntor principal esteja ligado.
	Desconexão da proteção do motor devido ao uso contínuo e prolongado do dispositivo.	Aguarde 15/20 minutos para que o motor esfrie.

Se o problema não for resolvido ou houver outros tipos de falhas, entre em contato com nosso serviço técnico.



Em conformidade com as diretrizes: 2012/19 / UE e 2015/863 / UE sobre a restrição do uso de substâncias perigosas em equipamentos elétricos e eletrônicos, bem como a eliminação de resíduos. O símbolo com o caixote do lixo cruzado mostrado na embalagem indica que o produto ao final de sua vida útil será coletado como lixo separado. Portanto, qualquer produto que tenha atingido o fim de sua vida útil deve ser entregue a centros especializados de eliminação de resíduos para coleta seletiva de equipamentos elétricos e eletrônicos, ou devolvido ao varejista ao comprar equipamentos novos similares, em um para uma base. A coleta seletiva apropriada para o comissionamento subsequente do equipamento enviado para reciclagem, tratamento e descarte de maneira ecológica ajuda a evitar possíveis efeitos negativos no meio ambiente e na saúde e otimiza a reciclagem e reutilização de os componentes que compõem o dispositivo. . A eliminação abusiva do produto pelo usuário implica a aplicação de sanções administrativas de acordo com as leis.

Merci d'avoir choisi notre presse-agrumes. Avant d'utiliser cet appareil et pour garantir son utilisation optimale, veuillez lire attentivement les instructions.

Les consignes de sécurité répertoriées ici réduisent les risques d'incendie, d'électrocution et de blessures lorsqu'elles sont suivies correctement. Conservez le manuel dans un endroit sûr pour référence future, ainsi que la garantie, le reçu d'achat et la boîte. Le cas échéant, remettez ces instructions au futur propriétaire de l'appareil. Suivez toujours les consignes de sécurité de base et les mesures de prévention des risques lors de l'utilisation d'un appareil électrique. Le fabricant ne sera pas tenu responsable de tout dommage résultant du non-respect de ces instructions par l'utilisateur.

CONSIGNES DE SÉCURITÉ

Lorsque vous utilisez un appareil électrique, lisez attentivement les consignes de sécurité de base.

- Avant de remplacer des pièces mobiles ou amovibles (par exemple, le cône de l'extracteur de jus, la passoire et le récupérateur de jus), débranchez l'appareil de la lumière.
- Ne laissez pas l'appareil sans surveillance lorsqu'il est en marche.
- N'immergez pas l'appareil, le socle-moteur, le cordon d'alimentation ou la fiche dans l'eau ou tout autre liquide.
- N'utilisez pas l'appareil si le cordon d'alimentation ou la fiche semble être endommagé, ou si l'appareil est tombé ou a été endommagé de quelque manière que ce soit.
- Si le cordon d'alimentation est endommagé, afin d'éviter tout danger, veuillez contacter notre service technique afin qu'il puisse être remplacé.
- N'essayez pas de réparer l'appareil vous-même ou sans l'aide d'un technicien qualifié. Toute modification de l'appareil annulera la garantie.
- Ne laissez pas le cordon d'alimentation entrer en contact avec des bords tranchants.
- Ne tirez pas sur le cordon pour le débrancher de la prise.
- Ne placez pas l'appareil sur ou à proximité de brûleurs ou de plaques de cuisson allumés, à l'intérieur d'un four ou à proximité d'autres sources de chaleur.
- Laissez refroidir le presse-agrumes avant de le nettoyer.
- Débranchez l'appareil de la prise de courant avant le montage, le démontage et le nettoyage, et dès que vous avez fini de l'utiliser.
- Débranchez l'appareil de l'alimentation électrique avant de changer d'accessoire ou d'approcher des pièces qui bougent pendant l'utilisation. Gardez les mains, les cheveux, les vêtements et les ustensiles à l'écart des pièces mobiles pendant le fonctionnement pour éviter les blessures et/ou les dommages à l'appareil.
- Débranchez toujours le presse-agrumes de la prise murale s'il est laissé sans surveillance et avant le montage, le démontage ou le nettoyage.

- Ne soulevez pas, ne tirez pas et ne déplacez pas le presse-agrumes à l'aide de son cordon. Tenez toujours le presse-agrumes par le corps du moteur lorsque vous le déplacez.
- Ne remplissez pas trop le récupérateur de jus.
- N'utilisez pas le presse-agrumes pendant de longues périodes. Le moteur pourrait surchauffer. S'il s'arrête en raison d'une utilisation prolongée, veuillez laisser le moteur refroidir pendant 15 à 20 minutes.
- Utilisez uniquement des pièces de rechange d'origine. L'utilisation de pièces de rechange non approuvées par le fabricant peut entraîner un incendie, un choc électrique ou des blessures.
- Placez le presse-agrumes uniquement sur des surfaces planes et sèches.
- Assurez-vous que le presse-agrumes est correctement assemblé avant utilisation.
- Évitez de vaporiser du liquide sur le corps du moteur et le cordon du presse-agrumes ou de les mouiller. En cas de contact avec un liquide, débranchez immédiatement le presse-agrumes et séchez-le bien car il existe un risque d'électrocution.
- Avant utilisation, vérifiez que la passoire et le bec ne sont pas obstrués par des résidus de pulpe.
- Gardez le presse-agrumes propre et vide avant et après chaque utilisation.
- N'utilisez pas le presse-agrumes pour ranger des objets.
- N'utilisez l'appareil qu'à l'intérieur et à une altitude maximale de 2000 mètres.
- Cet appareil est conçu pour un usage domestique. Toute autre utilisation, par exemple dans des restaurants ou des cafétérias, est considérée comme impropre.
- L'appareil peut être utilisé pour extraire le jus d'agrumes (oranges, pamplemousses et citrons). Toute autre utilisation est considérée comme non conforme. N'utilisez pas l'appareil pour autre chose que l'usage auquel il est destiné.
- L'appareil n'est pas conçu pour fonctionner avec des minuteries externes ou des systèmes de télécommande.
- L'appareil n'est pas destiné à être utilisé par des personnes (y compris les enfants) ayant des capacités physiques, sensorielles ou mentales réduites, ou un manque d'expérience et de connaissances, à moins qu'elles n'aient reçu une supervision ou des instructions.
- Les enfants doivent être surveillés afin qu'ils ne jouent pas avec l'appareil.
- Gardez l'appareil hors de portée des enfants de moins de 8 ans.
- N'utilisez pas de jets de vapeur pour nettoyer l'appareil.
- N'utilisez pas de produits de nettoyage contenant du chlore, de l'ammoniac ou de l'eau de Javel sur les pièces à finitions métalliques.
- N'utilisez pas de détergents abrasifs ou corrosifs (par exemple, produits en poudre, détachants et tampons à recurer métalliques).
- N'utilisez pas de matériaux rugueux ou abrasifs ou de grattoirs métalliques pointus.

LISTE DES PIÈCES

1. Housse de protection

2. Corps de moteur

3. Cône de jus

4. Passoire

5. Collecteur de jus

6. Bec anti-goutte

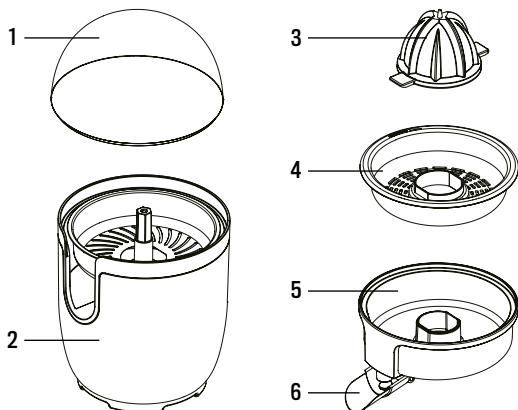

MODE D'UTILISATION

AVANT LA PREMIÈRE UTILISATION

- Retirez toutes les étiquettes et tous les autocollants du presse-agrumes.
- Lavez soigneusement tous les composants du presse-agrumes et laissez-les sécher complètement.

ASSEMBLAGE DE L'EXTRACTEUR DE JUS

1. Insérez le récupérateur de jus dans son logement au-dessus du corps du moteur.
2. Placez la passoire dans le collecteur de jus, puis placez le cône dans la passoire.

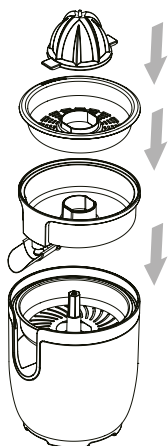

FONCTIONNEMENT

1. Coupez d'abord les agrumes en deux.
2. Placez le presse-agrumes sur une surface plane et sèche.
3. Ouvrez le bec anti-goutte en l'abaissant et placez un verre ou un autre récipient en dessous.
4. Insérez la fiche dans la prise.
5. Appuyez sur la moitié des agrumes dans le cône de l'extracteur de jus, en vous assurant que le bec verseur est ouvert. Le moteur démarrera automatiquement.
6. Une fois tout le jus extrait, retirez la moitié des agrumes du cône pour arrêter automatiquement le moteur.
7. Fermer le bec anti-goutte.
8. Une fois que vous avez fini d'utiliser le presse-agrumes, lavez correctement et séchez soigneusement les composants.
9. Placez le cache anti-poussière sur le produit.

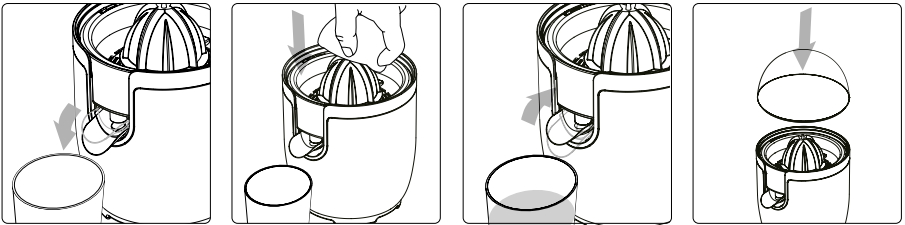

Conseils et astuces pour l'utilisateur :

- Ne pressez pas trop fort les agrumes sur le cône pour éviter que la peau amère ne soit extraite avec le jus.
- N'utilisez pas d'objets durs ou pointus pour retirer la pulpe afin de ne pas rayer ou endommager la passoire ou le cône de jus.

NETTOYAGE ET ENTRETIEN

- Ne laissez pas la pulpe d'agrumes sécher sur les surfaces du presse-agrumes.
- N'utilisez pas de détergents puissants ou d'objets pointus pour laver ou enlever les résidus de pulpe des composants du presse-agrumes.

NETTOYAGE DU SOCLE MOTEUR

- Pour maintenir la surface extérieure du socle moteur en bon état, vous devez le nettoyer régulièrement après utilisation.
- Laissez d'abord l'appareil refroidir complètement.
- Utilisez un chiffon doux et humide avec un détergent pour un nettoyage correct.

NETTOYAGE DES COMPOSANTS

- Pour les garder en bon état, lavez à la main le cône, la passoire et le collecteur de jus. Ne les mettez pas au lave-vaisselle.
- Séchez soigneusement les composants et assurez-vous de fixer le couvercle anti-poussière lorsque l'appareil n'est pas utilisé.

RÉSOLUTION DES PROBLÈMES

PROBLÈME	CAUSE	LA SOLUTION
L'appareil ne fonctionne pas	La fiche n'est pas correctement insérée dans la prise.	<ul style="list-style-type: none">• Insérez la fiche dans la prise.• N'utilisez pas d'adaptateurs ou de rallonges.• Assurez-vous que le disjoncteur principal est activé.
	Le câble est défectueux.	Contactez votre représentant de service.
	Manque de puissance.	Assurez-vous que le disjoncteur principal est activé.
	Déconnexion de la protection du moteur causée par une utilisation continue et prolongée de l'appareil.	Attendez 15/20 minutes que le moteur refroidisse.

Si le problème n'est pas résolu ou s'il existe d'autres types de pannes, contactez notre service technique.



Conformément aux directives: 2012/19 / UE et 2015/863 / UE sur la limitation de l'utilisation de substances dangereuses dans les équipements électriques et électroniques, ainsi que leur élimination des déchets. Le symbole avec la poubelle croisée indiqué sur l'emballage indique que le produit à la fin de sa durée de vie sera collecté en tant que déchet séparé. Par conséquent, tout produit ayant atteint la fin de sa durée de vie doit être livré dans des centres d'élimination des déchets spécialisés pour la collecte sélective des déchets d'équipements électriques et électroniques, ou retourné au détaillant lors de l'achat de nouveaux équipements similaires, en un seul pour une base. Une collecte séparée appropriée pour la mise en service ultérieure des équipements expédiés pour être recyclés, traités et éliminés d'une manière respectueuse de l'environnement aide à prévenir les effets négatifs potentiels sur l'environnement et la santé et optimise le recyclage et la réutilisation des les composants qui composent l'appareil. L'élimination abusive du produit par l'utilisateur implique l'application de sanctions administratives conformément aux lois.

Grazie per aver scelto il nostro spremiagrumi. Prima di utilizzare questo apparecchio e per garantirne il miglior utilizzo, leggere attentamente le istruzioni.

Le precauzioni di sicurezza qui elencate riducono il rischio di incendi, scosse elettriche e lesioni se seguite correttamente. Conservare il manuale in un luogo sicuro per riferimenti futuri, così come la garanzia, la ricevuta d'acquisto e la scatola. Se applicabile, fornire queste istruzioni al futuro proprietario dell'apparecchio. Seguire sempre le istruzioni di sicurezza di base e le misure di prevenzione dei rischi quando si utilizza un apparecchio elettrico. Il produttore non sarà ritenuto responsabile per eventuali danni derivanti dalla mancata osservanza delle presenti istruzioni da parte dell'utente.

ISTRUZIONI DI SICUREZZA

Quando si utilizza qualsiasi apparecchio elettrico, leggere attentamente le istruzioni di sicurezza di base.

- Prima di sostituire le parti mobili o rimovibili (ad esempio il cono spremiagrumi, il colino e il raccogli succo), scollegare l'apparecchio dalla luce.
- Non lasciare l'apparecchio incustodito mentre è in funzione.
- Non immergere l'apparecchio, la base del motore, il cavo di alimentazione o collegare la spina in acqua o altri liquidi.
- Non utilizzare l'apparecchio se il cavo di alimentazione o la spina sembrano danneggiati o se l'apparecchio è caduto o è stato danneggiato in qualsiasi modo.
- Se il cavo di alimentazione è danneggiato, per evitare pericoli, contattare il nostro servizio tecnico affinché possa essere sostituito.
- Non tentare di riparare l'apparecchio da soli o senza l'aiuto di un tecnico qualificato. Qualsiasi modifica al dispositivo invalida la garanzia.
- Non lasciare che il cavo di alimentazione entri in contatto con spigoli vivi.
- Non tirare il cavo per scollegarlo dalla presa.
- Non posizionare l'apparecchio sopra o vicino a fornelli o piastre riscaldanti accesi, all'interno di un forno o vicino ad altre fonti di calore.
- Lascia raffreddare lo spremiagrumi prima di pulirlo.
- Scollegare l'apparecchio dalla presa di corrente prima del montaggio, smontaggio e pulizia e non appena si è terminato di utilizzarlo.
- Scollegare l'apparecchio dall'alimentazione prima di cambiare gli accessori o di avvicinarsi a parti che si muovono durante l'uso. Tenere le mani, i capelli, gli indumenti e gli utensili lontani dalle parti in movimento durante il funzionamento per evitare lesioni personali e/o danni all'apparecchio.
- Scollegare sempre lo spremiagrumi dalla presa a muro se viene lasciato incustodito e prima del montaggio, smontaggio o pulizia.
- Non sollevare, tirare o spostare lo spremiagrumi usando il suo cavo. Tenere sempre lo spremiagrumi per il corpo motore quando lo si sposta.

- Non riempire eccessivamente il raccoglitore di succo.
- Non utilizzare lo spremiagrumi per lunghi periodi. Il motore potrebbe surriscaldarsi. Se si ferma a causa di un uso prolungato, lasciare raffreddare il motore per 15-20 minuti.
- Utilizzare solo ricambi originali. L'uso di parti di ricambio non approvate dal produttore potrebbe causare incendi, scosse elettriche o lesioni personali.
- Posizionare lo spremiagrumi solo su superfici piane e asciutte.
- Assicurarsi che lo spremiagrumi sia assemblato correttamente prima dell'uso.
- Evitare di spruzzare liquidi sul corpo motore e sul cavo dello spremiagrumi o di bagnarli. In caso di contatto con il liquido, staccare immediatamente la spina e asciugarlo bene in quanto sussiste il pericolo di scossa elettrica.
- Prima dell'uso, controllare che il filtro e il beccuccio non siano ostruiti da residui di polpa.
- Tenere lo spremiagrumi pulito e vuoto prima e dopo ogni utilizzo.
- Non utilizzare lo spremiagrumi per riporre oggetti.
- Utilizzare il dispositivo solo all'interno e ad un'altitudine massima di 2000 metri.
- Questo apparecchio è progettato per uso domestico. Qualsiasi altro uso, ad esempio in ristoranti o caffetterie, è considerato improprio.
- Il dispositivo può essere utilizzato per estrarre il succo di agrumi (arance, pompelmi e limoni). Ogni altro uso è considerato improprio. Non utilizzare l'apparecchio per scopi diversi dall'uso previsto.
- L'apparecchio non è progettato per funzionare con timer esterni o sistemi di controllo remoto.
- L'apparecchio non è destinato all'uso da parte di persone (compresi i bambini) con ridotte capacità fisiche, sensoriali o mentali o prive di esperienza e conoscenza, a meno che non siano state sorvegliate o istruite.
- I bambini devono essere sorvegliati in modo che non giochino con l'apparecchio.
- Tenere l'apparecchio fuori dalla portata dei bambini di età inferiore agli 8 anni.
- Non utilizzare getti di vapore per pulire l'apparecchio.
- Non utilizzare prodotti per la pulizia contenenti cloro, ammoniaca o candeggina su parti con finiture metalliche.
- Non utilizzare detergenti abrasivi o corrosivi (ad esempio prodotti in polvere, smacchiatori e spugne metalliche).
- Non utilizzare materiali ruvidi o abrasivi o raschietti metallici affilati.

ELENCO DELLE PARTI

1. Copertura antipolvere
2. Corpo motore
3. Cono di succo
4. Filtro
5. Baccogliatore di succo
6. Beccuccio antigoccia

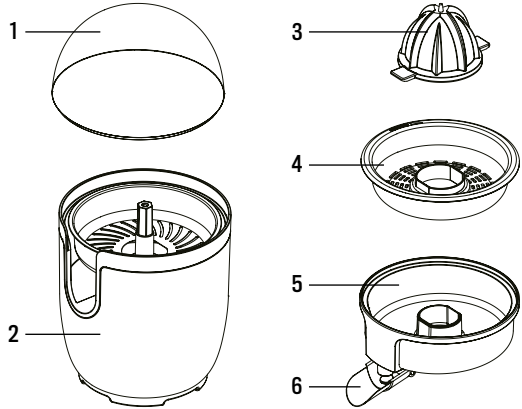

COME USARE

PRIMA DEL PRIMO UTILIZZO

- Rimuovere tutte le etichette e gli adesivi dallo spremiagrumi.
- Lavare accuratamente tutti i componenti dello spremiagrumi e lasciarli asciugare completamente.

ASSEMBLAGGIO SPREMIAGRUMI

1. Inserire il raccogli succo nella sua sede sopra il corpo motore.
2. Metti il colino nel raccogliitore di succo, quindi metti il cono nel colino.

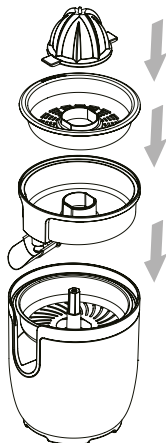

FUNZIONAMENTO

1. Per prima cosa tagliate a metà gli agrumi.
2. Posizionare lo spremiagrumi su una superficie piana e asciutta.
3. Aprire il beccuccio antigoccia abbassandolo e posizionarvi sotto un bicchiere o un altro contenitore.
4. Inserire la spina nella presa.
5. Premi la metà degli agrumi nel cono dello spremiagrumi, assicurandoti che il beccuccio del gocciolamento sia aperto. Il motore si avvierà automaticamente.
6. Una volta estratto tutto il succo, rimuovere la metà dell'agrume dal cono per fermare automaticamente il motore.
7. Chiudere il beccuccio antigoccia.
8. Una volta terminato di utilizzare lo spremiagrumi, lavare e asciugare accuratamente i componenti.
9. Mettere il coperchio antipolvere sul prodotto.

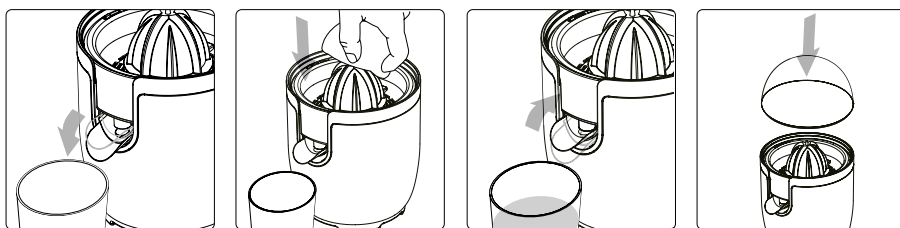

Suggerimenti e suggerimenti per l'utente:

- Non premere troppo forte l'agrume sul cono per evitare che il midollo amaro venga estratto con il succo.
- Non utilizzare oggetti duri o taglienti per rimuovere la polpa in modo da non graffiare o danneggiare il colino o il cono del succo.

PULIZIA E MANUTENZIONE

- Non lasciare che la polpa degli agrumi si secchi sulle superfici del spremiagrumi.
- Non utilizzare detersivi aggressivi o oggetti appuntiti per lavare o rimuovere i residui di polpa dai componenti dello spremiagrumi.

PULIZIA DELLA BASE DEL MOTORE

- Per mantenere la superficie esterna della base del motore in buone condizioni, è necessario pulirla regolarmente dopo l'uso.
- Lasciare prima raffreddare completamente l'apparecchio.
- Utilizzare un panno morbido e umido con detersivo per una corretta pulizia.

PULIZIA DEI COMPONENTI

- Per mantenerli in buone condizioni, lava a mano il cono dello spremiagrumi, il filtro e il raccogli succo. Non usare la lavastoviglie.
- Asciugare accuratamente i componenti e assicurarsi di fissare il coperchio antipolvere quando l'apparecchio non è in uso.

RISOLUZIONE DEL PROBLEMA

PROBLEMA	CAUSA	SOLUZIONE
Il dispositivo non funziona	La spina non è inserita correttamente nella presa.	<ul style="list-style-type: none">• Inserire la spina nella presa.• Non utilizzare adattatori o prolunghe.• Assicurarsi che l'interruttore principale sia acceso.
	Il cavo è difettoso.	Contattare il rappresentante dell'assistenza.
	Mancanza di potere.	Assicurarsi che l'interruttore principale sia acceso.
	Disconnessione della protezione del motore causata dall'uso continuo e prolungato del dispositivo.	Attendere 15/20 minuti affinché il motore si raffreddi.

Se il problema non viene risolto o sono presenti altri tipi di guasti, contattare il nostro servizio tecnico.



In conformità con le direttive: 2012/19 / UE e 2015/863 / UE sulla restrizione dell'uso di sostanze pericolose nelle apparecchiature elettriche ed elettroniche, nonché sul loro smaltimento dei rifiuti. Il simbolo con la pattumiera incrociata mostrato sulla confezione indica che il prodotto al termine della sua vita utile verrà raccolto come rifiuto separato. Pertanto, qualsiasi prodotto che ha raggiunto la fine della sua vita utile deve essere consegnato a centri specializzati di smaltimento dei rifiuti per la raccolta selettiva di rifiuti di apparecchiature elettriche ed elettroniche o restituito al rivenditore al momento dell'acquisto di nuove apparecchiature simili, in un'unica per una base. Una corretta raccolta separata per la successiva messa in servizio di apparecchiature spedite per essere riciclate, trattate e smaltite in modo ecologico aiuta a prevenire potenziali effetti negativi sull'ambiente e sulla salute e ottimizza il riciclaggio e il riutilizzo di i componenti che compongono il dispositivo. L'eliminazione abusiva del prodotto da parte dell'utente implica l'applicazione di sanzioni amministrative in conformità con le leggi.

Vielen Dank, dass Sie sich für unseren Entsafter entschieden haben. Bitte lesen Sie die Anweisungen sorgfältig durch, bevor Sie dieses Gerät verwenden und um eine optimale Nutzung zu gewährleisten.

Die hier aufgeführten Sicherheitsvorkehrungen reduzieren das Risiko von Bränden, Stromschlägen und Verletzungen, wenn sie korrekt befolgt werden. Bewahren Sie das Handbuch sowie die Garantie, den Kaufbeleg und den Karton zum späteren Nachschlagen an einem sicheren Ort auf. Geben Sie diese Anleitung ggf. an den zukünftigen Besitzer des Gerätes weiter. Befolgen Sie bei der Verwendung eines Elektrogeräts immer die grundlegenden Sicherheitshinweise und Maßnahmen zur Risikovermeidung. Der Hersteller haftet nicht für Schäden, die aus der Nichtbeachtung dieser Anweisungen durch den Benutzer resultieren.

SICHERHEITSHINWEISE

Lesen Sie vor der Verwendung eines Elektrogeräts sorgfältig die grundlegenden Sicherheitshinweise.

- Trennen Sie das Gerät vom Stromnetz, bevor Sie bewegliche oder abnehmbare Teile austauschen (z. B. Entsafterkegel, Sieb und Saftauffangbehälter).
- Lassen Sie das Gerät während des Betriebs nicht unbeaufsichtigt.
- Tauchen Sie das Gerät, die Motorbasis, das Netzkabel oder den Stecker nicht in Wasser oder andere Flüssigkeiten.
- Verwenden Sie das Gerät nicht, wenn das Netzkabel oder der Stecker beschädigt zu sein scheinen oder wenn das Gerät fallen gelassen oder in irgendeiner Weise beschädigt wurde.
- Wenn das Netzkabel beschädigt ist, wenden Sie sich zur Vermeidung von Gefahren bitte an unseren technischen Kundendienst, damit es ersetzt werden kann.
- Versuchen Sie nicht, das Gerät selbst oder ohne die Hilfe eines qualifizierten Technikers zu reparieren. Jede Änderung am Gerät führt zum Erlöschen der Garantie.
- Lassen Sie das Netzkabel nicht mit scharfen Kanten in Berührung kommen.
- Ziehen Sie nicht am Kabel, um es aus der Steckdose zu ziehen.
- Stellen Sie das Gerät nicht auf oder in der Nähe von brennenden Brennern oder Kochplatten, in einem Ofen oder in der Nähe von anderen Wärmequellen auf.
- Lassen Sie die Zitruspresse abkühlen, bevor Sie sie reinigen.
- Trennen Sie das Gerät von der Steckdose, bevor Sie es montieren, demontieren, reinigen und sobald Sie es nicht mehr verwenden.
- Trennen Sie das Gerät von der Stromversorgung, bevor Sie Zubehörteile wechseln oder sich Teilen nähern, die sich während des Gebrauchs bewegen. Halten Sie während des Betriebs Hände, Haare, Kleidung und Utensilien von beweglichen Teilen fern, um Verletzungen und/oder Schäden am Gerät zu vermeiden.
- Trennen Sie die Zitruspresse immer von der Steckdose, wenn sie unbeaufsichtigt bleibt und bevor Sie sie montieren, demontieren oder reinigen.

- Heben, ziehen oder bewegen Sie die Zitruspresse nicht am Kabel. Fassen Sie die Zitruspresse immer am Motorkörper an, wenn Sie sie bewegen.
- Überfüllen Sie den Saftbehälter nicht.
- Verwenden Sie die Zitruspresse nicht über einen längeren Zeitraum. Der Motor könnte überhitzen. Wenn er aufgrund von längerem Gebrauch stoppt, lassen Sie den Motor bitte 15-20 Minuten lang abkühlen.
- Verwenden Sie nur Original-Ersatzteile. Die Verwendung von Ersatzteilen, die nicht vom Hersteller zugelassen sind, kann zu Bränden, Stromschlägen oder Verletzungen führen.
- Stellen Sie die Zitruspresse nur auf ebene, trockene Oberflächen.
- Vergewissern Sie sich vor dem Gebrauch, dass die Zitruspresse richtig zusammengesetzt ist.
- Vermeiden Sie es, Flüssigkeit auf den Motorkörper und das Kabel der Zitruspresse zu sprühen oder sie nass zu machen. Bei Kontakt mit Flüssigkeit sofort den Netzstecker aus der Zitruspresse ziehen und gut trocknen, da Stromschlaggefahr besteht.
- Prüfen Sie vor Gebrauch, dass Sieb und Auslauf nicht durch Fruchtfleischreste verstopft sind.
- Halten Sie die Zitruspresse vor und nach jedem Gebrauch sauber und leer.
- Verwenden Sie die Zitruspresse nicht zum Aufbewahren von Gegenständen.
- Verwenden Sie das Gerät nur in Innenräumen und in einer maximalen Höhe von 2000 Metern.
- Dieses Gerät ist für den Hausgebrauch bestimmt. Jede andere Verwendung, beispielsweise in Restaurants oder Kantinen, gilt als nicht bestimmungsgemäß.
- Das Gerät kann zum Entsaften von Zitrusfrüchten (Orangen, Grapefruits und Zitronen) verwendet werden. Jede andere Verwendung gilt als nicht bestimmungsgemäß. Verwenden Sie das Gerät nicht zweckentfremdet.
- Das Gerät ist nicht für den Betrieb mit externen Zeitschaltuhren oder Fernbedienungssystemen ausgelegt.
- Das Gerät ist nicht dafür bestimmt, durch Personen (einschließlich Kinder) mit eingeschränkten körperlichen, sensorischen oder geistigen Fähigkeiten oder mangels Erfahrung und Wissen benutzt zu werden, es sei denn, sie werden beaufsichtigt oder angeleitet.
- Kinder müssen beaufsichtigt werden, damit sie nicht mit dem Gerät spielen.
- Bewahren Sie das Gerät außerhalb der Reichweite von Kindern unter 8 Jahren auf.
- Verwenden Sie keine Dampfstrahler, um das Gerät zu reinigen.
- Verwenden Sie keine chlor-, ammoniak- oder bleichmittelhaltigen Reinigungsmittel auf Teilen mit Metallic-Oberflächen.
- Verwenden Sie keine scheuernden oder ätzenden Reinigungsmittel (z. B. Pulverprodukte, Fleckentferner und Scheuerschwämme aus Metall).
- Verwenden Sie keine rauen oder scheuernden Materialien oder scharfen Metallschaber.

LISTE DER EINZELTEILE

1. Staubschutzhaube

2. Motorkörper

3. Saftkegel

4. Sieb

5. Saftsammler

6. Tropffreier Auslauf

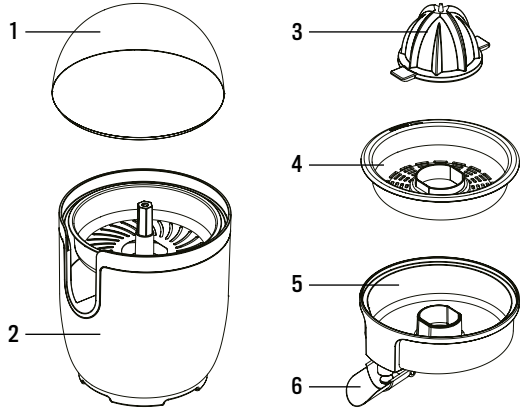

WIE BENUTZT MAN

VOR DEM ERSTEN GEBRAUCH

- Entfernen Sie alle Etiketten und Aufkleber von der Zitruspresse.
- Waschen Sie alle Komponenten der Zitruspresse sorgfältig und lassen Sie sie vollständig trocknen.

SAFTPRESSE

1. Setzen Sie den Saftauffangbehälter in seine Aufnahme oben auf dem Motorkörper ein.
2. Setzen Sie das Sieb in den Saftauffangbehälter und dann den Kegel in das Sieb.

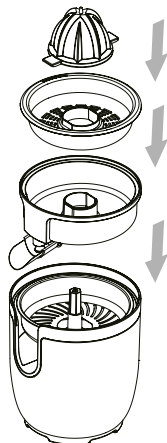

FUNKTION

1. Zuerst die Zitrusfrüchte halbieren.
2. Stellen Sie die Zitruspresse auf eine ebene, trockene Oberfläche.
3. Öffnen Sie den Tropfschutz, indem Sie ihn absenken, und stellen Sie ein Glas oder einen anderen Behälter darunter.
4. Stecken Sie den Stecker in die Steckdose.
5. Drücken Sie die Zitrushälfte in den Entsafterkegel und achten Sie darauf, dass der Tropfauslauf geöffnet ist. Der Motor startet automatisch.
6. Sobald der gesamte Saft extrahiert wurde, entfernen Sie die Zitrushälfte aus dem Kegel, um den Motor automatisch zu stoppen.
7. Schließen Sie den Tropfschutz.
8. Wenn Sie mit der Verwendung der Zitruspresse fertig sind, waschen und trocknen Sie die Komponenten gründlich.
9. Setzen Sie die Staubschutzhülle auf das Produkt.

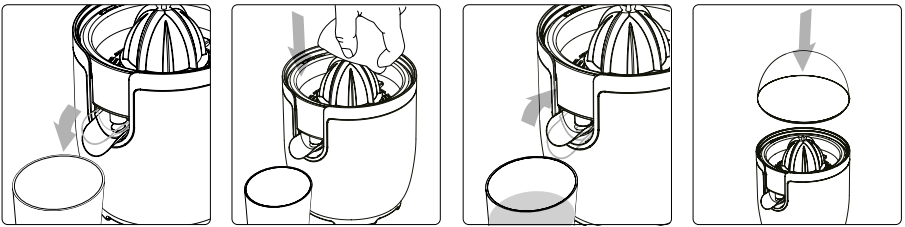

Hinweise und Tipps für den Benutzer:

- Drücken Sie die Zitrusfrüchte nicht zu fest auf den Kegel, um zu verhindern, dass die bittere Mark mit dem Saft extrahiert wird.
- Verwenden Sie keine harten oder scharfen Gegenstände, um das Fruchtfleisch zu entfernen, um das Sieb oder den Saftkegel nicht zu zerkratzen oder zu beschädigen.

REINIGUNG UND INSTANDHALTUNG

- Lassen Sie das Fruchtfleisch nicht auf den Oberflächen der Zitruspresse trocknen.
- Verwenden Sie keine scharfen Reinigungsmittel oder scharfen Gegenstände zum Waschen oder Entfernen von Fruchtfleischrückständen von Komponenten der Zitruspresse.

REINIGUNG DER MOTORBASIS

- Um die Außenfläche des Motorsockels in gutem Zustand zu halten, sollten Sie ihn regelmäßig nach Gebrauch reinigen.
- Lassen Sie das Gerät zunächst vollständig abkühlen.
- Verwenden Sie zur ordnungsgemäßen Reinigung ein weiches, feuchtes Tuch mit Reinigungsmittel.

KOMPONENTENREINIGUNG

- Um sie in gutem Zustand zu halten, waschen Sie den Entsaftertrichter, das Sieb und den Saftbehälter von Hand. Verwenden Sie keine Spülmaschine.
- Trocknen Sie die Komponenten gründlich ab und achten Sie darauf, die Staubschutzhülle anzubringen, wenn das Gerät nicht verwendet wird.

PROBLEMLÖSUNG

AUSGABE	WEIL	LÖSUNG
Das Gerät funktioniert nicht	Der Stecker ist nicht richtig in die Steckdose eingesteckt.	<ul style="list-style-type: none"> • Stecken Sie den Stecker in die Steckdose. • Verwenden Sie keine Adapter oder Verlängerungen. • Stellen Sie sicher, dass der Hauptschalter eingeschaltet ist.
	Das Kabel ist defekt.	Wenden Sie sich an Ihren Kundendienstmitarbeiter.
	Mangel an Macht.	Stellen Sie sicher, dass der Hauptschalter eingeschaltet ist.
	Abschaltung des Motorschutzes durch andauernden und längeren Gebrauch des Gerätes.	Warten Sie 15/20 Minuten, bis der Motor abgekühlt ist.

Wenn das Problem nicht behoben wird oder andere Arten von Fehlern vorliegen, wenden Sie sich an unseren technischen Service.



In Übereinstimmung mit den Richtlinien: 2012/19 / EU und 2015/863 / EU über die Beschränkung der Verwendung gefährlicher Stoffe in elektrischen und elektronischen Geräten sowie deren Abfallentsorgung. Das Symbol mit der gekreuzten Mülltonne auf der Verpackung zeigt an, dass das Produkt am Ende seiner Nutzungsdauer als separater Abfall gesammelt wird. Daher muss jedes Produkt, das das Ende seiner Nutzungsdauer erreicht hat, an spezialisierte Abfallentsorgungszentren zur selektiven Sammlung von elektrischen und elektronischen Abfallgeräten geliefert oder beim Kauf ähnlicher neuer Geräte an den Einzelhändler zurückgegeben werden für eine Basis. Die ordnungsgemäße getrennte Sammlung für die spätere Inbetriebnahme von Geräten, die zum umweltfreundlichen Recycling, zur Behandlung und Entsorgung versandt werden, trägt dazu bei, mögliche negative Auswirkungen auf Umwelt und Gesundheit zu vermeiden und das Recycling und die Wiederverwendung zu optimieren die Komponenten, aus denen das Gerät besteht. Die missbräuchliche Beseitigung des Produkts durch den Benutzer impliziert die Anwendung von Verwaltungsanktionen in Übereinstimmung mit den Gesetzen.

Bedankt voor het kiezen van onze sapcentrifuge. Lees de instructies aandachtig door voordat u dit apparaat gebruikt en voor een optimaal gebruik.

De hier vermelde veiligheidsmaatregelen verminderen het risico op brand, elektrische schokken en letsel als ze correct worden opgevolgd. Bewaar de handleiding op een veilige plaats voor toekomstig gebruik, evenals de garantie, het aankoopbewijs en de doos. Geef deze instructies, indien van toepassing, aan de toekomstige eigenaar van het apparaat. Volg altijd de basisveiligheidsinstructies en risicopreventiemaatregelen bij het gebruik van een elektrisch apparaat. De fabrikant is niet verantwoordelijk voor enige schade die voortvloeit uit het niet opvolgen van deze instructies door de gebruiker.

BEVEILIGINGSINSTRUCTIES

Lees bij het gebruik van een elektrisch apparaat de fundamentele veiligheidsinstructies zorgvuldig door.

- Haal de stekker van het apparaat uit het licht voordat u bewegende of verwijderbare onderdelen vervangt (bijvoorbeeld de kegel van de sapcentrifuge, de zeef en de sapopvangbak).
- Laat het apparaat niet onbeheerd achter terwijl het in werking is.
- Dompel het apparaat, de motorbasis, het netsnoer of de stekker niet onder in water of een andere vloeistof.
- Gebruik het apparaat niet als het netsnoer of de stekker beschadigd lijkt te zijn, of als het apparaat is gevallen of op enigerlei wijze is beschadigd.
- Als het netsnoer beschadigd is, om gevaar te voorkomen, neem dan contact op met onze technische dienst zodat het kan worden vervangen.
- Probeer het apparaat niet zelf te repareren of zonder de hulp van een gekwalificeerde technicus. Elke wijziging aan het apparaat maakt de garantie ongeldig.
- Laat het netsnoer niet in contact komen met scherpe randen.
- Trek niet aan het snoer om het uit het stopcontact te halen.
- Plaats het apparaat niet op of in de buurt van brandende branders of kookplaten, in een oven of in de buurt van andere warmtebronnen.
- Laat de citruspers afkoelen voordat u hem schoonmaakt.
- Haal de stekker van het apparaat uit het stopcontact voor montage, demontage en reiniging, en zodra u het apparaat niet meer gebruikt.
- Koppel het apparaat los van het elektriciteitsnet voordat u accessoires verwisselt of onderdelen nadert die tijdens het gebruik bewegen. Houd handen, haar, kleding en keukengerei uit de buurt van bewegende onderdelen tijdens het gebruik om persoonlijk letsel en/of schade aan het apparaat te voorkomen.
- Haal altijd de stekker van de citruspers uit het stopcontact als deze onbeheerd wordt achtergelaten en vóór montage, demontage of reiniging.

- Til, trek of verplaats de citruspers niet aan het snoer. Houd de citruspers altijd bij het motorhuis vast wanneer u hem verplaatst.
- Vul de sapopvangbak niet te vol.
- Gebruik de citruspers niet te lang. De motor kan oververhit raken. Als het stopt vanwege langdurig gebruik, laat de motor dan 15-20 minuten afkoelen.
- Gebruik alleen originele reserveonderdelen. Het gebruik van vervangende onderdelen die niet door de fabrikant zijn goedgekeurd, kan leiden tot brand, elektrische schokken of persoonlijk letsel.
- Plaats de citruspers alleen op een vlakke, droge ondergrond.
- Zorg ervoor dat de citruspers voor gebruik goed is gemonteerd.
- Voorkom dat er vloeistof op de motorbehuizing en het snoer van de citruspers wordt gespoten of nat wordt. Bij contact met vloeistof de citruspers onmiddellijk uit het stopcontact trekken en goed afdrogen, er bestaat gevaar voor een elektrische schok.
- Controleer voor gebruik of de zeef en de tuit niet verstopt zijn door pulpresten.
- Houd de citruspers schoon en leeg voor en na elk gebruik.
- Gebruik de citruspers niet om voorwerpen op te bergen.
- Gebruik het apparaat alleen binnenshuis en op een maximale hoogte van 2000 meter.
- Dit apparaat is ontworpen voor thuisgebruik. Elk ander gebruik, bijvoorbeeld in restaurants of cafetaria's, wordt als oneigenlijk beschouwd.
- Het apparaat kan worden gebruikt om het sap van citrusvruchten (sinaasappels, grapefruits en citroenen) te extraheren. Elk ander gebruik wordt als oneigenlijk beschouwd. Gebruik het apparaat niet voor iets anders dan waarvoor het bedoeld is.
- Het apparaat is niet ontworpen om te werken met externe timers of afstandsbedieningen.
- Het apparaat is niet bedoeld voor gebruik door personen (inclusief kinderen) met verminderde fysieke, zintuiglijke of mentale capaciteiten, of gebrek aan ervaring en kennis, tenzij ze onder toezicht staan of instructies hebben gekregen.
- Kinderen moeten onder toezicht staan, zodat ze niet met het apparaat spelen.
- Houd het apparaat buiten het bereik van kinderen jonger dan 8 jaar.
- Gebruik geen stoomstralen om het apparaat schoon te maken.
- Gebruik geen reinigingsmiddelen die chloor, ammoniak of bleekmiddel bevatten op onderdelen met een metalen afwerking.
- Gebruik geen schurende of bijtende reinigingsmiddelen (bijvoorbeeld poederproducten, vlekkenverwijderaars en metalen schuurponsjes).
- Gebruik geen ruwe of schurende materialen of scherpe metalen schrapers.

ONDERDELEN LIJST

1. Stofkap

2. Motorlichaam

3. Sap kegel

4. Zeef

5. Sap verzamelaar

6. Druppelvrije tuit

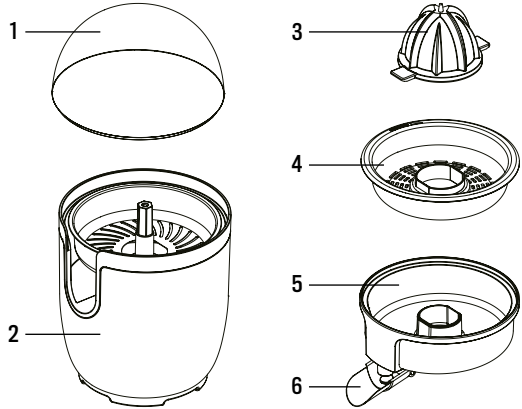

HOE TE GEBRUIKEN

VOOR HET EERSTE GEBRUIK

- Verwijder alle labels en stickers van de citruspers.
- Was alle onderdelen van de citruspers zorgvuldig en laat ze volledig drogen.

JUICER-ASSEMBLAGE

1. Plaats de sapopvangbak in de behuizing bovenop het motorhuis.
2. Plaats de zeef in de sapopvangbak en plaats de kegel in de zeef.

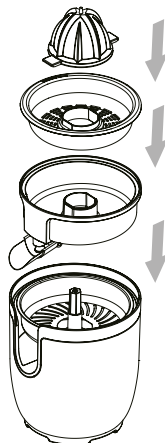

WERKING

1. Snijd eerst de citrusvruchten doormidden.
2. Plaats de citruspers op een vlakke, droge ondergrond.
3. Open de anti-lektuit door deze omlaag te brengen en plaats er een glas of andere bak onder.
4. Steek de stekker in het stopcontact.
5. Druk de citrushelft in de sapkegel en zorg ervoor dat de lektuit open staat. De motor start automatisch.
6. Zodra al het sap is geëxtraheerd, verwijdert u de citrushelft uit de kegel om de motor automatisch te stoppen.
7. Sluit de anti-lektuit.
8. Als u klaar bent met het gebruik van de citruspers, wast u de onderdelen goed af en droogt u ze grondig.
9. Plaats de stofkap op het product.

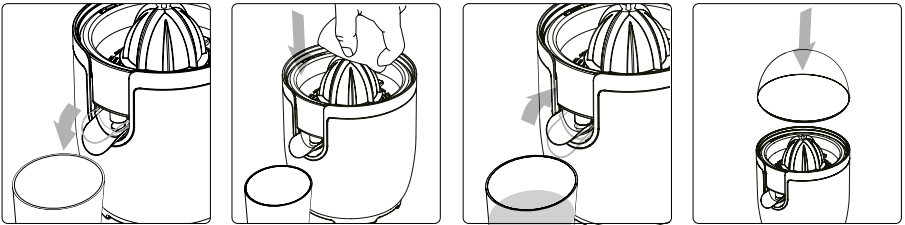

Hints en tips voor de gebruiker:

- Druk de citrus niet te hard op de kegel om te voorkomen dat het bittere merg met het sap wordt geëxtraheerd.
- Gebruik geen harde of scherpe voorwerpen om het vruchtvlees te verwijderen om de zeef of de sapkegel niet te krassen of te beschadigen.

SCHOONMAAK EN ONDERHOUD

- Laat de citruspulp niet opdrogen op de oppervlakken van de citruspers.
- Gebruik geen sterke reinigingsmiddelen of scherpe voorwerpen om pulpresten van onderdelen van de citruspers te wassen of te verwijderen.

MOTORBASIS REINIGEN

- Om de buitenkant van de motorbasis in goede staat te houden, dient u deze na gebruik regelmatig schoon te maken.
- Laat het apparaat eerst volledig afkoelen.
- Gebruik voor een goede reiniging een zachte, vochtige doek met afwasmiddel.

COMPONENTEN REINIGEN

- Om ze in goede staat te houden, moet u de sapcentrifuge, de zeef en de sapopvangbak met de hand afwassen. Gebruik geen vaatwasser.
- Droog de onderdelen goed af en bevestig de stofkap wanneer het apparaat niet in gebruik is.

PROBLEEM OPLOSSING

KWESTIE	OORZAAK	OPLOSSING
Het apparaat werkt niet	De stekker zit niet goed in het stopcontact.	<ul style="list-style-type: none"> • Steek de stekker in het stopcontact. • Gebruik geen adapters of verlengstukken. • Zorg ervoor dat de hoofdstroomonderbreker is ingeschakeld.
	De kabel is defect.	Neem contact op met uw service-vertegenwoordiger.
	Tekort aan kracht.	Zorg ervoor dat de hoofdstroomonderbreker is ingeschakeld.
	Ontkoppeling van de motorbeveiliging veroorzaakt door continu en langdurig gebruik van het apparaat.	Wacht 15/20 minuten totdat de motor is afgekoeld.

Als het probleem niet is opgelost of er zijn andere soorten storingen, neem dan contact op met onze technische dienst.



In overeenstemming met de richtlijnen: 2012/19 / EU en 2015/863 / EU betreffende de beperking van het gebruik van gevaarlijke stoffen in elektrische en elektronische apparatuur, evenals hun afvalverwerking. Het symbool met de gekruiste vuilnisbak op de verpakking geeft aan dat het product aan het einde van zijn levensduur als gescheiden afval wordt ingezameld. Daarom moet elk product dat het einde van zijn levensduur heeft bereikt, worden afgeleverd bij gespecialiseerde afvalverwijderingscentra voor de selectieve inzameling van afgedankte elektrische en elektronische apparatuur, of bij de aankoop van soortgelijke nieuwe apparatuur in één keer aan de detailhandelaar worden geretourneerd. voor één basis. Een juiste gescheiden inzameling voor latere inbedrijfstelling van apparatuur die wordt verzonden om te worden gerecycled, behandeld en op milieuvriendelijke wijze afgevoerd, helpt mogelijke negatieve effecten op het milieu en de gezondheid te voorkomen en optimaliseert recycling en hergebruik van de componenten waaruit het apparaat bestaat. . De onrechtmatige eliminatie van het product door de gebruiker impliceert de toepassing van administratieve sancties in overeenstemming met de wetten.

Dziękujemy za wybranie naszej sokowirówki. Przed użyciem tego urządzenia i aby zapewnić jak najlepsze użytkowanie, prosimy o uważne przeczytanie instrukcji.

Wymienione tutaj środki ostrożności zmniejszają ryzyko pożaru, porażenia prądem i obrażeń, jeśli są przestrzegane prawidłowo. Instrukcję należy przechowywać w bezpiecznym miejscu do wykorzystania w przyszłości, a także gwarancję, dowód zakupu i opakowanie. Jeśli dotyczy, przekaż te instrukcje przyszłemu właścicielowi urządzenia. Zawsze postępuj zgodnie z podstawowymi instrukcjami bezpieczeństwa i środkami zapobiegania ryzyku podczas korzystania z urządzenia elektrycznego. Producent nie ponosi odpowiedzialności za jakiegokolwiek szkody wynikłe z nieprzestrzegania przez użytkownika niniejszej instrukcji.

INSTRUKCJE BEZPIECZEŃSTWA

Używając jakiegokolwiek urządzenia elektrycznego, uważnie przeczytaj podstawowe instrukcje bezpieczeństwa.

- Przed wymianą ruchomych lub zdejmowanych części (na przykład stożka sokowirówki, sitka i pojemnika na sok) odłącz urządzenie od światła.
- Nie pozostawiaj pracującego urządzenia bez nadzoru.
- Nie zanurzaj urządzenia, podstawy silnika, przewodu zasilającego ani wtyczki w wodzie lub innej cieczy.
- Nie używaj urządzenia, jeśli przewód zasilający lub wtyczka są uszkodzone lub jeśli urządzenie zostało upuszczone lub w jakikolwiek sposób uszkodzone.
- Jeśli przewód zasilający jest uszkodzony, w celu uniknięcia niebezpieczeństwa prosimy o kontakt z naszym serwisem technicznym w celu wymiany.
- Nie próbuj naprawiać urządzenia samodzielnie lub bez pomocy wykwalifikowanego technika. Wszelkie modyfikacje urządzenia spowodują utratę gwarancji.
- Nie dopuszczaj do kontaktu przewodu zasilającego z ostrymi krawędziami.
- Nie ciągnij za przewód, aby odłączyć go od gniazdka.
- Nie umieszczaj urządzenia na lub w pobliżu zapalonych palników lub płyt grzejnych, wewnątrz piekarnika lub w pobliżu innych źródeł ciepła.
- Poczekaj, aż wyciskarka do cytrusów ostygnie przed czyszczeniem.
- Odłącz urządzenie od gniazdka elektrycznego przed montażem, demontażem i czyszczeniem oraz zaraz po zakończeniu użytkowania.
- Odłącz urządzenie od zasilania przed wymianą akcesoriów lub zbliżaniem się do części, które poruszają się podczas użytkowania. Trzymaj ręce, włosy, odzież i przybory z dala od ruchomych części podczas pracy, aby uniknąć obrażeń ciała i/lub uszkodzenia urządzenia.
- Zawsze odłączaj wyciskarkę do cytrusów z gniazdka ściennego, jeśli jest pozostawiona bez nadzoru oraz przed montażem, demontażem lub czyszczeniem.

- Nie podnoś, nie ciągnij ani nie przesuwaj wyciskarki do cytrusów za jej przewód. Podczas przesuwania wyciskarki do cytrusów zawsze trzymaj ją za korpus silnika.
- Nie przepelniaj pojemnika na sok.
- Nie używaj wyciskarki do cytrusów przez długi czas. Silnik może się przegrzać. Jeśli zatrzyma się z powodu długiego użytkowania, pozwól silnikowi ostygnąć przez 15-20 minut.
- Używaj tylko oryginalnych części zamiennych. Stosowanie części zamiennych niezatwierdzonych przez producenta może spowodować pożar, porażenie prądem lub obrażenia ciała.
- Wyciskarkę do cytrusów stawiać tylko na płaskich, suchych powierzchniach.
- Upewnij się, że wyciskarka do cytrusów jest prawidłowo zmontowana przed użyciem.
- Unikaj rozpylania płynu na korpus silnika i przewód wyciskarki do cytrusów lub ich zamoczenia. W przypadku kontaktu z płynem należy natychmiast odłączyć wyciskarkę do cytrusów i dobrze ją wysuszyć, gdyż istnieje niebezpieczeństwo porażenia prądem.
- Przed użyciem sprawdź, czy sitko i dzióbek nie są zablokowane przez resztki miążgi.
- Wyciskarka do cytrusów powinna być czysta i pusta przed i po każdym użyciu.
- Nie używaj wyciskarki do cytrusów do przechowywania przedmiotów.
- Używaj urządzenia tylko w pomieszczeniach i na maksymalnej wysokości 2000 metrów.
- To urządzenie jest przeznaczone do użytku domowego. Każde inne użycie, na przykład w restauracjach lub kawiarniach, jest uważane za niewłaściwe.
- Urządzenie może służyć do ekstrakcji soku z owoców cytrusowych (pomaarańcze, grejfruty i cytryny). Każde inne użycie jest uważane za niewłaściwe. Nie używaj urządzenia do celów niezgodnych z przeznaczeniem.
- Urządzenie nie jest przeznaczone do współpracy z zewnętrznymi programatorami czasowymi ani systemami zdalnego sterowania.
- Urządzenie nie jest przeznaczone do użytku przez osoby (w tym dzieci) o ograniczonych zdolnościach fizycznych, sensorycznych lub umysłowych lub braku doświadczenia i wiedzy, chyba że znajdują się pod nadzorem lub poinstruowane.
- Dzieci należy pilnować, aby nie bawiły się urządzeniem.
- Przechowuj urządzenie poza zasięgiem dzieci poniżej 8 roku życia.
- Nie używaj strumienia pary do czyszczenia urządzenia.
- Nie używaj środków czyszczących zawierających chlor, amoniak lub wybielacz na częściach z metalicznym wykończeniem.
- Nie używaj ściernych lub żrących detergentów (na przykład produktów w proszku, odplamiaczy i metalowych czyścików do szorowania).
- Nie używaj szorstkich lub ściernych materiałów ani ostrych metalowych skrobaków.

LISTA CZĘŚCI

1. Okładka ochronna

2. Korpus silnika

3. Stożek soku

4. Filtr

5. Kolektor soku

6. Wylewka bez kapania

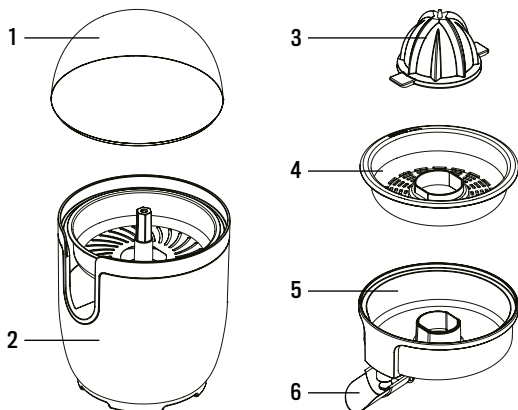

JAK UŻYWAĆ

PRZED PIERWSZYM UŻYCIEM

- Usuń wszystkie etykiety i naklejki z wyciskarki do cytrusów.
- Dokładnie umyj wszystkie elementy wyciskarki do cytrusów i pozwól im całkowicie wyschnąć.

ZESPÓŁ SOKOWIRÓWKI

1. Włóż pojemnik na sok do jego obudowy na górze korpusu silnika.
2. Włóż sitko do pojemnika na sok, a następnie włóż stożek do sitka.

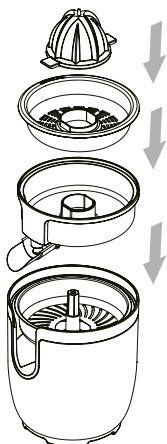

FUNKCJONOWANIE

1. Najpierw pokrój owoce cytrusowe na pół.
2. Umieść wyciskarkę do cytrusów na równej, suchej powierzchni.
3. Otwórz dziobek zapobiegający kapaniu, opuszczając go i umieść pod nim szklanę lub inny pojemnik.
4. Włóż wtyczkę do gniazdka.
5. Wciśnij połówkę cytrusów do stożka sokowirówki, upewniając się, że dziobek ociekowy jest otwarty. Silnik uruchomi się automatycznie.
6. Po wydobyciu całego soku wyjmij połówkę cytrusów ze stożka, aby automatycznie zatrzymać silnik.
7. Zamknij dziobek zapobiegający kapaniu.
8. Po zakończeniu korzystania z wyciskarki do cytrusów odpowiednio umyj i dokładnie wysusz składniki.
9. Załóż osłonę przeciwkurzową na produkt.

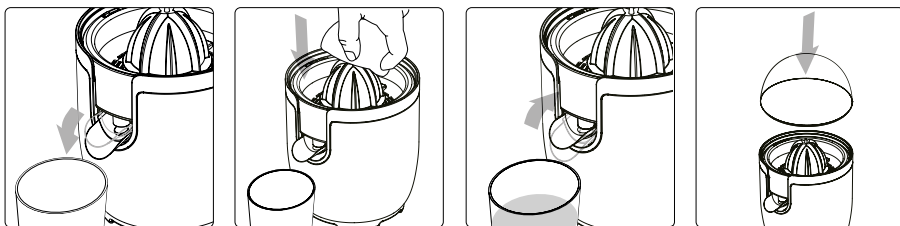

Wskazówki i porady dla użytkownika:

- Nie dociskaj cytrusów zbyt mocno do stożka, aby zapobiec wydobyciu gorzkiego miąższu z sokiem.
- Nie używaj twardych ani ostrych przedmiotów do usuwania miąższu, aby nie porysować ani nie uszkodzić sitka lub stożka soku.

CZYSZCZENIE I KONSERWACJA

- Nie dopuścić do wyschnięcia pulpy cytrusowej na powierzchni prasy do cytrusów.
- Nie używaj silnych detergentów ani ostrych przedmiotów do mycia lub usuwania pozostałości miąższu z elementów wyciskarki do cytrusów.

CZYSZCZENIE PODSTAWY SILNIKA

- Aby utrzymać zewnętrzną powierzchnię podstawy silnika w dobrym stanie, należy ją regularnie czyścić po użyciu.
- Najpierw pozwól urządzeniu całkowicie ostygnąć.
- Do prawidłowego czyszczenia używaj miękkiej, wilgotnej szmatki z detergentem.

CZYSZCZENIE KOMPONENTÓW

- Aby zachować ich dobry stan, należy myć ręcznie stożek do soku, sitko i pojemnik na sok. Nie należy używać zmywarki.
- Dokładnie osusz elementy i pamiętaj o założeniu osłony przeciwpyłowej, gdy urządzenie nie jest używane.

ROZWIĄZANIE PROBLEMU

KWESTIA	PRZYCZYNA	ROZWIĄZANIE
Urządzenie nie działa	Wtyczka nie jest prawidłowo włożona do gniazdka.	<ul style="list-style-type: none"> • Włóż wtyczkę do gniazdka. • Nie używaj adapterów ani rozszerzeń. • Upewnij się, że główny wyłącznik jest włączony.
	Kabel jest uszkodzony.	Skontaktuj się z przedstawicielem serwisu.
	Brak mocy.	Upewnij się, że główny wyłącznik jest włączony.
	Odlączenie ochrony silnika spowodowane ciągłym i długotrwałym użytkowaniem urządzenia.	Odczekaj 15-20 minut, aż silnik ostygnie.

Jeśli problem nie zostanie rozwiązany lub występują inne rodzaje awarii, skontaktuj się z naszym serwisem technicznym.



Zgodnie z dyrektywami: 2012/19 / UE i 2015/863 / UE w sprawie ograniczenia stosowania niebezpiecznych substancji w sprzęcie elektrycznym i elektronicznym, a także ich usuwania. Symbol z przekreślonym pojemnikiem na śmieci pokazany na opakowaniu oznacza, że produkt pod koniec okresu użytkowania będzie zbierany jako osobny odpad. Dlatego każdy produkt, który osiągnął koniec okresu użytkowania, musi zostać dostarczony do wyspecjalizowanych centrów usuwania odpadów w celu selektywnej zbiórki zużytego sprzętu elektrycznego i elektronicznego lub zwrócony do sprzedawcy przy zakupie podobnego nowego sprzętu, w jednym dla jednej bazy. Właściwa selektywna zbiórka w celu późniejszego uruchomienia sprzętu przeznaczonego do recyklingu, obróbki i utylizacji w sposób przyjazny dla środowiska pomaga zapobiegać potencjalnym negatywnym skutkom dla środowiska i zdrowia oraz optymalizuje recykling i ponowne użycie elementy składające się na urządzenie. . Niewłaściwe usunięcie produktu przez użytkownika oznacza nałożenie sankcji administracyjnych zgodnie z prawem.

CREATE



FR

Cet appareil
se recycle

À DÉPOSER
EN MAGASIN



À DÉPOSER
EN DÉCHÈTERIE



OU

Points de collecte sur www.quefairedemesdechets.fr
Privilégiez la réparation ou le don de votre appareil !

RACCOLTA CARTA
Verifica le disposizioni
del tuo Comune.



RoHS

/ Made in China