

CREATE



Patio Heater Compact

User manual | Manual de instrucciones

CREATE

INDEX

ENGLISH

Safety instructions	6
List of parts	7
Assembly	8
Operation	9
Care and maintenance	9
Potential problems	9

PORTUGUÊS

Instruções de segurança	14
Lista de peças	15
Montagem	16
Funcionamento	17
Cuidados e manutenção	17
Potenciais problemas	17

ESPAÑOL

Instrucciones de seguridad	10
Listado de partes	11
Montaje	12
Funcionamiento	13
Cuidado y mantenimiento	13
Posibles problemas	13

FRANÇAIS

Consignes de sécurité	18
Liste des pièces	19
Montage	20
Fonctionnement	21
Entretien et maintenance	21
Problèmes potentiels	21

INDEX

ITALIANO

Istruzioni di sicurezza	22
Elenco delle parti	23
Montaggio	24
Funzionamento	25
Cura e manutenzione	25
Potenziali problemi	25

NEDERLANDS

Veiligheidsinstructies	30
Lijst van onderdelen	31
Assemblage	32
Operatie	33
Verzorging en onderhoud	33
Mogelijke problemen	33

DEUTSCH

Sicherheitshinweise	26
Liste der Teile	27
Montage	28
Operation	29
Pflege und Wartung	29
Mögliche Probleme	29

POLSKI

Instrukcje bezpieczeństwa	34
Lista części	35
Montaż	36
Działanie	37
Pielęgnacja i konserwacja	37
Posibles problemas	37

ENGLISH

Thank you very much for choosing our heater. Before using the appliance, please read these instructions carefully to use it correctly.

The included safety precautions reduce the risk of electric shock, injury and even death if strictly followed. Please keep this manual in a safe place for future reference, along with the completed product warranty card, original product packaging and proof of purchase. If possible, pass these instructions on to the next owner of the appliance. Follow basic safety precautions and accident prevention rules at all times when using an appliance. We decline all liability arising from non-compliance with these instructions by customers.

SAFETY INSTRUCTIONS

When using any electrical appliance, basic safety precautions must be observed at all times:

- Place the cooker outdoors or in an open area away from obstacles, such as branches, or near objects that may be affected by heat, such as furniture, curtains or other flammable objects (minimum distance is 1 metre).
- Do not place the appliance near curtains and/or other flammable objects. Otherwise, there is a risk of fire.
- Do not use the appliance in unventilated locations.
- Do not use it in places where gas, petrol, paint or other flammable products are present.
- Do not insert, obstruct or cover the head grille of the appliance.
- Do not place the appliance immediately above or below an electrical outlet.
- Do not move the appliance when it is connected to a power supply and always wait for it to cool down before storing it.
- Do not leave the appliance switched on or unattended, especially if children or animals are nearby.
- The indication of the different switch positions must be visible from a distance of 1 metre.
- Once the product has been installed, the marking on the cover must be visible. Do not place it on the back.
- The appliance unit must be placed firmly on a horizontal and flat surface.
- Do not touch the appliance during operation, it becomes hot and remains hot for some time after it is switched off. If you touch it during this period, there is a risk of burns.
- Do not cover the appliance unit with anything during operation or shortly after switching off.
- Never coil the power cord around the appliance unit.
- This appliance should be handled with care and vibrations or shocks should be avoided.
- The appliance must be firmly connected to an earthed socket during operation.
- During assembly, keep away from any boards or flammable materials.
- The head of the unit is at high temperature during operation. Unplug the unit and wait for it to cool down before cleaning.

- Do not use this appliance in places where causticity or volatile air, i.e. dust, steam, gas, etc., is present.
- Do not use this product as a towel or cloth dryer.
- Do not use this product as a sauna heater.
- Do not use this product for animal husbandry and breeding.
- Never immerse this appliance in water for cleaning.
- This appliance must be plugged into an easily visible and accessible outlet.
- There may be two dark spots on the surface of the heating elements during the first few minutes after switching on. This is normal and will not affect the performance of the product.
- Children should be kept away unless continuously supervised.
- Children shall not operate, adjust, clean or maintain the appliance.
- This appliance can be used by children aged from 8 years and above and persons with reduced physical, sensory or mental capabilities or lack of experience and knowledge if they have been given supervision or instruction concerning use of the appliance in a safe way and understand the hazards involved. Children shall not play with the appliance. Cleaning and user maintenance shall not be made by children without supervision.



CAUTION! Some parts of this product can become very hot and cause burns.

LIST OF PARTS

1. Decorative cover
2. Heat emission head
3. Steel tube
4. Product base
5. Pull switch

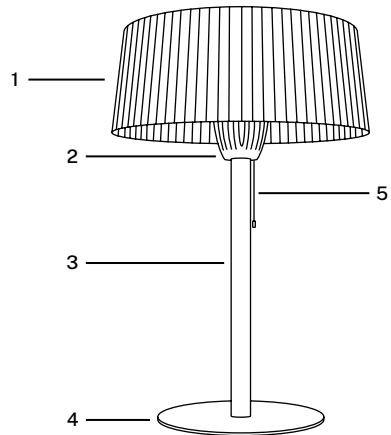

ASSEMBLY

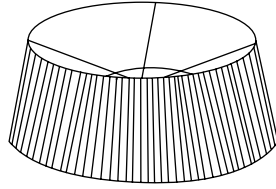

Warning! First remove all protective film around the decorative cover.

①

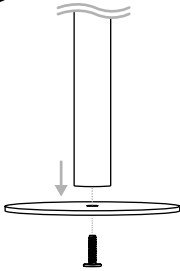

②

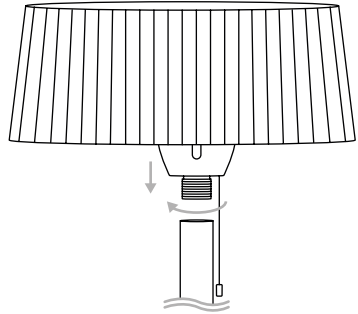

1. Use the M8x20 hexagonal screw to fix the steel tube to the base of the product.
2. Screw the heat emission head together with the decorative cover onto the top of the tube, as shown in the image.

③

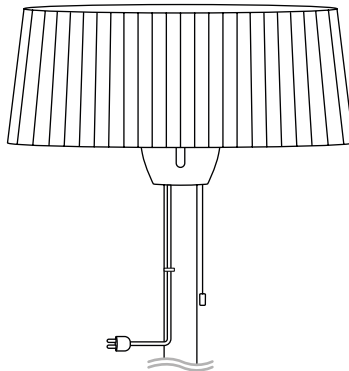

3. Finally, fix the power cable in the grooves of the appliance tube.

OPERATION

- Connect the power cord to a 13 amp source located in a safe, dry area.

WARNING! The appliance must be installed correctly before use.

- Pull the switch cable the first time, the heater will turn on (1500W).
- If you pull the cord a second time, the heater will turn off (0W).
- Although this appliance is IP44, do not use it in rain or wet conditions.
- Always disconnect the power cord from the mains when the appliance is not in use.

CARE AND MAINTENANCE

- Unplug the unit after use and let it cool down completely.
- To keep the appliance clean, you can wipe the outer casing with a soft, damp cloth. If necessary, you can use a mild detergent. After cleaning, dry the unit with a soft cloth.
- Do not use alcohol, petrol, abrasive powders, furniture polish or rough brushes to clean the cooker. This could damage or deteriorate the surface of the appliance.
- Wait until the unit is completely dry before using it.
- Although this appliance is intended for outdoor use, for your safety, do not immerse it in water.
- If the unit is not to be used for a long period of time, store it in a cool, dry place when not in use. To prevent the accumulation of dust and dirt, use the original packaging to repack the unit.

POTENTIAL PROBLEMS

If the appliance does not work, check the following before calling for service:

- Check if the power cord is plugged into a power outlet, if not, plug it in.
- Check if the main fuse power is working.
- Make sure that the power switches are turned on. If not, choose a setting.



In compliance with the directives: 2012/19/EU and 2015/863/EU on the restriction of the use of hazardous substances in electrical and electronic equipment, as well as their waste disposal. The crossed bin symbol shown on the packaging indicates that the product at the end of its useful life will be collected as separate waste. Therefore, any product that has reached the end of its useful life should be delivered to waste disposal centers specialized in the separate collection of waste electrical and electronic equipment, or returned to the retailer when purchasing similar new equipment, in one for a base. Proper separate collection for subsequent commissioning of equipment sent for recycling, treatment and disposal in an environmentally compatible manner helps prevent possible negative effects on the environment and health and optimizes recycling and reuse of waste. The components that make up the device. The abusive disposal of the product by the user implies the application of administrative sanctions in accordance with the laws.

Muchas gracias por elegir nuestro calefactor. Antes de usar el aparato, lea detenidamente estas instrucciones para usarlo correctamente.

Las precauciones de seguridad incluidas reducen el riesgo de sufrir una descarga eléctrica, lesiones e incluso la muerte si se respetan estrictamente. Guarde este manual en un lugar seguro para consultarlo en el futuro, junto con la tarjeta de garantía del producto debidamente cumplimentada, el embalaje original del producto y el justificante de compra. Si es posible, entregue estas instrucciones al siguiente propietario del electrodoméstico. Respete en todo momento las precauciones de seguridad básicas y las normas de prevención de accidentes cuando utilice un electrodoméstico. Declinamos toda responsabilidad derivada del incumplimiento de estas instrucciones por parte de los clientes.

INSTRUCCIONES DE SEGURIDAD

Al utilizar cualquier electrodoméstico, se deberán respetar en todo momento las medidas de seguridad básicas:

- Coloque la estufa en el exterior o en una zona abierta y alejada de obstáculos, como ramas, o cerca de objetos que puedan verse afectados por el calor, como muebles, cortinas u otros objetos inflamables (la distancia mínima es de 1 metro).
- No coloque el aparato cerca de cortinas y/u otros objetos inflamables. De lo contrario, existirá peligro de incendio.
- No utilice el aparato en lugares sin ventilación.
- No lo utilice en lugares donde haya gas, gasolina, pintura u otros productos inflamables.
- No introduzca, obstruya ni cubra la rejilla del cabezal del aparato.
- No coloque el aparato inmediatamente encima o debajo de una toma de corriente.
- No mueva el aparato cuando esté conectado a un suministro eléctrico y siempre espere a que se enfríe antes de guardarlo.
- No deje el aparato encendido ni desatendido, especialmente si hay niños o animales cerca.
- La indicación de las diferentes posiciones de los interruptores deberá ser visible desde una distancia de 1 metro.
- Una vez instalado el producto, el marcado relativo a la cubierta deberá ser visible. No lo coloque en la parte posterior.
- La unidad del aparato debe colocarse firmemente sobre una superficie horizontal y plana.
- No toque el aparato durante su funcionamiento, entra en altas temperaturas y se mantiene caliente durante un tiempo después de apagarse. Si lo toca durante este periodo, corre el riesgo de sufrir quemaduras.
- No cubra la unidad del aparato con nada durante el funcionamiento ni poco después de apagarla.
- Nunca enrolle el cable de alimentación en la unidad del aparato.
- Este aparato debe manipularse con cuidado y evitar vibraciones o golpes.
- El aparato debe estar firmemente conectado a una toma de tierra durante su funcionamiento.

- Durante el montaje, manténgase alejado de cualquier tablero o material inflamable.
- El cabezal de la unidad está a alta temperatura durante el funcionamiento. Desenchufe la unidad y espere a que se enfríe antes de limpiarla.
- No utilice este aparato en lugares donde exista causticidad o aire volátil, es decir, polvo, vapor, gas, etc.
- No utilice este producto como secador de paños o toallas.
- No utilice este producto como calefactor para una sauna.
- No utilice este producto para la cría y reproducción de animales.
- Nunca sumerja este aparato en agua para limpiarlo.
- Este aparato debe enchufarse en una toma de corriente fácilmente visible y accesible.
- Pueden existir dos puntos oscuros en la superficie de los elementos calefactores durante los primeros minutos tras su encendido. Esto es normal y no afectará al funcionamiento del producto.
- Los niños deben mantenerse alejados a menos que estén continuamente supervisados.
- Los niños no deben enchufar, regular y limpiar el aparato ni realizar el mantenimiento.
- Este aparato puede ser utilizado por niños de 8 años en adelante y personas con capacidades físicas, sensoriales o mentales reducidas, o falta de experiencia y conocimiento si se les ha dado supervisión o instrucciones sobre el uso del aparato de manera segura y entienden los peligros involucrados. Los niños no deben jugar con el aparato. La limpieza y el mantenimiento del usuario no deben ser realizados por niños sin supervisión.



¡PRECAUCIÓN! Algunas partes de este producto pueden calentarse mucho y causar quemaduras.

LISTADO DE PARTES

1. Cubierta decorativa
2. Cabezal de emisión de calor
3. Tubo de acero
4. Base del producto
5. Interruptor de tiro

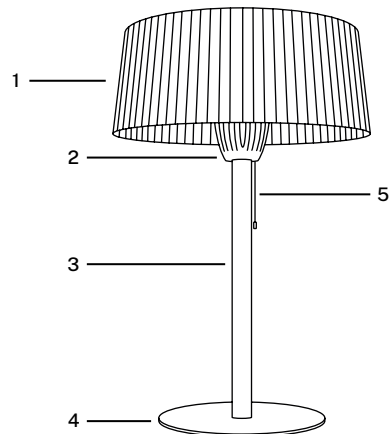

MONTAJE

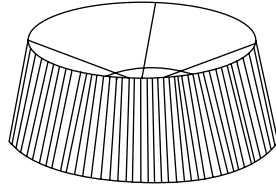

¡Advertencia! Retire primero toda la película de protección alrededor de la cubierta decorativa.

1

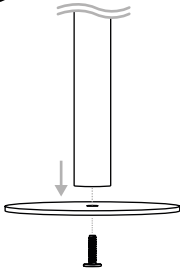

2

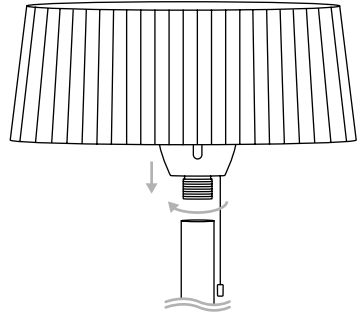

1. Utilice el tornillo hexagonal M8x20 para fijar el tubo de acero a la base del producto.
2. Enrosque el cabezal de emisión de calor junto a la cubierta decorativa a la parte superior del tubo, tal como se muestra en la imagen.

3

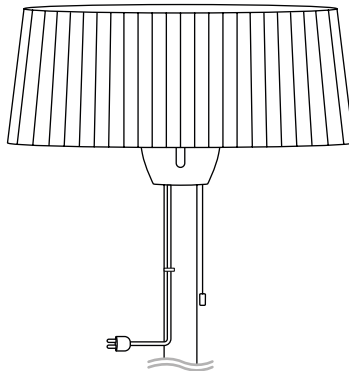

3. Por último, fije el cable de alimentación en las ranuras del tubo del aparato.

FUNCIONAMIENTO

- Conecte el cable de alimentación a una fuente de 13 amperios ubicada en un área segura y seca.

¡ADVERTENCIA! El aparato debe instalarse correctamente antes de su uso.

- Tire del cable del interruptor la primera vez, el calentador se encenderá (1500W).
- Si tira del cable por segunda vez, el calefactor se apagará (0W).
- Aunque este aparato tiene IP44, no lo use cuando llueva o en condiciones húmedas.
- Desconecte siempre el cable de alimentación de la red eléctrica cuando no utilice el aparato.

CUIDADO Y MANTENIMIENTO

- Desenchufe la unidad después de su uso y déjela enfriar completamente.
- Para mantener limpio el aparato, puede limpiar la carcasa exterior con un paño suave y húmedo. Si es necesario, puede utilizar un detergente suave. Después de la limpieza, seque la unidad con un paño suave.
- No utilice alcohol, gasolina, polvos abrasivos, cera para muebles o cepillos ásperos para limpiar la estufa. Esto podría dañar o deteriorar la superficie dl aparato.
- Espere hasta que la unidad esté completamente seca antes de usarla.
- Aunque este aparato es para uso en exteriores, por su seguridad, no lo sumerja en agua por su seguridad.
- Si el aparato no se va a utilizar durante un largo periodo de tiempo, guárdelo en un lugar fresco y seco cuando no esté en uso. Para evitar la acumulación de polvo y suciedad, utilice el embalaje original para volver a embalar la unidad.

POSIBLES PROBLEMAS

Si el aparato no funciona, compruebe lo siguiente antes de acudir al servicio técnico:

- Compruebe si el cable de alimentación está enchufado a una toma de corriente, si no lo está, enchúfelo.
- Compruebe si la electricidad del fusible principal funciona.
- Asegúrese de que los interruptores de alimentación están encendidos. Si no es así, elija un ajuste.



En cumplimiento de las directivas: 2012/19 / UE y 2015/863 / UE sobre la restricción del uso de sustancias peligrosas en equipos eléctricos y electrónicos, así como su eliminación de residuos. El símbolo con el cubo de basura cruzado que se muestra en el paquete indica que el producto al final de su vida útil se recogerá como residuo separado. Por lo tanto, cualquier producto que haya llegado al final de su vida útil debe entregarse a centros de eliminación de residuos especializados en la recogida selectiva de equipos eléctricos y electrónicos de desecho, o devolverse al minorista al momento de comprar equipos nuevos similares, en uno para Una base. La recolección separada adecuada para la posterior puesta en marcha de los equipos enviados para ser reciclados, tratados y eliminados de una manera compatible con el medio ambiente contribuye a prevenir posibles efectos negativos sobre el medio ambiente y la salud y optimiza el reciclaje y la reutilización de los componentes que componen el aparato. La eliminación abusiva del producto por parte del usuario implica la aplicación de las sanciones administrativas de acuerdo con las leyes.

Muito obrigado por escolher nosso aquecedor. Antes de usar o aparelho, leia atentamente estas instruções para usá-lo corretamente.

As precauções de segurança incluídas reduzem o risco de choque elétrico, ferimentos e até morte se forem rigorosamente seguidas. Por favor, mantenha este manual em um local seguro para referência futura, juntamente com o cartão de garantia do produto preenchido, embalagem original do produto e comprovante de compra. Se possível, passe estas instruções para o próximo proprietário do aparelho. Sempre siga as precauções básicas de segurança e as regras de prevenção de acidentes ao usar um aparelho. Declinamos qualquer responsabilidade decorrente do incumprimento destas instruções por parte dos clientes.

INSTRUÇÕES DE SEGURANÇA

Ao utilizar qualquer aparelho elétrico, devem ser sempre observadas as precauções básicas de segurança:

- Colocar o fogão ao ar livre ou num local aberto, longe de obstáculos, como ramos, ou perto de objectos que possam ser afectados pelo calor, como móveis, cortinas ou outros objectos inflamáveis (a distância mínima é de 1 metro).
- Não coloque o aparelho perto de cortinas e/ou outros objectos inflamáveis. Caso contrário, existe o risco de incêndio.
- Não utilizar o aparelho em locais não ventilados.
- Não utilizar o aparelho em locais onde estejam presentes gás, gasolina, tintas ou outros produtos inflamáveis.
- Não inserir, obstruir ou tapar a grelha de proteção da cabeça do aparelho.
- Não colocar o aparelho imediatamente por cima ou por baixo de uma tomada eléctrica.
- Não deslocar o aparelho quando este estiver ligado a uma fonte de alimentação e esperar sempre que arrefeça antes de o guardar.
- Não deixar o aparelho ligado ou sem vigilância, especialmente se houver crianças ou animais por perto.
- A indicação das diferentes posições dos interruptores deve ser visível a uma distância de 1 metro.
- Após a instalação do produto, a marcação na tampa deve ser visível. Não a colocar na parte de trás.
- O aparelho deve ser colocado firmemente sobre uma superfície horizontal e plana.
- Não tocar no aparelho durante o seu funcionamento, pois este aquece e permanece quente durante algum tempo após ter sido desligado. Se lhe tocar durante este período, existe o risco de queimaduras.
- Não cobrir o aparelho com nada durante o seu funcionamento ou logo após a sua desativação.
- Nunca enrole o cabo de alimentação à volta do aparelho.
- Este aparelho deve ser manuseado com cuidado e devem ser evitadas vibrações ou choques.

- O aparelho deve estar firmemente ligado a uma tomada com ligação à terra durante o funcionamento.
- Durante a montagem, manter-se afastado de placas ou materiais inflamáveis.
- A cabeça do aparelho está a uma temperatura elevada durante o funcionamento. Desligar o aparelho da tomada e esperar que arrefeça antes de o limpar.
- Não utilizar este aparelho em locais onde exista causticidade ou ar volátil, ou seja, poeiras, vapores, gases, etc.
- Não utilizar este produto como secador de toalhas ou de panos.
- Não utilizar este produto como aquecedor de sauna.
- Não utilizar este produto para a criação e reprodução de animais.
- Nunca mergulhar este aparelho em água para o limpar.
- Este aparelho deve ser ligado a uma tomada facilmente visível e acessível.
- Durante os primeiros minutos após a ligação, podem aparecer duas manchas escuras na superfície dos elementos de aquecimento. Isto é normal e não afecta o desempenho do produto.
- As crianças devem ser mantidas afastadas, exceto se forem vigiadas permanentemente.
- As crianças não devem ligar, ajustar e limpar o aparelho ou efetuar a manutenção.
- Este aparelho pode ser utilizado por crianças a partir dos 8 anos de idade e por pessoas com capacidades físicas, sensoriais ou mentais reduzidas ou com falta de experiência e conhecimentos, desde que tenham recebido supervisão ou instruções sobre a utilização do aparelho de forma segura e compreendam os perigos envolvidos. As crianças não devem brincar com o aparelho. A limpeza e a manutenção pelo utilizador não devem ser efectuadas por crianças sem supervisão.



CUIDADO! Algumas partes deste produto podem ficar muito quentes e provocar queimaduras.

LISTA DE PEÇAS

1. Cobertura decorativa
2. Cabeça de emissão de calor
3. Tubo de aço
4. Base do produto
5. Puxe o interruptor

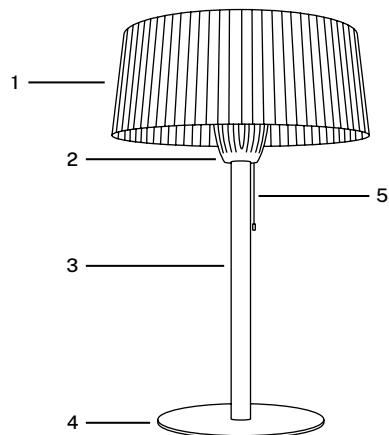

MONTAGEM

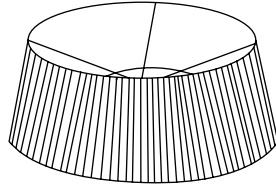

Aviso! Em primeiro lugar, retire toda a película protetora em torno da tampa decorativa.

1

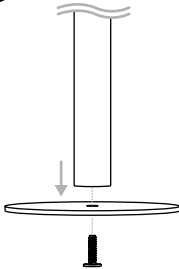

2

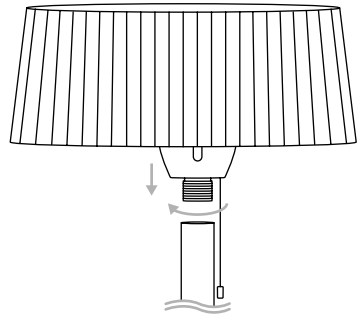

1. Utilize o parafuso hexagonal M8x20 para fixar o tubo de aço à base do produto.
2. Aparafuse a cabeça emissora de calor juntamente com a tampa decorativa na parte superior do tubo, conforme mostrado na imagem.

3

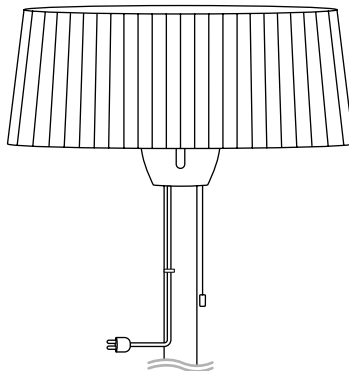

3. Por fim, fixar o cabo de alimentação nas ranhuras do tubo do aparelho.

FUNCIONAMENTO

- Ligue o cabo de alimentação a uma fonte de 13 amperes localizada numa área segura e seca.

ATENÇÃO! O aparelho deve ser instalado corretamente antes de ser utilizado.

- Puxar o cabo do interruptor pela primeira vez, o aquecedor ligar-se-á (1500W).
- Se puxar o cabo uma segunda vez, o aquecedor desliga-se (0W).
- Embora este aparelho seja IP44, não o utilize à chuva ou em condições de humidade.
- Desligar sempre o cabo de alimentação da rede eléctrica quando o aparelho não estiver a ser utilizado.

CUIDADOS E MANUTENÇÃO

- Desligue o aparelho da tomada depois de o utilizar e deixe-o arrefecer completamente.
- Para manter o aparelho limpo, pode limpar o invólucro exterior com um pano macio e húmido. Se necessário, pode utilizar um detergente suave. Após a limpeza, secar o aparelho com um pano macio.
- Não utilizar álcool, gasolina, pós abrasivos, lustra-móveis ou escovas ásperas para limpar o fogão. Isso pode danificar ou deteriorar a superfície do aparelho.
- Aguarde até que o aparelho esteja completamente seco antes de o utilizar.
- Embora este aparelho se destine a ser utilizado no exterior, para sua segurança, não o mergulhe em água.
- Se o aparelho não for utilizado durante um longo período de tempo, guarde-o num local fresco e seco quando não estiver a ser utilizado. Para evitar a acumulação de pó e sujidade, utilize a embalagem original para voltar a embalar o aparelho.

POTENCIAIS PROBLEMAS

Se o aparelho não funcionar, verifique o seguinte antes de chamar a assistência técnica:

- Verifique se o cabo de alimentação está ligado a uma tomada eléctrica; se não estiver, ligue-o.
- Verifique se a alimentação do fusível principal está a funcionar.
- Certifique-se de que os interruptores de alimentação estão ligados. Se não estiverem, selecione uma definição



De acordo com as diretivas: 2012/19/UE e 2015/863/UE sobre a restrição do uso de substâncias perigosas em equipamentos eléctricos e eletrónicos, bem como sua eliminação de resíduos. O símbolo de lixeira cruzada na embalagem indica que o produto ao final de sua vida útil será coletado como resíduo separado. Portanto, qualquer produto que tenha chegado ao fim de sua vida útil deve ser entregue em centros de descarte de resíduos especializados na coleta seletiva de resíduos de equipamentos eléctricos e eletrónicos, ou devolvido ao revendedor na compra de equipamentos novos similares, em um por base. A coleta seletiva adequada para posterior comissionamento de equipamentos enviados para reciclagem, tratamento e descarte de maneira compatível com o meio ambiente ajuda a evitar possíveis efeitos negativos sobre o meio ambiente e a saúde e otimiza a reciclagem e reutilização de resíduos. O descarte abusivo do produto pelo usuário implica a aplicação de sanções administrativas de acordo com as leis.

Merci beaucoup d'avoir choisi notre radiateur. Avant d'utiliser l'appareil, veuillez lire attentivement ces instructions pour l'utiliser correctement.

Les précautions de sécurité incluses réduisent le risque de choc électrique, de blessure et même de mort si elles sont strictement suivies. Veuillez conserver ce manuel dans un endroit sûr pour référence future, ainsi que la carte de garantie du produit dûment remplie, l'emballage d'origine du produit et la preuve d'achat. Si possible, transmettez ces instructions au prochain propriétaire de l'appareil. Suivez les précautions de sécurité de base et les règles de prévention des accidents à tout moment lors de l'utilisation d'un appareil. Nous déclinons toute responsabilité découlant du non-respect de ces instructions par les clients.

CONSIGNES DE SÉCURITÉ

Lors de l'utilisation d'un appareil électrique, des mesures de sécurité de base doivent être observées à tout moment :

- Placez la cuisinière à l'extérieur ou dans un endroit ouvert, à l'écart d'obstacles tels que des branches, ou à proximité d'objets susceptibles d'être affectés par la chaleur, tels que des meubles, des rideaux ou d'autres objets inflammables (la distance minimale est de 1 mètre).
- Ne placez pas l'appareil à proximité de rideaux et/ou d'autres objets inflammables. Sinon, il y a un risque d'incendie.
- N'utilisez pas l'appareil dans des endroits non ventilés.
- Ne l'utilisez pas dans des endroits où il y a du gaz, de l'essence, de la peinture ou d'autres produits inflammables.
- Ne pas insérer, obstruer ou couvrir la grille de la tête de l'appareil.
- Ne placez pas l'appareil immédiatement au-dessus ou au-dessous d'une prise de courant.
- Ne déplacez pas l'appareil lorsqu'il est branché sur le secteur et attendez toujours qu'il refroidisse avant de le ranger.
- Ne laissez pas l'appareil allumé ou sans surveillance, surtout si des enfants ou des animaux se trouvent à proximité.
- L'indication des différentes positions des interrupteurs doit être visible à une distance d'un mètre.
- Une fois le produit installé, le marquage sur le couvercle doit être visible. Ne le placez pas à l'arrière.
- L'unité de l'appareil doit être placée fermement sur une surface horizontale et plane.
- Ne touchez pas l'appareil pendant son fonctionnement, il devient chaud et le reste pendant un certain temps après son arrêt. Si vous le touchez pendant cette période, vous risquez de vous brûler.
- Ne couvrez pas l'appareil avec quoi que ce soit pendant son fonctionnement ou peu de temps après l'avoir éteint.
- Ne jamais enrrouler le cordon d'alimentation autour de l'appareil.
- L'appareil doit être manipulé avec précaution et les vibrations et chocs doivent être évités.

- L'appareil doit être solidement connecté à une prise de courant reliée à la terre pendant son fonctionnement.
- Lors de l'assemblage, il convient de se tenir à l'écart des panneaux et des matériaux inflammables.
- La tête de l'appareil est à haute température pendant le fonctionnement. Débranchez l'appareil et attendez qu'il refroidisse avant de le nettoyer.
- Ne pas utiliser cet appareil dans des endroits où il y a de la causticité ou de l'air volatile, c'est-à-dire de la poussière, de la vapeur, du gaz, etc.
- N'utilisez pas ce produit comme sèche-serviettes ou comme sèche-linge.
- Ne pas utiliser ce produit comme poêle à sauna.
- Ne pas utiliser cet appareil pour la reproduction et l'élevage d'animaux.
- Ne jamais immerger cet appareil dans l'eau pour le nettoyer.
- Cet appareil doit être branché dans une prise de courant facilement visible et accessible.
- Deux taches sombres peuvent apparaître à la surface des éléments chauffants au cours des premières minutes suivant la mise en marche de l'appareil. Ce phénomène est normal et n'affecte pas les performances de l'appareil.
- Les enfants doivent être tenus à l'écart, à moins d'être surveillés en permanence.
- Les enfants ne doivent pas utiliser, régler, nettoyer ou entretenir l'appareil.
- Cet appareil peut être utilisé par des enfants âgés de 8 ans et plus et par des personnes dont les capacités physiques, sensorielles ou mentales sont réduites ou qui manquent d'expérience et de connaissances, à condition qu'ils aient reçu une surveillance ou des instructions concernant l'utilisation de l'appareil en toute sécurité et qu'ils comprennent les risques encourus. Les enfants ne doivent pas jouer avec l'appareil. Le nettoyage et l'entretien ne doivent pas être effectués par des enfants sans surveillance.



ATTENTION : Certaines parties de ce produit peuvent devenir très chaudes et provoquer des brûlures.

LISTE DES PIÈCES

1. Couvercle décoratif
2. Tête d'émission de chaleur
3. Tube en acier
4. Base du produit
5. Interrupteur à tirette

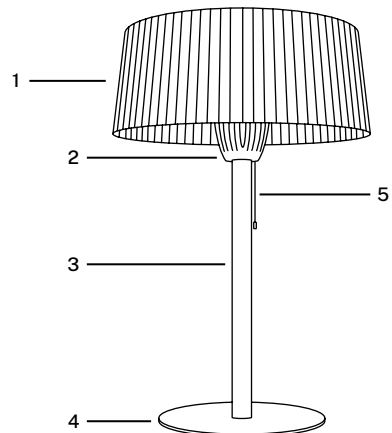

MONTAGE

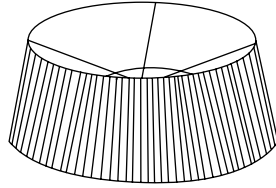

Attention ! Retirez d'abord le film de protection autour du couvercle décoratif.

①

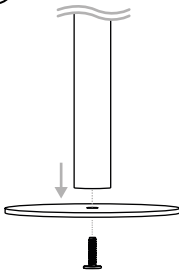

②

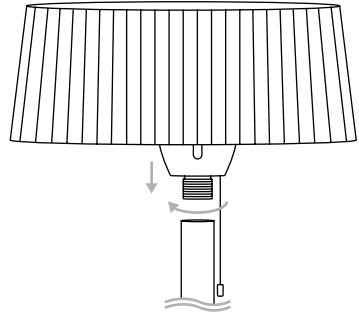

1. Utilisez la vis hexagonale M8x20 pour fixer le tube d'acier à la base du produit.
2. Vissez la tête chauffante avec le capuchon décoratif sur la partie supérieure du tube, comme indiqué sur l'image.

③

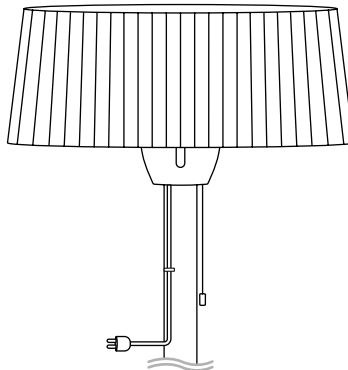

3. Enfin, fixez le câble d'alimentation dans les fentes du tube de l'appareil.

FONCTIONNEMENT

- Branchez le cordon d'alimentation sur une source de 13 ampères située dans un endroit sûr et sec.

AVERTISSEMENT ! L'appareil doit être installé correctement avant d'être utilisé.

- Si vous tirez sur le câble de l'interrupteur la première fois, le chauffage s'allume (1500W).
- Si vous tirez sur le câble une deuxième fois, le chauffage s'éteint (0W).
- Bien que cet appareil soit conforme à la norme IP44, ne l'utilisez pas sous la pluie ou dans des conditions humides.
- Débranchez toujours le cordon d'alimentation du secteur lorsque l'appareil n'est pas utilisé.

ENTRETIEN ET MAINTENANCE

- Débranchez l'appareil après utilisation et laissez-le refroidir complètement.
- Pour garder l'appareil propre, vous pouvez essuyer le boîtier extérieur avec un chiffon doux et humide. Si nécessaire, vous pouvez utiliser un détergent doux. Après le nettoyage, séchez l'appareil avec un chiffon doux.
- N'utilisez pas d'alcool, d'essence, de poudres abrasives, de cire pour meubles ou de brosses rugueuses pour nettoyer la cuisinière. Cela pourrait endommager ou détériorer la surface de l'appareil.
- Attendez que l'appareil soit complètement sec avant de l'utiliser.
- Bien que cet appareil soit destiné à être utilisé à l'extérieur, pour votre sécurité, ne l'immergez pas dans l'eau.
- Si l'appareil ne doit pas être utilisé pendant une longue période, rangez-le dans un endroit frais et sec lorsqu'il n'est pas utilisé. Pour éviter l'accumulation de poussière et de saleté, utilisez l'emballage d'origine pour réemballer l'appareil.

PROBLÈMES POTENTIELS

Si l'appareil ne fonctionne pas, vérifiez les points suivants avant de faire appel au service après-vente :

- Vérifiez que le cordon d'alimentation est branché sur une prise de courant, si ce n'est pas le cas, branchez-le.
- Vérifiez que le fusible principal fonctionne.
- Assurez-vous que les interrupteurs d'alimentation sont activés. Si ce n'est pas le cas, choisissez un réglage.



Conformément aux directives : 2012/19/UE et 2015/863/UE sur la limitation de l'utilisation de substances dangereuses dans les équipements électriques et électroniques, ainsi que leur élimination des déchets. Le symbole de la poubelle barrée figurant sur l'emballage indique que le produit en fin de vie utile sera collecté en tant que déchet séparé. Par conséquent, tout produit ayant atteint la fin de sa durée de vie doit être livré à des déchetteries spécialisées dans la collecte sélective des déchets d'équipements électriques et électroniques, ou retourné au revendeur lors de l'achat d'un équipement neuf similaire, en un seul pour une base. Une collecte séparée appropriée pour la mise en service ultérieure des équipements envoyés pour recyclage, traitement et élimination dans le respect de l'environnement permet d'éviter d'éventuels effets négatifs sur l'environnement et la santé et optimise le recyclage et la réutilisation des déchets des composants qui composent l'appareil. L'élimination abusive du produit par l'utilisateur implique l'application de sanctions administratives conformément aux lois.

Grazie mille per aver scelto il nostro riscaldatore. Prima di utilizzare l'apparecchio, leggere attentamente queste istruzioni per utilizzarlo correttamente.

Le precauzioni di sicurezza incluse riducono il rischio di scosse elettriche, lesioni e persino la morte se seguite rigorosamente. Conservare questo manuale in un luogo sicuro per riferimenti futuri, insieme al certificato di garanzia del prodotto compilato, all'imballaggio originale del prodotto e alla prova d'acquisto. Se possibile, trasmettere queste istruzioni al successivo proprietario dell'apparecchio. Seguire sempre le precauzioni di sicurezza di base e le regole antinfortunistiche quando si utilizza un apparecchio. Decliniamo ogni responsabilità derivante dal mancato rispetto di queste istruzioni da parte dei clienti.

ISTRUZIONI DI SICUREZZA

Quando si utilizza un qualsiasi apparecchio elettrico, è necessario osservare sempre le precauzioni di sicurezza di base:

- Collocare la pentola all'aperto o in un'area aperta lontano da ostacoli, come rami, o vicino a oggetti che possono essere colpiti dal calore, come mobili, tende o altri oggetti infiammabili (la distanza minima è di 1 metro).
- Non collocare l'apparecchio vicino a tende e/o altri oggetti infiammabili. In caso contrario, sussiste il rischio di incendio.
- Non utilizzare l'apparecchio in luoghi non ventilati.
- Non utilizzare l'apparecchio in luoghi in cui sono presenti gas, benzina, vernici o altri prodotti infiammabili.
- Non inserire, ostruire o coprire la griglia di testa dell'apparecchio.
- Non collocare l'apparecchio immediatamente sopra o sotto una presa elettrica.
- Non spostare l'apparecchio quando è collegato alla rete elettrica e attendere sempre che si raffreddi prima di riporlo.
- Non lasciare l'apparecchio acceso o incustodito, soprattutto se nelle vicinanze ci sono bambini o animali.
- L'indicazione delle diverse posizioni degli interruttori deve essere visibile da una distanza di 1 metro.
- Una volta installato il prodotto, il marchio sul coperchio deve essere visibile. Non posizionarlo sul retro.
- L'apparecchio deve essere collocato saldamente su una superficie orizzontale e piana.
- Non toccare l'apparecchio durante il funzionamento, che si scalda e rimane caldo per qualche tempo dopo lo spegnimento. Se lo si tocca durante questo periodo, c'è il rischio di ustioni.
- Non coprire l'apparecchio con nulla durante il funzionamento o subito dopo lo spegnimento.
- Non avvolgere mai il cavo di alimentazione intorno all'apparecchio.
- Questo apparecchio deve essere maneggiato con cura ed evitare vibrazioni o urti.

- Durante il funzionamento, l'apparecchio deve essere saldamente collegato a terra.
- Durante il montaggio, tenere lontano da tavole o materiali infiammabili.
- Durante il funzionamento, la testa dell'apparecchio è ad alta temperatura. Scollegare l'apparecchio e attendere che si raffreddi prima di pulirlo.
- Non utilizzare questo apparecchio in luoghi in cui vi sia causticità o aria volatile, cioè polvere, vapore, gas, ecc.
- Non utilizzare questo prodotto come asciugamani o panni.
- Non utilizzare questo prodotto come riscaldatore per sauna.
- Non utilizzare questo prodotto per l'allevamento e la riproduzione di animali.
- Non immergere mai l'apparecchio in acqua per la pulizia.
- Questo apparecchio deve essere collegato a una presa di corrente facilmente visibile e accessibile.
- Nei primi minuti dopo l'accensione, sulla superficie degli elementi riscaldanti possono comparire due macchie scure. Questo è normale e non influisce sulle prestazioni del prodotto.
- I bambini devono essere tenuti lontani a meno che non siano costantemente sorvegliati.
- I bambini non devono azionare, regolare, pulire o effettuare la manutenzione dell'apparecchio.
- Questo apparecchio può essere utilizzato da bambini di età pari o superiore a 8 anni e da persone con ridotte capacità fisiche, sensoriali o mentali o con mancanza di esperienza e conoscenza, a condizione che abbiano ricevuto supervisione o istruzioni sull'uso dell'apparecchio in modo sicuro e che comprendano i pericoli connessi. I bambini non devono giocare con l'apparecchio. La pulizia e la manutenzione da parte dell'utente non devono essere effettuate da bambini senza supervisione.



ATTENZIONE! Alcune parti di questo prodotto possono diventare molto calde e causare ustioni.

ELENCO DELLE PARTI

1. Copertura decorativa
2. Testa di emissione del calore
3. Tubo in acciaio
4. Base del prodotto
5. Interruttore a strappo

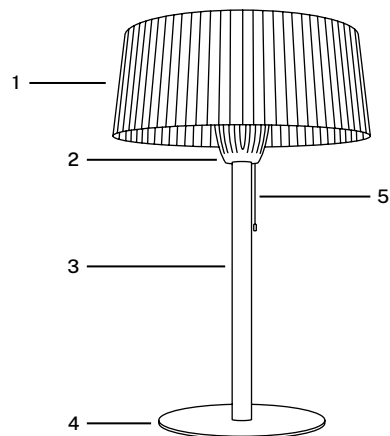

MONTAGGIO

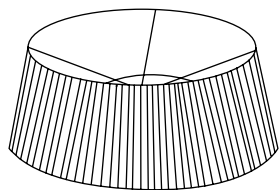

Attenzione! Rimuovere innanzitutto la pellicola protettiva intorno al coperchio decorativo.

①

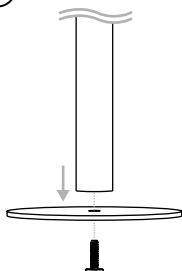

②

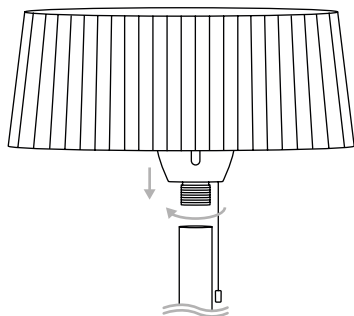

1. Utilizzare la vite esagonale M8x20 per fissare il tubo d'acciaio alla base del prodotto.
2. Avvitare la testina riscaldante con il cappuccio decorativo sulla parte superiore del tubo, come mostrato nell'immagine.

③

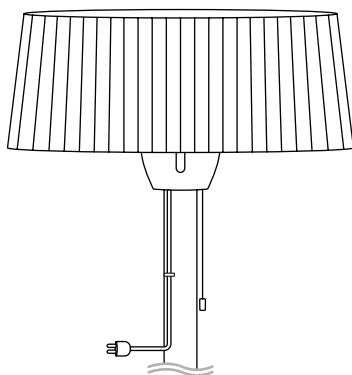

3. Infine, fissare il cavo di alimentazione nelle fessure del tubo dell'apparecchio.

FUNZIONAMENTO

- Collegare il cavo di alimentazione a una sorgente da 13 ampere situata in un'area sicura e asciutta.

ATTENZIONE! L'apparecchio deve essere installato correttamente prima dell'uso.

- Tirando il cavo dell'interruttore la prima volta, il riscaldatore si accende (1500W).
- Se si tira il cavo una seconda volta, il riscaldatore si spegne (0W).
- Anche se questo apparecchio è IP44, non utilizzarlo in caso di pioggia o umidità.
- Scollegare sempre il cavo di alimentazione dalla rete elettrica quando l'apparecchio non è in uso.

CURA E MANUTENZIONE

- Dopo l'uso, scollegare l'apparecchio e lasciarlo raffreddare completamente.
- Per mantenere pulito l'apparecchio, è possibile pulire l'involucro esterno con un panno morbido e umido. Se necessario, è possibile utilizzare un detergente delicato. Dopo la pulizia, asciugare l'apparecchio con un panno morbido.
- Non utilizzare alcool, benzina, polveri abrasive, lucidanti per mobili o spazzole ruvide per pulire la pentola. Ciò potrebbe danneggiare o deteriorare la superficie dell'apparecchio.
- Attendere che l'apparecchio sia completamente asciutto prima di utilizzarlo.
- Sebbene questo apparecchio sia destinato all'uso all'aperto, per la vostra sicurezza non immergetelo nell'acqua.
- Se l'apparecchio non viene utilizzato per un lungo periodo di tempo, conservarlo in un luogo fresco e asciutto quando non viene utilizzato. Per evitare l'accumulo di polvere e sporcizia, utilizzare l'imballaggio originale per reimballare l'apparecchio.

POTENZIALI PROBLEMI

Se l'apparecchio non funziona, prima di chiamare l'assistenza verificare quanto segue:

- Controllare se il cavo di alimentazione è collegato a una presa di corrente; in caso contrario, collegarlo.
- Controllare se il fusibile principale funziona.
- Verificare che gli interruttori di alimentazione siano accesi. In caso contrario, scegliere un'impostazione.



In ottemperanza alle direttive: 2012/19/UE e 2015/863/UE sulla restrizione dell'uso di sostanze pericolose nelle apparecchiature elettriche ed elettroniche, nonché sul loro smaltimento dei rifiuti. Il simbolo del cassetto barrato riportato sulla confezione indica che il prodotto al termine della sua vita utile sarà raccolto come rifiuto separato. Pertanto, qualsiasi prodotto che abbia raggiunto la fine della sua vita utile deve essere consegnato ai centri di smaltimento rifiuti specializzati nella raccolta differenziata dei rifiuti di apparecchiature elettriche ed elettroniche, oppure restituito al rivenditore al momento dell'acquisto di apparecchiature nuove simili, in uno per una base. Un'adeguata raccolta differenziata per la successiva messa in servizio delle apparecchiature avviate al riciclaggio, al trattamento e allo smaltimento in modo ecocompatibile aiuta a prevenire possibili effetti negativi sull'ambiente e sulla salute e ottimizza il riciclaggio e il riutilizzo dei rifiuti dei componenti che compongono il dispositivo. Lo smaltimento abusivo del prodotto da parte dell'utente comporta l'applicazione di sanzioni amministrative a norma di legge.

Vielen Dank, dass Sie sich für unsere Heizung entschieden haben. Bevor Sie das Gerät verwenden, lesen Sie bitte diese Anweisungen sorgfältig durch, um es richtig zu verwenden.

Die enthaltenen Sicherheitsvorkehrungen reduzieren das Risiko von Stromschlag, Verletzungen und sogar Tod, wenn sie strikt befolgt werden. Bitte bewahren Sie dieses Handbuch zusammen mit der ausgefüllten Produktgarantiekarte, der Originalproduktverpackung und dem Kaufbeleg zum späteren Nachschlagen an einem sicheren Ort auf. Geben Sie diese Anleitung nach Möglichkeit an den nächsten Besitzer des Gerätes weiter. Beachten Sie beim Gebrauch eines Gerätes stets die grundlegenden Sicherheitsvorkehrungen und Unfallverhütungsvorschriften. Wir lehnen jede Haftung ab, die sich aus der Nichtbeachtung dieser Anweisungen durch den Kunden ergibt.

SICHERHEITSHINWEISE

Bei der Verwendung von Elektrogeräten müssen stets grundlegende Sicherheitsvorkehrungen getroffen werden:

- Stellen Sie den Herd im Freien oder in einem offenen Bereich auf, nicht in der Nähe von Hindernissen, wie z. B. Ästen, oder in der Nähe von Gegenständen, die durch die Hitze beeinträchtigt werden können, wie z. B. Möbel, Vorhänge oder andere brennbare Gegenstände (Mindestabstand: 1 Meter).
- Stellen Sie das Gerät nicht in der Nähe von Vorhängen und/oder anderen brennbaren Gegenständen auf. Es besteht sonst Brandgefahr.
- Verwenden Sie das Gerät nicht an unbelüfteten Orten.
- Verwenden Sie das Gerät nicht an Orten, an denen Gas, Benzin, Farbe oder andere brennbare Produkte vorhanden sind.
- Stecken Sie das Kopfgitter des Geräts nicht ein, verdecken Sie es nicht und decken Sie es nicht ab.
- Stellen Sie das Gerät nicht unmittelbar über oder unter einer Steckdose auf.
- Bewegen Sie das Gerät nicht, wenn es an das Stromnetz angeschlossen ist, und warten Sie immer, bis es abgekühlt ist, bevor Sie es lagern.
- Lassen Sie das Gerät nicht eingeschaltet oder unbeaufsichtigt, insbesondere wenn Kinder oder Tiere in der Nähe sind.
- Die Anzeige der verschiedenen Schalterstellungen muss aus einer Entfernung von 1 Meter sichtbar sein.
- Nach der Installation des Geräts muss die Kennzeichnung auf dem Deckel sichtbar sein. Legen Sie sie nicht auf die Rückseite.
- Das Gerät muss fest auf einer horizontalen und ebenen Fläche stehen.
- Berühren Sie das Gerät nicht während des Betriebs. Es wird heiß und bleibt auch nach dem Ausschalten noch einige Zeit heiß. Wenn Sie es in dieser Zeit berühren, besteht die Gefahr von Verbrennungen.
- Decken Sie das Gerät während des Betriebs und kurz nach dem Ausschalten nicht ab.
- Wickeln Sie das Netzkabel niemals um das Gerät.
- Dieses Gerät sollte mit Vorsicht behandelt werden, und es sollten Erschütterungen oder Stöße vermieden werden.

- Das Gerät muss während des Betriebs fest mit einer geerdeten Steckdose verbunden sein.
- Halten Sie während des Zusammenbaus Abstand zu Brettern oder brennbaren Materialien.
- Der Kopf des Geräts ist während des Betriebs sehr heiß. Ziehen Sie den Netzstecker und warten Sie, bis das Gerät abgekühlt ist, bevor Sie es reinigen.
- Benutzen Sie dieses Gerät nicht an Orten, an denen es ätzend ist oder an denen flüchtige Luft vorhanden ist, d. h. Staub, Dampf, Gas usw.
- Verwenden Sie dieses Gerät nicht als Handtuch- oder Tuchrockner.
- Verwenden Sie dieses Gerät nicht als Saunaofen.
- Verwenden Sie dieses Produkt nicht für die Tierzucht und -aufzucht.
- Tauchen Sie dieses Gerät zur Reinigung niemals in Wasser ein.
- Dieses Gerät muss an einer gut sichtbaren und zugänglichen Steckdose angeschlossen werden.
- In den ersten Minuten nach dem Einschalten können sich zwei dunkle Flecken auf der Oberfläche der Heizelemente bilden. Dies ist normal und beeinträchtigt die Leistung des Geräts nicht.
- Kinder sollten ferngehalten werden, sofern sie nicht ständig beaufsichtigt werden.
- Kinder sollten das Gerät nicht einstecken, einstellen, reinigen oder Wartungsarbeiten durchführen.
- Dieses Gerät kann von Kindern ab 8 Jahren und darüber sowie von Personen mit verringerten physischen, sensorischen oder geistigen Fähigkeiten oder Mangel an Erfahrung und Wissen benutzt werden, wenn sie beaufsichtigt oder bezüglich des sicheren Gebrauchs des Geräts unterwiesen wurden und die daraus resultierenden Gefahren verstehen. Kinder dürfen nicht mit dem Gerät spielen. Reinigungs- und Wartungsarbeiten dürfen nicht von Kindern ohne Aufsicht durchgeführt werden.



ACHTUNG! Einige Teile dieses Produkts können sehr heiß werden und Verbrennungen verursachen.

LISTE DER TEILE

1. Dekorative Abdeckung
2. Wärmeabgabekopf
3. Stahlrohr
4. Basis des Produkts
5. Zugschalter

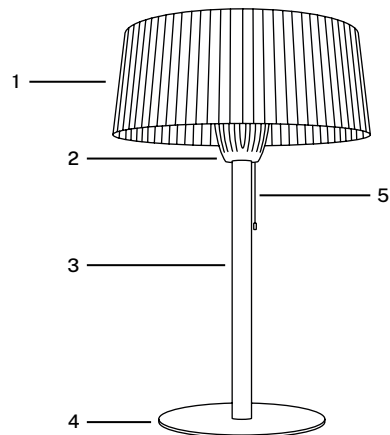

MONTAGE

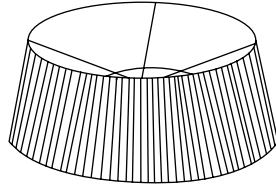

Achtung! Entfernen Sie zunächst alle Schutzfolien um die Zierabdeckung.

①

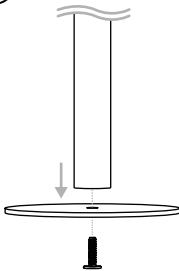

②

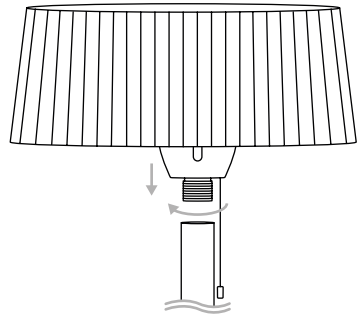

1. Verwenden Sie die Sechskantschraube M8x20, um das Stahlrohr an der Basis des Produkts zu befestigen.
2. Schrauben Sie den Heizkopf mit der Zierkappe wie in der Abbildung gezeigt auf den oberen Teil des Rohrs.

③

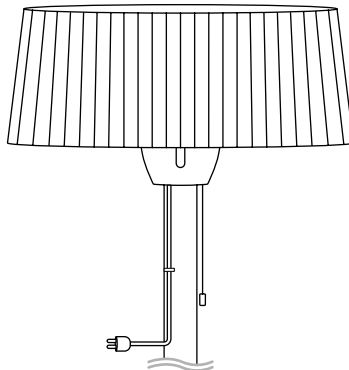

3. Zum Schluss befestigen Sie das Netzkabel in den Schlitzen im Rohr des Geräts.

OPERATION

- Schließen Sie das Netzkabel an eine 13-Ampere-Stromquelle an, die sich in einem sicheren, trockenen Bereich befindet.

WARNUNG! Das Gerät muss vor dem Gebrauch korrekt installiert werden.

- Wenn Sie das erste Mal am Schaltkabel ziehen, schaltet sich die Heizung ein (1500 W).
- Wenn Sie ein zweites Mal am Kabel ziehen, schaltet sich das Heizgerät aus (0 W).
- Obwohl dieses Gerät der Schutzart IP44 entspricht, sollten Sie es nicht bei Regen oder Nässe verwenden.
- Ziehen Sie immer den Netzstecker aus der Steckdose, wenn das Gerät nicht in Gebrauch ist.

PFLEGE UND WARTUNG

- Ziehen Sie nach dem Gebrauch den Netzstecker und lassen Sie das Gerät vollständig abkühlen.
- Um das Gerät sauber zu halten, können Sie das äußere Gehäuse mit einem weichen, feuchten Tuch abwischen. Falls erforderlich, können Sie ein mildes Reinigungsmittel verwenden. Trocknen Sie das Gerät nach der Reinigung mit einem weichen Tuch ab.
- Verwenden Sie keinen Alkohol, kein Benzin, kein Scheuerpulver, keine Möbelpolitur und keine groben Bürsten, um den Herd zu reinigen. Dies könnte die Oberfläche des Geräts beschädigen oder verschlechtern.
- Warten Sie, bis das Gerät vollständig trocken ist, bevor Sie es benutzen.
- Obwohl dieses Gerät für die Verwendung im Freien vorgesehen ist, sollten Sie es zu Ihrer Sicherheit nicht in Wasser eintauchen.
- Wenn das Gerät über einen längeren Zeitraum nicht benutzt wird, bewahren Sie es an einem kühlen, trockenen Ort auf, wenn es nicht in Gebrauch ist. Um die Ansammlung von Staub und Schmutz zu vermeiden, verpacken Sie das Gerät in der Originalverpackung.

MÖGLICHE PROBLEME

Wenn das Gerät nicht funktioniert, überprüfen Sie Folgendes, bevor Sie den Kundendienst rufen:

- Prüfen Sie, ob das Netzkabel an eine Steckdose angeschlossen ist, falls nicht, schließen Sie es an.
- Prüfen Sie, ob die Hauptsicherung in Ordnung ist.
- Vergewissern Sie sich, dass die Netzschalter eingeschaltet sind. Wenn nicht, wählen Sie eine Einstellung.



In Übereinstimmung mit den Richtlinien: 2012/19/EU und 2015/863/EU zur Beschränkung der Verwendung gefährlicher Stoffe in Elektro- und Elektronikgeräten sowie deren Entsorgung. Das Symbol der durchgestrichenen Mülltonne auf der Verpackung weist darauf hin, dass das Produkt am Ende seiner Nutzungsdauer als getrennter Abfall gesammelt wird. Daher sollte jedes Produkt, das das Ende seiner Nutzungsdauer erreicht hat, bei Entsorgungszentren abgegeben werden, die auf die getrennte Sammlung von Elektro- und Elektronik-Altgeräten spezialisiert sind, oder beim Kauf ähnlicher neuer Geräte an den Händler zurückgegeben werden, in einem für eine Basis. Die ordnungsgemäße getrennte Sammlung zur späteren Inbetriebnahme der dem Recycling zugeführten, behandelten und umweltgerechten Entsorgung trägt dazu bei, mögliche negative Auswirkungen auf Umwelt und Gesundheit zu vermeiden und das Recycling und die Wiederverwendung von Abfällen zu optimieren. Die missbräuchliche Entsorgung des Produkts durch den Benutzer impliziert die Anwendung von Verwaltungsanktionen gemäß den Gesetzen.

Hartelijk dank voor het kiezen van onze kachel. Lees deze instructies aandachtig door voordat u het apparaat gebruikt om het correct te gebruiken.

De meegeleverde veiligheidsmaatregelen verminderen het risico op elektrische schokken, letsel en zelfs de dood als ze strikt worden opgevolgd. Bewaar deze handleiding op een veilige plaats voor toekomstige raadpleging, samen met de ingevulde productgarantiekaart, de originele productverpakking en het aankoopbewijs. Geef deze instructies indien mogelijk door aan de volgende eigenaar van het apparaat. Volg bij het gebruik van een apparaat te allen tijde de elementaire veiligheidsmaatregelen en de regels voor ongevallenpreventie. Wij wijzen alle aansprakelijkheid af die voortvloeit uit het niet naleven van deze instructies door klanten.

VEILIGHEIDSINSTRUCTIES

Wanneer u een elektrisch apparaat gebruikt, moet u altijd de basisveiligheidsmaatregelen in acht nemen:

- Plaats het fornuis buiten of op een open plek uit de buurt van obstakels, zoals takken, of in de buurt van voorwerpen die door warmte kunnen worden beïnvloed, zoals meubels, gordijnen of andere brandbare voorwerpen (minimale afstand is 1 meter).
- Plaats het apparaat niet in de buurt van gordijnen en/of andere brandbare voorwerpen. Anders bestaat er brandgevaar.
- Gebruik het apparaat niet op ongeventileerde plaatsen.
- Gebruik het apparaat niet op plaatsen waar gas, benzine, verf of andere brandbare producten aanwezig zijn.
- Plaats het hoofdrooster van het apparaat niet in het apparaat en belemmer of bedek het niet.
- Plaats het apparaat niet direct boven of onder een stopcontact.
- Verplaats het apparaat niet wanneer het is aangesloten op een stroombron en wacht altijd tot het is afgekoeld voordat u het opbergt.
- Laat het apparaat niet ingeschakeld of onbeheerd achter, vooral niet als er kinderen of dieren in de buurt zijn.
- De aanduiding van de verschillende schakelaarstanden moet vanaf een afstand van 1 meter zichtbaar zijn.
- Als het product geïnstalleerd is, moet de markering op het deksel zichtbaar zijn. Plaats deze niet op de achterkant.
- Het apparaat moet stevig op een horizontale en vlakke ondergrond worden geplaatst.
- Raak het apparaat niet aan tijdens het gebruik, het wordt heet en blijft nog enige tijd heet nadat het is uitgeschakeld. Als u het tijdens deze periode aanraakt, bestaat het risico op brandwonden.
- Bedek het apparaat niet met iets tijdens het gebruik of kort na het uitschakelen.
- Wikkel het netsnoer nooit rond het apparaat.
- Ga voorzichtig om met dit apparaat en vermijd trillingen of schokken.

- Het apparaat moet tijdens gebruik stevig worden aangesloten op een geaard stopcontact.
- Blijf tijdens de montage uit de buurt van borden of brandbare materialen.
- De kop van het apparaat heeft tijdens gebruik een hoge temperatuur. Haal de stekker uit het stopcontact en wacht tot het apparaat is afgekoeld voordat u het schoonmaakt.
- Gebruik dit apparaat niet op plaatsen waar bijtende of vluchtige lucht aanwezig is, d.w.z. stof, stoom, gas, enz.
- Gebruik dit product niet als handdoek-of doekdroger.
- Gebruik dit product niet als saunakachel.
- Gebruik dit product niet voor het fokken en kweken van dieren.
- Dompel dit apparaat nooit onder in water om het schoon te maken.
- Dit apparaat moet worden aangesloten op een goed zichtbaar en toegankelijk stopcontact.
- De eerste paar minuten na het inschakelen kunnen er twee donkere vlekken op het oppervlak van de verwarmingselementen verschijnen. Dit is normaal en heeft geen invloed op de prestaties van het product.
- Kinderen moeten uit de buurt worden gehouden, tenzij ze voortdurend onder toezicht staan.
- Kinderen mogen het apparaat niet aansluiten, afstellen en schoonmaken of onderhoud uitvoeren.
- Dit apparaat kan worden gebruikt door kinderen vanaf 8 jaar en personen met beperkte fysieke, zintuiglijke of mentale capaciteiten of gebrek aan ervaring en kennis, mits zij onder toezicht staan of instructie hebben gekregen over het veilige gebruik van het apparaat en de gevaren begrijpen. Kinderen mogen niet met het apparaat spelen. Reiniging en onderhoud door de gebruiker mogen niet zonder toezicht door kinderen worden uitgevoerd.



LET OP! Sommige onderdelen van dit product kunnen zeer heet worden en brandwonden veroorzaken.

LIJST VAN ONDERDELEN

1. Decoratieve afdekking
2. Kop voor warmteafgifte
3. Stalen buis
4. Product basis
5. Trekschakelaar

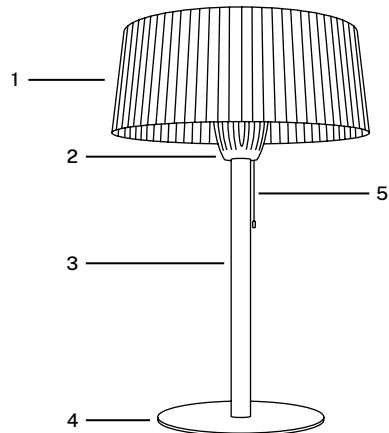

ASSEMBLAGE

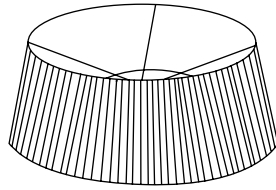

Waarschuwing! Verwijder eerst alle beschermfolie rond de decoratieve afdekking.

1

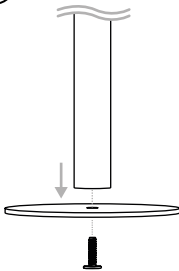

2

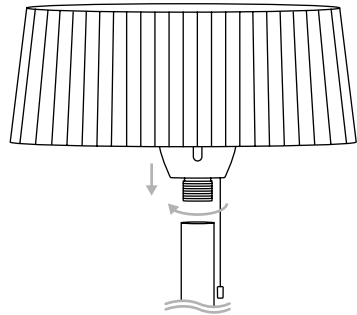

1. Gebruik de zeskantige schroef M8x20 om de stalen buis aan de onderkant van het product te bevestigen.
2. Schroef de verwarmingskop met de sierkap zoals afgebeeld op het bovenste deel van de buis.

3

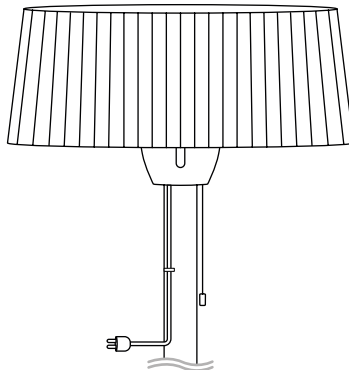

3. Bevestig tot slot de voedingskabel in de sleuven in de buis van het apparaat.

OPERATIE

- Sluit het netsnoer aan op een bron van 13 ampère op een veilige, droge plek.
- WAARSCHUWING!** Het apparaat moet correct geïnstalleerd worden voor gebruik.
- Trek de eerste keer aan het schakelsnoer en de verwarming gaat aan (1500W).
 - Als u een tweede keer aan het snoer trekt, wordt de verwarming uitgeschakeld (0W).
 - Hoewel dit apparaat IP44 is, mag u het niet in regen of natte omstandigheden gebruiken.
 - Haal altijd de stekker uit het stopcontact als u het apparaat niet gebruikt.

VERZORGING EN ONDERHOUD

- Haal na gebruik de stekker uit het stopcontact en laat het apparaat volledig afkoelen.
- Om het apparaat schoon te houden, kunt u de buitenkant afnemen met een zachte, vochtige doek. Indien nodig kunt u een mild schoonmaakmiddel gebruiken. Droog het apparaat na het schoonmaken met een zachte doek.
- Gebruik geen alcohol, benzine, schuurpoeders, meubelpolish of ruwe borstels om het fornuis schoon te maken. Dit kan het oppervlak van het apparaat beschadigen of aantasten.
- Wacht tot het apparaat volledig droog is voordat u het gebruikt.
- Hoewel dit apparaat bedoeld is voor gebruik buitenshuis, mag u het voor uw eigen veiligheid niet onderdompelen in water.
- Als het apparaat langere tijd niet wordt gebruikt, bewaar het dan op een koele, droge plaats wanneer u het niet gebruikt. Gebruik de originele verpakking om het apparaat opnieuw te verpakken om opeenhoping van stof en vuil te voorkomen.

MOGELIJKE PROBLEMEN

Als het apparaat niet werkt, controleer dan het volgende voordat u om service belt:

- Controleer of het netsnoer in een stopcontact zit, zo niet, steek het er dan in.
- Controleer of de hoofdzekering werkt.
- Controleer of de aan/uit-schakelaars ingeschakeld zijn. Zo niet, kies dan een instelling.



In overeenstemming met de richtlijnen: 2012/19/EU en 2015/863/EU betreffende de beperking van het gebruik van gevaarlijke stoffen in elektrische en elektronische apparatuur, evenals de verwijdering van afval. Het symbool van de doorgekruiste vuilnisbak op de verpakking geeft aan dat het product aan het einde van zijn levensduur als gescheiden afval wordt ingezameld. Daarom moet elk product dat het einde van zijn gebruiksduur heeft bereikt, worden afgeleverd bij afvalverwerkingscentra die gespecialiseerd zijn in de gescheiden inzameling van afgedankte elektrische en elektronische apparatuur, of bij aankoop van gelijkaardige nieuwe apparatuur in één voor een basis naar de winkelier worden teruggestuurd. Correcte gescheiden inzameling voor de daaropvolgende inbedrijfstelling van apparatuur die is verzonden voor recycling, behandeling en verwijdering op een milieuvriendelijke manier, helpt mogelijke negatieve effecten op het milieu en de gezondheid te voorkomen en optimaliseert recycling en hergebruik van afval, de componenten waaruit het apparaat bestaat. De onrechtmatige verwijdering van het product door de gebruiker impliceert de toepassing van administratieve sancties in overeenstemming met de wetten.

Bardzo dziękujemy za wybór naszego grzejnika. Przed użyciem urządzenia należy uważnie przeczytać niniejszą instrukcję, aby korzystać z niego prawidłowo.

Dołączone środki ostrożności zmniejszają ryzyko porażenia prądem, obrażeń, a nawet śmierci, jeśli są ściśle przestrzegane. Proszę zachować tę instrukcję w bezpiecznym miejscu do wykorzystania w przyszłości, wraz z wypełnioną kartą gwarancyjną produktu, oryginalnym opakowaniem produktu i dowodem zakupu. Jeśli to możliwe, przekaż te instrukcje następnemu właścicielowi urządzenia. Podczas używania urządzenia zawsze przestrzegaj podstawowych zasad bezpieczeństwa i zapobiegania wypadkom. Zrzekamy się wszelkiej odpowiedzialności wynikającej z nieprzestrzegania tych instrukcji przez klientów.

INSTRUKCJE BEZPIECZEŃSTWA

Podczas korzystania z dowolnego urządzenia elektrycznego należy zawsze przestrzegać podstawowych zasad bezpieczeństwa:

- Kuchenkę należy umieścić na zewnątrz lub na otwartej przestrzeni, z dala od przeszkód, takich jak gałęzie, lub w pobliżu przedmiotów, na które może oddziaływać ciepło, takich jak meble, zasłony lub inne łatwopalne przedmioty (minimalna odległość wynosi 1 metr).
- Nie należy umieszczać urządzenia w pobliżu zasłon i/lub innych łatwopalnych przedmiotów. W przeciwnym razie istnieje ryzyko pożaru.
- Nie używaj urządzenia w niewentylowanych miejscach.
- Nie używaj urządzenia w miejscach, w których znajduje się gaz, benzyna, farba lub inne łatwopalne produkty.
- Nie wkładać, nie zasłaniać ani nie zakrywać kratki wentylacyjnej urządzenia.
- Nie umieszczać urządzenia bezpośrednio nad lub pod gniazdkiem elektrycznym.
- Nie należy przenosić urządzenia, gdy jest ono podłączone do źródła zasilania, a przed przechowywaniem należy odczekać, aż ostygnie.
- Nie pozostawiać włączonego urządzenia bez nadzoru, zwłaszcza jeśli w pobliżu znajdują się dzieci lub zwierzęta.
- Wskazania różnych pozycji przełączników muszą być widoczne z odległości 1 metra.
- Po zainstalowaniu produktu oznaczenie na pokrywie musi być widoczne. Nie należy umieszczać go z tyłu.
- Urządzenie musi być stabilnie ustawione na poziomej i płaskiej powierzchni.
- Nie należy dotykać urządzenia podczas pracy, ponieważ staje się ono gorące i pozostaje gorące przez pewien czas po wyłączeniu. Dotknięcie urządzenia w tym czasie grozi poparzeniem.
- Nie należy przykrywać urządzenia żadnymi przedmiotami podczas jego pracy lub tuż po wyłączeniu.
- Nigdy nie owijaj przewodu zasilającego wokół urządzenia.
- Z urządzeniem należy obchodzić się ostrożnie, unikając wibracji i wstrząsów.

- Podczas pracy urządzenie musi być solidnie podłączone do uziemionego gniazda.
- Podczas montażu należy trzymać urządzenie z dala od płyt i materiałów łatwopalnych.
- Podczas pracy głowica urządzenia ma wysoką temperaturę. Przed przystąpieniem do czyszczenia należy odłączyć urządzenie od zasilania i poczekać, aż ostygnie.
- Nie używaj tego urządzenia w miejscach, w których występuje żrące lub lotne powietrze, tj. kurz, opary, gazy itp.
- Nie używaj tego produktu jako suszarki do ręczników lub tkanin.
- Nie używaj tego produktu jako pieca do sauny.
- Nie używaj tego produktu do hodowli i chowu zwierząt.
- Nigdy nie zanurzać urządzenia w wodzie w celu czyszczenia.
- Urządzenie musi być podłączone do łatwo widocznego i dostępnego gniazdka.
- W ciągu pierwszych kilku minut po włączeniu na powierzchni elementów grzejnych mogą pojawić się dwie ciemne plamy. Jest to normalne zjawisko, które nie ma wpływu na działanie produktu.
- Dzieci powinny być trzymane z dala od urządzenia, chyba że są stale nadzorowane.
- Dzieci nie mogą obsługiwać, regulować, czyścić ani konserwować urządzenia.
- To urządzenie może być używane przez dzieci w wieku od 8 lat i starsze oraz osoby o ograniczonych zdolnościach fizycznych, sensorycznych lub umysłowych lub nieposiadające doświadczenia i wiedzy, jeśli są one nadzorowane lub zostały poinstruowane w zakresie bezpiecznego korzystania z urządzenia i rozumieją związane z tym zagrożenia. Dzieci nie powinny bawić się urządzeniem. Czyszczenie i konserwacja nie mogą być wykonywane przez dzieci bez nadzoru.



UWAGA: Niektóre części tego produktu mogą stać się bardzo gorące i spowodować oparzenia.

LISTA CZĘŚCI

1. Ozdobna pokrywa
2. Głowica emitująca ciepło
3. Rura stalowa
4. Podstawa produktu
5. Pociągnij przełącznik

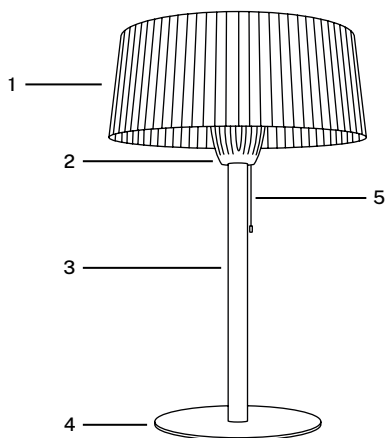

MONTAŻ

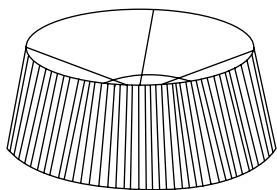

Ostrzeżenie! Najpierw należy usunąć całą folię ochronną wokół pokrywy dekoracyjnej.

1

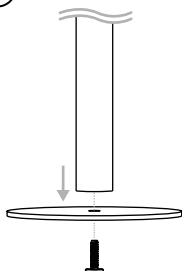

2

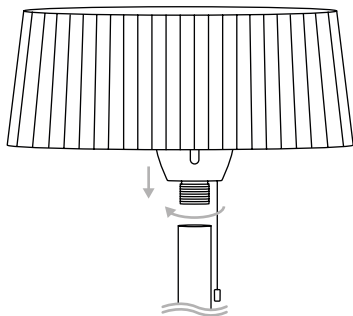

1. Użyj śruby sześciokątnej M8x20, aby przymocować stalową rurkę do podstawy produktu.
2. Przykręć głowicę grzewczą z osłoną dekoracyjną do górnej części rury, jak pokazano na ilustracji.

3

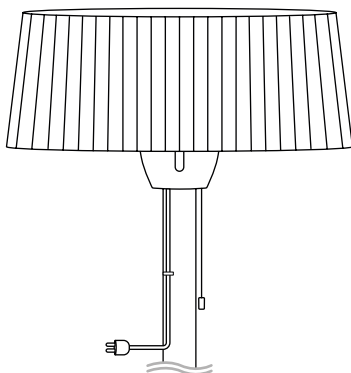

3. Na koniec przymocuj kabel zasilający do szczeliny w rurze urządzenia.

DZIAŁANIE

- Podłącz przewód zasilający do źródła o natężeniu 13 A znajdującego się w bezpiecznym, suchym miejscu.

OSTRZEŻENIE! Urządzenie musi być prawidłowo zainstalowane przed użyciem.

- Pociągnij przewód przełącznika za pierwszym razem, grzejnik włączy się (1500 W).
- Jeśli pociągniesz za przewód po raz drugi, grzejnik wyłączy się (0 W).
- Mimo że to urządzenie ma stopień ochrony IP44, nie należy go używać w deszczu lub w wilgotnych warunkach.
- Zawsze odłączaj przewód zasilający od gniazdka, gdy urządzenie nie jest używane.

PIELĘGNACJA I KONSERWACJA

- Po użyciu należy odłączyć urządzenie od zasilania i pozostawić do całkowitego ostygnięcia.
- Aby utrzymać urządzenie w czystości, można przetrzeć zewnętrzną obudowę miękką, wilgotną ściereczką. W razie potrzeby można użyć łagodnego detergentu. Po zakończeniu czyszczenia należy osuszyć urządzenie miękką ściereczką.
- Do czyszczenia kuchenki nie należy używać alkoholu, benzyny, proszków ściernych, środków do polerowania mebli ani szorstkich szczotek. Może to spowodować uszkodzenie lub zniszczenie powierzchni urządzenia.
- Przed użyciem urządzenia należy poczekać, aż całkowicie wyschnie.
- Mimo że to urządzenie jest przeznaczone do użytku na zewnątrz, dla własnego bezpieczeństwa nie należy zanurzać go w wodzie.
- Jeśli urządzenie nie będzie używane przez dłuższy czas, należy przechowywać je w chłodnym i suchym miejscu. Aby zapobiec gromadzeniu się kurzu i brudu, do ponownego zapakowania urządzenia należy użyć oryginalnego opakowania.

POSBLES PROBLEMAS

Jeśli urządzenie nie działa, przed wezwaniem serwisu należy sprawdzić następujące elementy:

- Sprawdź, czy przewód zasilający jest podłączony do gniazda zasilania, jeśli nie, podłącz go.
- Sprawdź, czy główny bezpiecznik zasilania działa.
- Upewnij się, że przełączniki zasilania są włączone. Jeśli nie, wybierz odpowiednie ustawienie.



Zgodnie z dyrektywami: 2012/19/UE i 2015/863/UE w sprawie ograniczenia stosowania substancji niebezpiecznych w sprzęcie elektrycznym i elektronicznym oraz unieszkodliwiania ich odpadów. Symbol przekreślonego kosza na śmieci widoczny na opakowaniu oznacza, że produkt pod koniec okresu użytkowania będzie zbierany jako oddzielny odpad. Dlatego każdy produkt, którego okres użytkowania dobiegł końca, powinien być dostarczony do punktów utylizacji odpadów wyspecjalizowanych w selektywnej zbiórce zużytego sprzętu elektrycznego i elektronicznego lub zwrócony sprzedawcy w przypadku zakupu podobnego nowego sprzętu, w jednym miejscu. Właściwa selektywna zbiórka w celu późniejszego uruchomienia sprzętu wysłanego do recyklingu, przetwarzania i utylizacji w sposób przyjazny dla środowiska pomaga zapobiegać ewentualnym negatywnym skutkom dla środowiska i zdrowia oraz optymalizuje recykling i ponowne wykorzystanie odpadów komponentów, z których składa się urządzenie. Nadużycie pozbycia się produktu przez użytkownika pociąga za sobą zastosowanie sankcji administracyjnych zgodnie z prawem.

CREATE



FR

Cet appareil
se recycle

À DÉPOSER
EN MAGASIN



À DÉPOSER
EN DÉCHÈTERIE



OU

Points de collecte sur www.quefairedemesdechets.fr
Privilégiez la réparation ou le don de votre appareil !

RACCOLTA CARTA
Verifica le disposizioni
del tuo Comune.



RoHS



/ Made in China