

CREATE

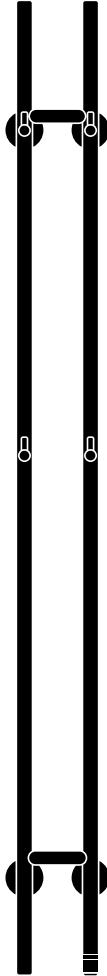

Warm Towel Tube

User manual | Manual de instrucciones

CREATE

INDEX

ENGLISH

Safety instructions	6
List of parts	7
Assembly instructions	8
Installation	8
Instructions for use	9
Cleaning	9
Problems	9

PORTUGUÊS

Instruções de segurança	14
Lista de peças	15
Instruções de montagem	16
Instalação	16
Instruções de utilização	17
Limpeza	17
Problemas	17

ESPAÑOL

Instrucciones de seguridad	10
Listado de partes	11
Instrucciones de montaje	12
Instalación	12
Instrucciones de uso	13
Limpieza	13
Problemas	13

FRANÇAIS

Consignes de sécurité	18
Liste des pièces	19
Instructions de montage	20
Installation	20
Mode d'emploi	21
Nettoyage	21
Dépannage	21

INDEX

ITALIANO

Istruzioni di sicurezza	22
Elenco dei componenti	23
Istruzioni di montaggio	24
Installazione	24
Istruzioni per l'uso	25
Pulizia	25
Risoluzione dei problemi	25

NEDERLANDS

Veiligheidsinstructies	30
Lijst van onderdelen	31
Montagehandleiding	32
Installatie	32
Gebruiksaanwijzing	33
Schoonmaken	33
Problemen	33

DEUTSCH

Sicherheitshinweise	26
Verzeichnis der Teile	27
Montageanleitung	28
Einrichtung	28
Anweisungen für den Gebrauch	29
Reinigung	29
Probleme	29

POLSKI

Instrukcje bezpieczeństwa	34
Lista części	35
Instrukcje montażu	36
Instalacja	36
Instrukcje użytkowania	37
Czyszczenie	37
Problemy	37

Thank you for choosing our electric towel rail. Before using the appliance, please read these instructions carefully for proper use.

The safety precautions contained herein will reduce the risk of death, injury and electric shock if strictly observed. Keep this manual in a safe place for future reference, together with the completed product warranty card, the original product packaging and proof of purchase. If possible, pass these instructions on to the next owner of the appliance. Always observe basic safety precautions and accident prevention rules when using an electrical appliance. We accept no liability whatsoever for non-compliance with these instructions by customers.

SAFETY INSTRUCTIONS

When using any electrical appliance, basic safety precautions must be observed at all times:

- Read these instructions carefully before using the appliance for the first time and keep them for future reference.
- This appliance is not intended for use by persons (including children) with reduced physical, sensory or mental capabilities, or lack of experience and/or knowledge, unless they have been given supervision or instruction concerning use of the appliance by a person responsible for their safety.
- Keep plastic bags and other packaging materials out of the reach of children. They can be dangerous.
- Before plugging in the appliance, check that its voltage (indicated on the nameplate) and that of your home are suitable for its operation.
- Check that the electrical socket is correctly earthed.
- Do not place the appliance in the vicinity of showers, bathtubs, swimming pools, etc.
- Do not immerse the appliance in water or other liquids.
- Do not allow children to play with the appliance. Keep the appliance out of the reach of children.
- Always use this appliance in an upright position.
- The external parts of the appliance become hot during use, do not touch them until they cool down.
- Do not place the appliance under an electrical socket.
- Do not place the appliance near flammable objects or products.

- When using it for the first time, set the towel rail to maximum temperature for 2 to 3 hours in a ventilated place, to disperse the “new” smell it may have at first.
- If the appliance is installed on the wall of a bathroom, it should always be in a place where no one in the shower or bath can touch it or switch it on.
- Noises caused by heating and cooling are normal.
- Do not install the towel rail directly on the floor.
- If the cable is damaged, take the appliance to an authorised service centre for repair.

LIST OF PARTS

1. Towel rack main body
2. Hangers
3. Power cable
4. Indicator light
5. Power button
6. Mounting accessories (x4)

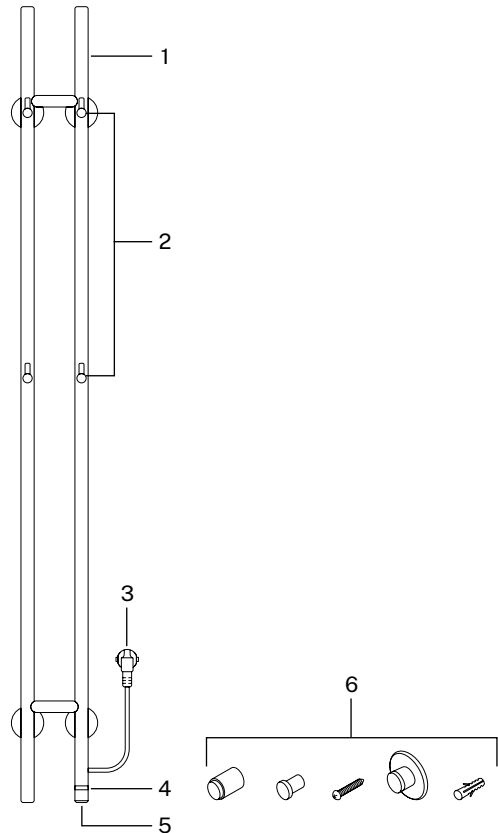

ASSEMBLY INSTRUCTIONS

- Read the instructions carefully before installation.
- Installation must be carried out by a qualified person.
- Always observe the minimum installation distances of the towel rail.
- Switch off the towel rail when not in use.
- To avoid risk or danger, this product must be connected to an earthed socket.
- The socket must be located in a place that avoids flooding and/or splashing.

INSTALLATION

1. Before installing the towel rail, check that the basic safety measures for the distance between the towel rail and objects and/or walls, ceiling and floor are observed.
 - The distance between the towel rail and the floor and/or ceiling must be at least 60 mm.
 - The lateral distance between the towel rail and other objects or walls must always be at least 150 mm.

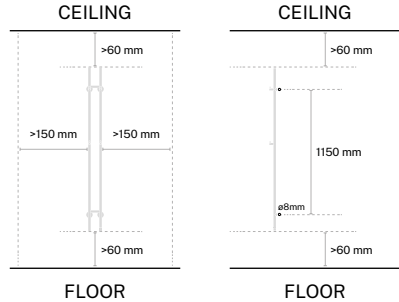

2. Screw the trims to the towel rail so that they are correctly fixed as shown in the picture.
3. Mark the holes to be drilled in the wall. The spacing between the holes should be 1150 mm vertically and 105 mm horizontally. Once the holes have been marked, check that they are correct and match the towel rail, then drill 8 mm diameter holes in the wall.
4. Insert the plug into the hole in the wall, then fit the wall fitting and use the screw to fix the fitting correctly. Repeat the step for the remaining holes.
5. Attach the wall brackets to the wall and fix the towel rail to the wall with the wall brackets so that it is completely installed and fixed to the wall.
6. Once the towel rail is installed, you can connect it to the mains power supply. To avoid danger, never connect it before installation.

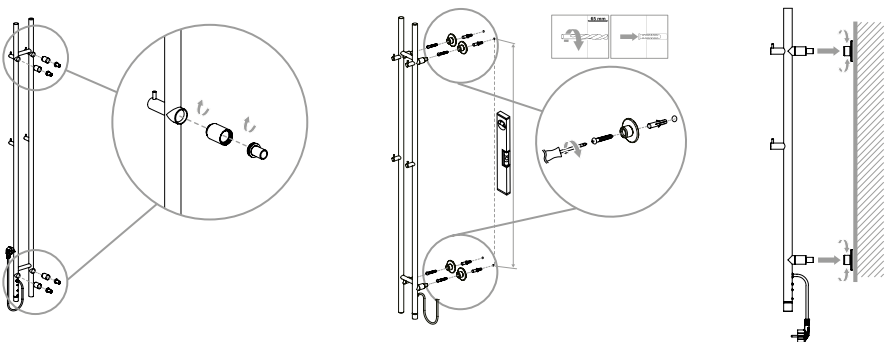

INSTRUCTIONS FOR USE

Before you start using your towel rail, always make sure that it is fully attached to the wall and perfectly mounted. Once it has been correctly installed, you can start using it.

1. Before you start using your towel rail, always make sure that it is fully attached to the wall and perfectly mounted. Once it has been correctly installed, you can start using it.
 2. Plug the appliance into the power supply and the towel rail will go into standby mode.
 3. This towel rail has a power button on the bottom. Press the button to turn it on.
 4. The towel rail will start to operate in high temperature mode for 45 minutes, the red light will flash.
 5. Turn the button clockwise once to set the high temperature mode for 180 minutes, the red light will remain on.
 6. Turn the knob a second time to start heating in low mode for 45 minutes, the orange light will flash slowly.
 7. Turn clockwise a third time to start low temperature mode for 180 minutes, the orange light will remain on.
 8. If you wish to turn the towel rail off at any time, press the power button and the towel rail will stop operating.
- Each time you turn the knob a beep will sound.
 - To confirm the operation, a beep will sound after the setting.
 - When an incorrect operation is made and the operation is invalid, a beep will sound.

CLEANING

- Unplug the appliance and allow it to cool down before cleaning.
- Use a soft cloth to gently wipe the surface.
- Do not clean with abrasive products to avoid damaging it.

PROBLEMS

PROBLEM	CAUSE	SOLUTION
The indicator light flashes red and orange alternately for 0.5 seconds.	The temperature sensor is disconnected or short-circuited.	Contact customer service or qualified personnel for repair. Never attempt to repair the appliance yourself.



In compliance with Directives: 2012/19/EU and 2015/863/EU on the restriction of the use of dangerous substances in electric and electronic equipment as well as their waste disposal. The symbol with the crossed dustbin shown on the package indicates that the product at the end of its service life shall be collected as separate waste. Therefore, any products that have reached the end of their useful life must be given to waste disposal centres specialising in separate collection of waste electrical and electronic equipment, or given back to the retailer at the time of purchasing new similar equipment, on a one for one basis. The adequate separate collection for the subsequent start-up of the equipment sent to be recycled, treated and disposed of in an environmentally compatible way contributes to preventing possible negative effects on the environment and health and optimises the recycling and reuse of components making up the apparatus. Abusive disposal of the product by the user involves application of the administrative sanctions according to the laws.

Muchas gracias por elegir nuestro toallero eléctrico. Antes de usar el aparato, lea detenidamente estas instrucciones para su correcta utilización.

Las precauciones de seguridad incluidas reducirán el riesgo de muerte, lesiones y descarga eléctrica si se respetan estrictamente. Guarde este manual en un lugar seguro para consultarlo en el futuro, junto con la tarjeta de garantía del producto debidamente cumplimentada, el embalaje original del producto y el justificante de compra. Si es posible, entregue estas instrucciones al siguiente propietario del electrodoméstico. Respete en todo momento las precauciones de seguridad básicas y las normas de prevención de accidentes cuando utilice un electrodoméstico. Declinamos toda responsabilidad derivada del incumplimiento de estas instrucciones por parte de los clientes.

INSTRUCCIONES DE SEGURIDAD

A utilizar cualquier aparato eléctrico, se deben respetar en todo momento las medidas básicas de seguridad:

- Lea atentamente estas instrucciones antes de utilizar el aparato por primera vez y guárdelas para futuras consultas.
- Este aparato no está diseñado para ser utilizado por personas (incluidos niños) con capacidades físicas, sensoriales o mentales reducidas, o con falta de experiencia y/o conocimientos, salvo que estén bajo la supervisión de una persona responsable de su seguridad o hayan recibido instrucciones sobre su uso.
- Mantenga las bolsas de plástico y otros materiales de embalaje fuera del alcance de los niños. Pueden resultar peligrosos.
- Antes de enchufar el aparato, compruebe que su tensión (indicada en la placa identificativa) y la de la vivienda son las adecuadas para su funcionamiento.
- Compruebe que la toma eléctrica esté correctamente conectada a tierra.
- No coloque el aparato en las inmediaciones de duchas, bañeras, piscinas, etc.
- No sumerja el aparato en agua u otros líquidos.
- No permita que los niños jueguen con el aparato. Mantenga el aparato fuera del alcance de los niños.
- Utilice este aparato siempre con en posición vertical.
- Las piezas externas del aparato se calientan durante el uso, no las toque hasta que no se enfríen.
- No coloque el aparato debajo de una toma de corriente eléctrica.
- No coloque el aparato cerca de objetos o productos inflamables.

- Cuando lo utilice por primera vez, ajuste el toallero a temperatura máxima durante 2 o 3 horas en un lugar ventilado, para que se disperse el olor «a nuevo» que puede tener al principio.
- Si el aparato se instala en la pared de un cuarto de baño, siempre debe estar en un lugar en el que ninguna persona que se encuentre en la ducha o el baño pueda tocarlo o encenderlo.
- Los ruidos causados por el calentamiento y el enfriamiento son normales.
- No instale el toallero directamente en el suelo.
- Si el cable está deteriorado, lleve el aparato a un centro de servicio autorizado para su reparación.

LISTADO DE PARTES

1. Cuerpo principal del toallero
2. Perchas
3. Cable de alimentación
4. Indicador luminoso
5. Botón de encendido
6. Accesorios de montaje (x4)

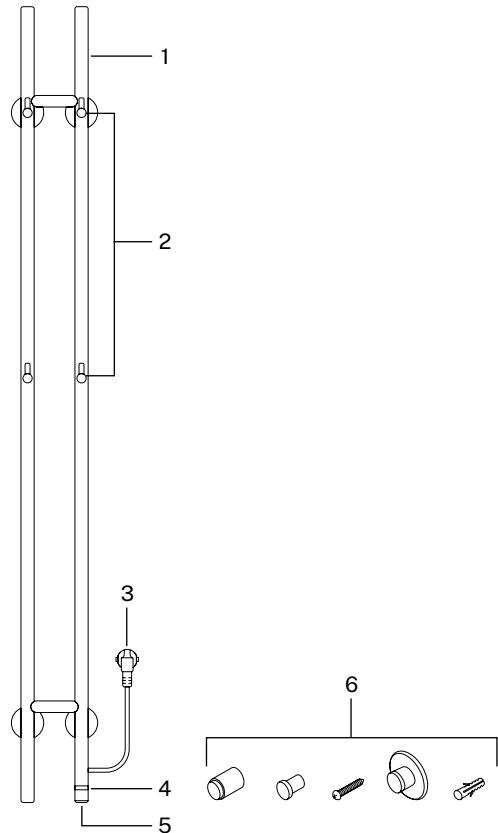

INSTRUCCIONES DE MONTAJE

- Lea atentamente las instrucciones antes de su instalación.
- La instalación debe ser realizada por una persona cualificada para ello.
- Respete siempre las distancias mínimas de instalación del toallero.
- Desconecte el toallero cuando no sea necesaria su utilización.
- Para evitar riesgo o peligro este producto debe estar conectado a una toma de tierra.
- El enchufe debe ubicarse en un lugar que evite inundaciones y/o salpicaduras.

INSTALACIÓN

1. Antes de instalar el toallero revise que se respetan las medidas básica de seguridad de distancia entre el toallero y los objetos y/o paredes, techo y suelo.
 - La distancia del toallero entre el suelo y/o el techo debe ser mínimo de 60 mm.
 - La distancia lateral entre el toallero y otros objetos o paredes debe ser siempre de al menos 150 mm.

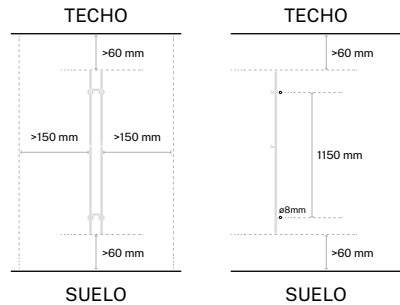

2. Enrosque los embellecedores al toallero para que queden correctamente fijados, tal como se muestra en la imagen.
3. Marque en la pared los agujeros que debe realizar con el taladro. La separación que debe haber entre los agujeros verticalmente debe ser de 1150 mm y horizontalmente de 105 mm. Marcados los agujeros, compruebe que son correctos y coincidan con el toallero, después taladre en la pared los orificios de 8 mm de diámetro.
4. Inserte el taco en el orificio de la pared, después coloque el accesorio de pared y utilice el tornillo para fijar el accesorio correctamente. Repita el paso en el resto de agujeros.
5. Sujetos los soportes de pared coloque el toallero y fijelo con los embellecedores para que quede completamente instalado y sujeto a la pared.
6. Una vez instalado el toallero podrá conectarlo a la corriente eléctrica. Para evitar peligros, no lo conecte nunca antes de su instalación.

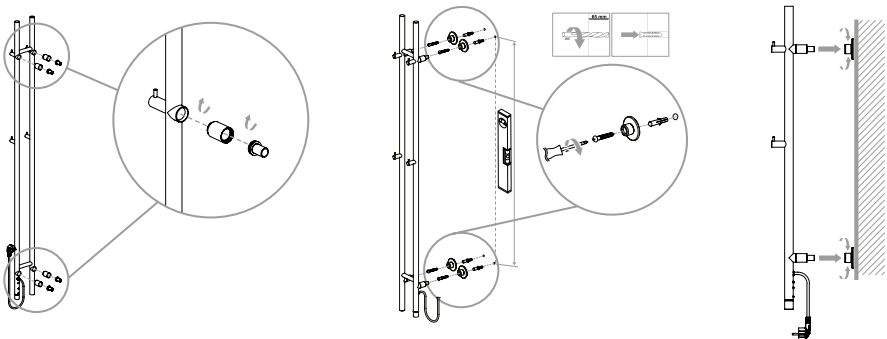

INSTRUCCIONES DE USO

Antes de comenzar a utilizar su toallero asegúrese siempre que esté totalmente sujeto a la pared y perfectamente montado. Una vez instalado correctamente podrá comenzar a utilizarlo.

1. Enchufe el aparato a la fuente de alimentación y el toallero entrará en el estado de espera.
 2. Este toallero dispone de un botón de encendido en la parte inferior. Presione el botón para encenderlo.
 3. El toallero comenzará a funcionar en el modo alta temperatura durante 45 minutos, la luz roja se encenderá parpadeando.
 4. Gire el botón en el sentido de las agujas del reloj una vez para poner el modo alta temperatura durante 180 minutos, la luz roja permanecerá encendida.
 5. Gire el botón por segunda vez para iniciar el calentamiento en modo bajo durante 45 minutos, la luz naranja parpadeará lentamente.
 6. Gire por tercera vez en el sentido de las agujas del reloj para iniciar el modo a baja temperatura durante 180 minutos, la luz naranja permanecerá encendida.
 7. Si desea apagar el toallero en cualquier momento, pulse el botón de encendido y el toallero dejará de funcionar.
- Cada vez que gire el botón sonará un pitido.
 - Para confirmar la operación sonará un pitido después del ajuste.
 - Cuando se realiza una operación incorrecta y la operación no es válida sonará un pitido.

LIMPIEZA

- Desenchufe el aparato y deje que se enfríe antes de limpiarlo.
- Utilice un paño suave para limpiar con delicadeza la superficie.
- No limpie con productos abrasivos para evitar daño.

PROBLEMAS

PROBLEMA	CAUSA	SOLUCIÓN
El indicador luminoso parpadea en rojo y naranja alternativamente durante 0,5 segundos.	La sonda de temperatura está desconectada o en cortocircuito.	Póngase en contacto con el servicio de atención al cliente o un personal cualificado para su reparación. Nunca intente reparar el aparato usted mismo.



En cumplimiento de las directivas: 2012/19 / UE y 2015/863 / UE sobre la restricción del uso de sustancias peligrosas en equipos eléctricos y electrónicos, así como su eliminación de residuos. El símbolo con el cubo de basura cruzado que se muestra en el paquete indica que el producto al final de su vida útil se recogerá como residuo separado. Por lo tanto, cualquier producto que haya llegado al final de su vida útil debe entregarse a centros de eliminación de residuos especializados en la recogida selectiva de equipos eléctricos y electrónicos de desecho, o devolverse al minorista al momento de comprar equipos nuevos similares, en uno para Una base. La recolección separada adecuada para la posterior puesta en marcha de los equipos enviados para ser reciclados, tratados y eliminados de una manera compatible con el medio ambiente contribuye a prevenir posibles efectos negativos sobre el medio ambiente y la salud y optimiza el reciclaje y la reutilización de los componentes que componen el aparato. La eliminación abusiva del producto por parte del usuario implica la aplicación de las sanciones administrativas de acuerdo con las leyes.

Muito obrigado por escolher o nosso toalheiro elétrico. Antes de usar o aparelho, leia estas instruções cuidadosamente para o uso correto.

As precauções de segurança incluídas reduzirão o risco de morte, ferimentos e choque elétrico se forem seguidas rigorosamente. Mantenha este manual em um local seguro para referência futura, juntamente com o cartão de garantia do produto devidamente preenchido, a embalagem original do produto e o comprovante de compra. Se possível, dê estas instruções ao próximo proprietário do aparelho. Observe sempre as precauções básicas de segurança e os regulamentos de prevenção de acidentes ao usar um aparelho. Recusamos qualquer responsabilidade derivada da violação dessas instruções pelos clientes.

INSTRUÇÕES DE SEGURANÇA

Ao utilizar qualquer aparelho elétrico, devem ser sempre respeitadas as precauções básicas de segurança:

- Leia atentamente estas instruções antes de utilizar o aparelho pela primeira vez e guarde-as para referência futura.
- Este aparelho não se destina a ser utilizado por pessoas (incluindo crianças) com capacidades físicas, sensoriais ou mentais reduzidas, ou com falta de experiência e/ou conhecimentos, a menos que tenham sido supervisionadas ou instruídas relativamente à utilização do aparelho por uma pessoa responsável pela sua segurança.
- Mantenha os sacos de plástico e outros materiais de embalagem fora do alcance das crianças. Podem ser perigosos.
- Antes de ligar o aparelho à corrente, verifique se a tensão (indicada na placa de identificação) e a tensão da sua casa são adequadas para o seu funcionamento.
- Verificar se a tomada eléctrica está corretamente ligada à terra.
- Não colocar o aparelho nas proximidades de duchas, banheiras, piscinas, etc.
- Não mergulhar o aparelho em água ou noutros líquidos.
- Não permitir que as crianças brinquem com o aparelho. Manter o aparelho fora do alcance das crianças.
- Utilize sempre este aparelho na posição vertical.
- As partes exteriores do aparelho aquecem durante a utilização, não lhes toque até arrefecerem.
- Não coloque o aparelho debaixo de uma tomada eléctrica.
- Não colocar o aparelho perto de objectos ou produtos inflamáveis.

- Quando o utilizar pela primeira vez, coloque o toalheiro à temperatura máxima durante 2 a 3 horas num local ventilado, para dispersar o cheiro a “novo” que pode ter no início.
- Se o aparelho estiver instalado na parede de uma casa de banho, deve estar sempre num local onde ninguém que esteja no duche ou na banheira possa tocar-lhe ou ligá-lo.
- Os ruídos provocados pelo aquecimento e pelo arrefecimento são normais.
- Não instale o toalheiro diretamente no chão.
- Se o cabo estiver danificado, leve o aparelho a um centro de assistência autorizado para reparação.

LISTA DE PEÇAS

1. Corpo principal do toalheiro
2. Cabides
3. Cabo de alimentação
4. Luz indicadora
5. Botão de alimentação
6. Acessórios de montagem (x4)

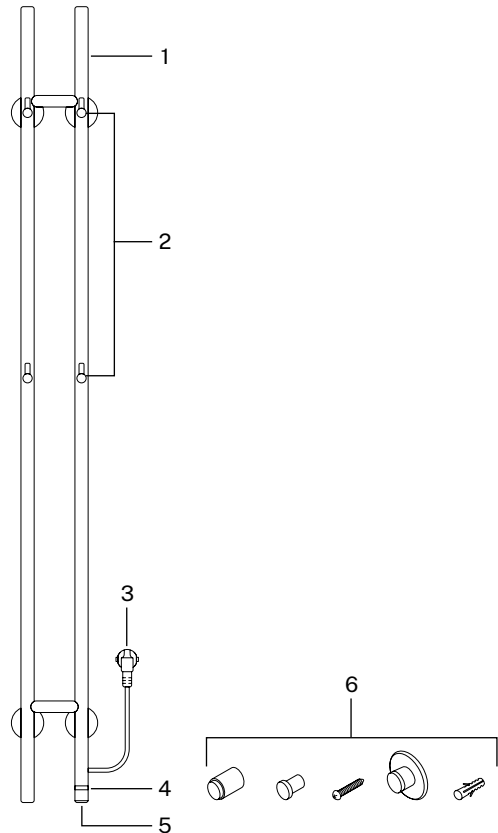

INSTRUÇÕES DE MONTAGEM

- Ler atentamente as instruções antes da instalação.
- A instalação deve ser efectuada por uma pessoa qualificada.
- Respeite sempre as distâncias mínimas de instalação do toalheiro.
- Desligue o toalheiro quando não estiver a ser utilizado.
- Para evitar riscos ou perigos, este produto deve ser ligado a uma tomada com ligação à terra.
- A tomada deve estar situada num local que evite inundações e/ou salpicos.

INSTALAÇÃO

1. Antes de instalar o toalheiro, verifique se são respeitadas as medidas básicas de segurança relativas à distância entre o toalheiro e objectos e/ou paredes, teto e chão.

- A distância do toalheiro ao chão e/ou ao teto deve ser de, pelo menos, 60 mm.
- A distância lateral entre o toalheiro e outros objectos ou paredes deve ser sempre de, pelo menos, 150 mm.

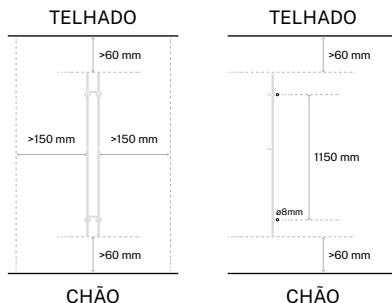

2. Aparafusar as guarnições ao toalheiro de modo a que fiquem corretamente fixas, como mostra a imagem.

3. Marcar os furos a efetuar na parede. O espaçamento entre os furos deve ser de 1150 mm na vertical e 105 mm na horizontal. Uma vez marcados os furos, verifique se estão corretos e se correspondem ao toalheiro e, em seguida, faça furos de 8 mm de diâmetro na parede.

4. Insira a ficha no orifício da parede, depois coloque o acessório de parede e utilize o parafuso para fixar corretamente o acessório. Repita o passo para os restantes furos.

5. Fixe os suportes de parede à parede e fixe o toalheiro à parede com os suportes de parede, de modo a que fique completamente instalado e fixado à parede.

6. Quando o toalheiro estiver instalado, pode ligá-lo à rede eléctrica. Para evitar qualquer perigo, nunca o ligar antes da instalação.

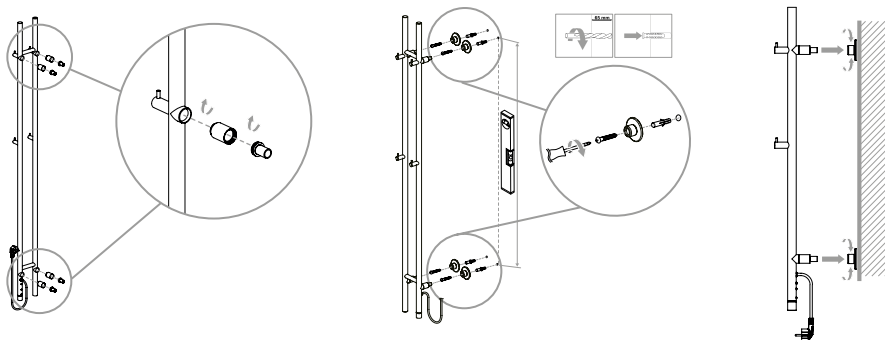

INSTRUÇÕES DE UTILIZAÇÃO

Antes de começar a utilizar o seu toalheiro, certifique-se sempre de que está totalmente fixo à parede e perfeitamente montado. Quando estiver corretamente instalado, pode começar a utilizá-lo.

1. Ligue o aparelho à corrente eléctrica e o toalheiro entrará em modo de espera.
 2. Este toalheiro tem um botão de alimentação na parte inferior. Premir o botão para o ligar.
 3. O toalheiro começará a funcionar no modo de alta temperatura durante 45 minutos, a luz vermelha piscará.
 4. Rode o botão no sentido dos ponteiros do relógio uma vez para definir o modo de alta temperatura para 180 minutos, a luz vermelha permanecerá acesa.
 5. Rode o botão uma segunda vez para iniciar o aquecimento no modo de temperatura baixa durante 45 minutos, a luz laranja piscará lentamente.
 6. Rode o botão no sentido dos ponteiros do relógio uma terceira vez para iniciar o modo de temperatura baixa durante 180 minutos, a luz laranja permanecerá acesa.
 7. Se desejar desligar o toalheiro em qualquer altura, prima o botão de alimentação e o toalheiro deixará de funcionar.
- Sempre que rodar o botão, é emitido um sinal sonoro.
 - Para confirmar a operação, é emitido um sinal sonoro após a definição.
 - Quando é efectuada uma operação incorrecta e a operação é inválida, é emitido um sinal sonoro.

LIMPEZA

- Desligue o aparelho da tomada e deixe-o arrefecer antes de o limpar.
- Utilize um pano macio para limpar suavemente a superfície.
- Não limpar com produtos abrasivos para não o danificar.

PROBLEMAS

PROBLEMA	CAUSA	SOLUÇÃO
A luz indicadora pisca alternadamente a vermelho e a laranja durante 0,5 segundos.	O sensor de temperatura está desligado ou em curto-circuito.	Contactar o serviço de apoio ao cliente ou pessoal qualificado para reparação. Nunca tente reparar o aparelho sozinho.



Em conformidade com as diretivas: 2012/19 / UE e 2015/863 / UE sobre a restrição do uso de substâncias perigosas em equipamentos eléctricos e electrónicos, bem como a eliminação de resíduos. O símbolo com o caixote do lixo cruzado mostrado na embalagem indica que o produto ao final de sua vida útil será coletado como lixo separado. Portanto, qualquer produto que tenha atingido o fim de sua vida útil deve ser entregue a centros especializados de eliminação de resíduos para coleta seletiva de equipamentos eléctricos e electrónicos, ou devolvido ao varejista ao comprar equipamentos novos similares, em um para uma base. A coleta seletiva apropriada para o comissionamento subsequente do equipamento enviado para reciclagem, tratamento e descarte de maneira ecológica ajuda a evitar possíveis efeitos negativos no meio ambiente e na saúde e otimiza a reciclagem e reutilização de os componentes que compõem o dispositivo. A eliminação abusiva do produto pelo usuário implica a aplicação de sanções administrativas de acordo com as leis.

Merci d'avoir choisi notre sèche-serviettes. Avant d'utiliser l'appareil, veuillez lire attentivement ces instructions pour une utilisation correcte.

Les précautions de sécurité fournies réduiront les risques de décès, de blessures et de choc électrique si elles sont strictement respectées. Conservez ce manuel en lieu sûr pour référence ultérieure, ainsi que la carte de garantie dûment remplie, l'emballage d'origine et la preuve d'achat. Si possible, transmettez ces instructions au prochain propriétaire de l'appareil. Respectez toujours les précautions de sécurité élémentaires et les règles de prévention des accidents lors de l'utilisation d'un appareil. Nous déclinons toute responsabilité en cas de non-respect de ces instructions par nos clients.

CONSIGNES DE SÉCURITÉ

Lors de l'utilisation de tout appareil électrique, des mesures de sécurité de base doivent être respectées à tout moment :

- Lisez attentivement ces instructions avant d'utiliser l'appareil pour la première fois et conservez-les pour vous y référer ultérieurement.
- Cet appareil n'est pas destiné à être utilisé par des personnes (y compris des enfants) dont les capacités physiques, sensorielles ou mentales sont réduites, ou qui manquent d'expérience et/ou de connaissances, à moins qu'elles n'aient pu bénéficier d'une surveillance ou d'instructions concernant l'utilisation de l'appareil de la part d'une personne responsable de leur sécurité.
- Conservez les sacs en plastique et autres matériaux d'emballage hors de portée des enfants. Ils peuvent être dangereux.
- Avant de brancher l'appareil, vérifiez que sa tension (indiquée sur la plaque signalétique) et celle de votre habitation sont adaptées à son fonctionnement.
- Vérifiez que la prise électrique est correctement reliée à la terre.
- Ne pas placer l'appareil à proximité d'une douche, d'une baignoire, d'une piscine, etc.
- Ne pas immerger l'appareil dans l'eau ou dans d'autres liquides.
- Ne laissez pas les enfants jouer avec l'appareil. Gardez l'appareil hors de portée des enfants.
- Utilisez toujours l'appareil en position verticale.
- Les parties externes de l'appareil deviennent chaudes pendant l'utilisation, ne les touchez pas jusqu'à ce qu'elles refroidissent.
- Ne placez pas l'appareil sous une prise électrique.
- Ne pas placer l'appareil à proximité d'objets ou de produits inflammables.

- Lors de la première utilisation, réglez le sèche-serviettes à la température maximale pendant 2 à 3 heures dans un endroit ventilé, afin de disperser l'odeur « neuve » qu'il peut dégager au début.
- Si l'appareil est installé sur le mur d'une salle de bains, il doit toujours se trouver dans un endroit où personne dans la douche ou la baignoire ne peut le toucher ou l'allumer.
- Les bruits causés par le chauffage et le refroidissement sont normaux.
- Ne pas installer le sèche-serviettes directement sur le sol.
- Si le câble est endommagé, confiez l'appareil à un centre de service agréé pour le faire réparer.

LISTE DES PIÈCES

1. Corps du porte-serviettes
2. Cintres
3. Cordon d'alimentation
4. Voyant lumineux
5. Bouton d'alimentation
6. Matériel de montage (x4)

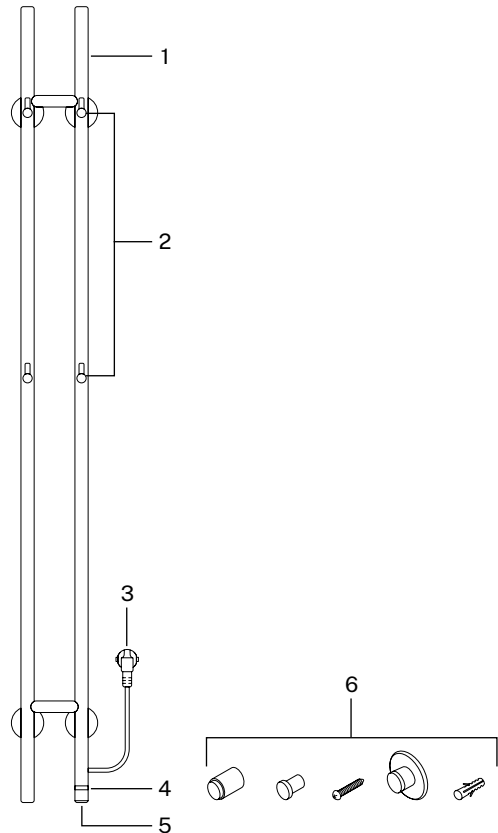

INSTRUCTIONS DE MONTAGE

- Lire attentivement les instructions avant l'installation.
- L'installation doit être effectuée par une personne qualifiée.
- Respectez toujours les distances d'installation minimales du sèche-serviettes.
- Éteindre le sèche-serviettes lorsqu'il n'est pas utilisé.
- Pour éviter tout risque ou danger, ce produit doit être raccordé à une prise de courant reliée à la terre.
- La prise doit être située dans un endroit qui évite les inondations et/ou les éclaboussures.

INSTALLATION

1. Avant d'installer le sèche-serviettes, vérifiez que les mesures de sécurité de base concernant la distance entre le sèche-serviettes et les objets et/ou les murs, le plafond et le sol sont respectées.

- La distance entre le porte-serviettes et le sol et/ou le plafond doit être d'au moins 60 mm.
- La distance latérale entre le porte-serviettes et d'autres objets ou murs doit toujours être d'au moins 150 mm.

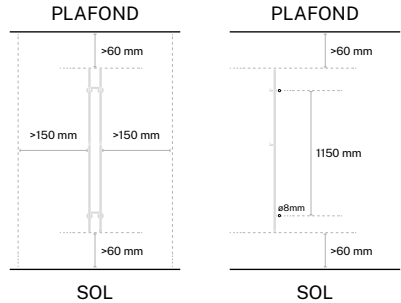

2. Vissez les garnitures au porte-serviettes de manière à ce qu'elles soient correctement fixées, comme indiqué sur l'image.
3. Marquez les trous à percer dans le mur. L'espacement entre les trous doit être de 1150 mm verticalement et de 105 mm horizontalement. Une fois les trous marqués, vérifiez qu'ils sont corrects et correspondent au sèche-serviettes, puis percez des trous de 8 mm de diamètre dans le mur.
4. Insérez la cheville dans le trou du mur, puis mettez en place la garniture murale et utilisez la vis pour fixer correctement la garniture. Répétez l'opération pour les autres trous.
5. Fixez les supports muraux au mur et fixez le porte-serviettes au mur à l'aide des supports muraux de manière à ce qu'il soit complètement installé et fixé au mur.
6. Une fois le sèche-serviettes installé, vous pouvez le raccorder au réseau électrique. Pour éviter tout danger, ne le branchez jamais avant l'installation.

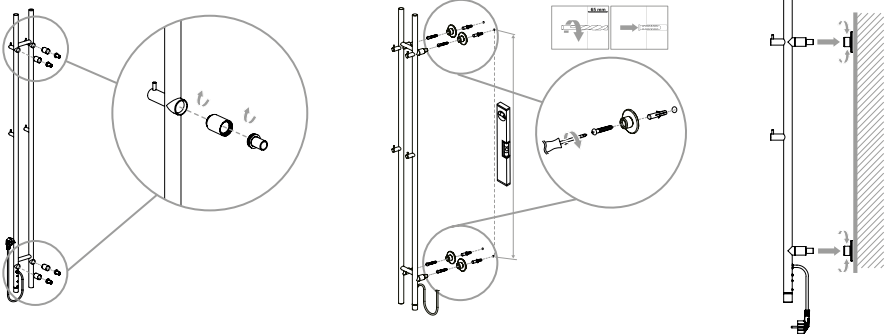

MODE D'EMPLOI

Avant de commencer à utiliser votre sèche-serviettes, assurez-vous toujours qu'il est entièrement fixé au mur et parfaitement monté. Une fois qu'il est correctement installé, vous pouvez commencer à l'utiliser.

1. Avant de commencer à utiliser votre sèche-serviettes, assurez-vous toujours qu'il est entièrement fixé au mur et parfaitement monté. Une fois qu'il est correctement installé, vous pouvez commencer à l'utiliser.
 2. Branchez l'appareil sur le secteur et le sèche-serviettes se mettra en veille.
 3. Ce porte-serviettes est doté d'un bouton d'alimentation situé sur le dessous. Appuyez sur ce bouton pour le mettre en marche.
 4. Le sèche-serviettes commence à fonctionner en mode haute température pendant 45 minutes, le voyant rouge clignote.
 5. Tournez le bouton dans le sens des aiguilles d'une montre une fois pour régler le mode haute température sur 180 minutes, le voyant rouge reste allumé.
 6. Tournez le bouton une deuxième fois pour commencer à chauffer en mode basse température pendant 45 minutes, le voyant orange clignote lentement.
 7. Tournez le bouton une troisième fois dans le sens des aiguilles d'une montre pour démarrer le mode basse température pendant 180 minutes, le voyant orange reste allumé.
 8. Si vous souhaitez éteindre le sèche-serviettes à tout moment, appuyez sur le bouton d'alimentation et le sèche-serviettes s'arrêtera de fonctionner.
- Chaque fois que vous tournez le bouton, un bip retentit.
 - Pour confirmer l'opération, un bip retentit après le réglage.
 - Lorsqu'une opération incorrecte est effectuée et que l'opération n'est pas valide, un signal sonore retentit.

NETTOYAGE

- Débranchez l'appareil et laissez-le refroidir avant de le nettoyer.
- Utilisez un chiffon doux pour essuyer délicatement la surface.
- Ne pas nettoyer avec des produits abrasifs pour éviter de l'endommager.

DÉPANNAGE

PROBLÈME	CAUSE	SOLUTION
Le voyant clignote alternativement en rouge et en orange pendant 0,5 seconde.	Le capteur de température est déconnecté ou court-circuité.	Contactez le service clientèle ou un personnel qualifié pour la réparation. N'essayez jamais de réparer l'appareil vous-même.



Conformément aux directives: 2012/19 / UE et 2015/863 / UE sur la limitation de l'utilisation de substances dangereuses dans les équipements électriques et électroniques, ainsi que leur élimination des déchets. Le symbole avec la poubelle croisée indiqué sur l'emballage indique que le produit à la fin de sa durée de vie sera collecté en tant que déchet séparé. Par conséquent, tout produit ayant atteint la fin de sa durée de vie doit être livré dans des centres d'élimination des déchets spécialisés pour la collecte sélective des déchets d'équipements électriques et électroniques, ou retourné au détaillant lors de l'achat de nouveaux équipements similaires, en un seul pour une base. Une collecte séparée appropriée pour la mise en service ultérieure des équipements expédiés pour être recyclés, traités et éliminés d'une manière respectueuse de l'environnement aide à prévenir les effets négatifs potentiels sur l'environnement et la santé et optimise le recyclage et la réutilisation des les composants qui composent l'appareil. L'élimination abusive du produit par l'utilisateur implique l'application de sanctions administratives conformément aux lois.

Grazie mille per aver scelto il nostro portasciugamani elettrico. Prima di utilizzare l'apparecchio, leggere attentamente queste istruzioni per il suo corretto utilizzo.

Le precauzioni di sicurezza incluse ridurranno il rischio di morte, lesioni e scosse elettriche se seguite rigorosamente. Conservare questo manuale in un luogo sicuro per riferimenti futuri, insieme alla scheda di garanzia del prodotto debitamente compilata, alla confezione del prodotto originale e alla prova di acquisto. Se possibile, dare queste istruzioni al prossimo proprietario dell'apparecchio. Rispettare sempre le precauzioni di sicurezza di base e le norme antinfortunistiche quando si utilizza un apparecchio. Decliniamo ogni responsabilità derivata dalla violazione di queste istruzioni da parte dei clienti.

ISTRUZIONI DI SICUREZZA

Quando si utilizza un qualsiasi apparecchio elettrico, è necessario osservare sempre le precauzioni di sicurezza di base:

- Leggere attentamente le presenti istruzioni prima di utilizzare l'apparecchio per la prima volta e conservarle per future consultazioni.
- Questo apparecchio non è destinato all'uso da parte di persone (compresi i bambini) con ridotte capacità fisiche, sensoriali o mentali, o con mancanza di esperienza e/o di conoscenze, a meno che non siano state supervisionate o istruite sull'uso dell'apparecchio da una persona responsabile della loro sicurezza.
- Tenere i sacchetti di plastica e altri materiali di imballaggio fuori dalla portata dei bambini. Possono essere pericolosi.
- Prima di collegare l'apparecchio, verificare che il voltaggio (indicato sulla targhetta) e quello dell'abitazione siano adatti al suo funzionamento.
- Verificare che la presa elettrica sia correttamente collegata a terra.
- Non collocare l'apparecchio in prossimità di docce, vasche da bagno, piscine, ecc.
- Non immergere l'apparecchio in acqua o altri liquidi.
- Non permettere ai bambini di giocare con l'apparecchio. Tenere l'apparecchio fuori dalla portata dei bambini.
- Utilizzare sempre l'apparecchio in posizione verticale.
- Le parti esterne dell'apparecchio si surriscaldano durante l'uso; non toccarle finché non si raffreddano.
- Non collocare l'apparecchio sotto una presa di corrente.
- Non collocare l'apparecchio vicino a oggetti o prodotti infiammabili.

- Quando si utilizza per la prima volta, impostare lo scaldasalviette alla massima temperatura per 2 o 3 ore in un luogo ventilato, per disperdere l'odore di "nuovo" che potrebbe avere all'inizio.
- Se l'apparecchio è installato sulla parete di un bagno, deve sempre trovarsi in un luogo in cui nessuno nella doccia o nella vasca possa toccarlo o accenderlo.
- I rumori causati dal riscaldamento e dal raffreddamento sono normali.
- Non installare lo scaldasalviette direttamente sul pavimento.
- Se il cavo è danneggiato, portare l'apparecchio presso un centro di assistenza autorizzato per la riparazione.

ELENCO DEI COMPONENTI

1. Corpo principale del portasciugamani
2. Appendini
3. Cavo di alimentazione
4. Spia luminosa
5. Pulsante di accensione
6. Accessori di montaggio (x4)

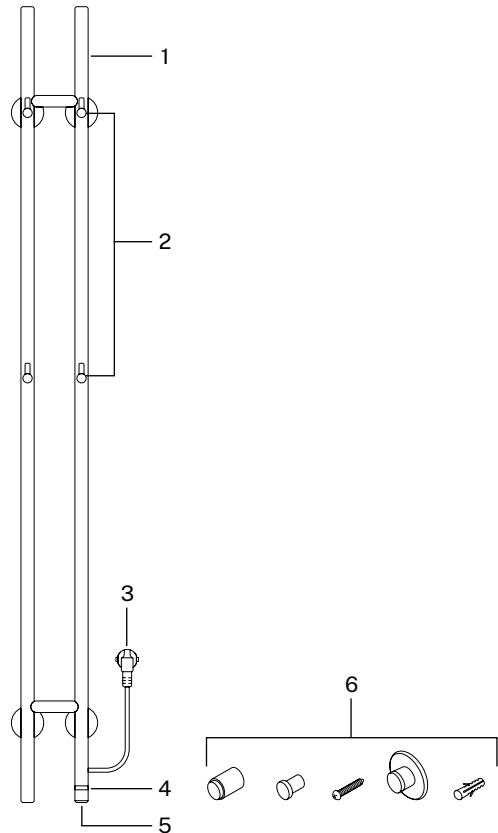

ISTRUZIONI DI MONTAGGIO

- Leggere attentamente le istruzioni prima dell'installazione.
- L'installazione deve essere eseguita da una persona qualificata.
- Rispettare sempre le distanze minime di installazione dello scaldasalviette.
- Spegnere lo scaldasalviette quando non viene utilizzato.
- Per evitare rischi o pericoli, questo prodotto deve essere collegato a una presa con messa a terra.
- La presa di corrente deve essere collocata in un luogo che eviti allagamenti e/o spruzzi.

INSTALLAZIONE

1. Prima di installare lo scaldasalviette, verificare che siano rispettate le misure di sicurezza di base per la distanza tra lo scaldasalviette e gli oggetti e/o le pareti, il soffitto e il pavimento.

- La distanza tra lo scaldasalviette e il pavimento e/o il soffitto deve essere di almeno 60 mm.
- La distanza laterale tra lo scaldasalviette e altri oggetti o pareti deve essere sempre di almeno 150 mm.

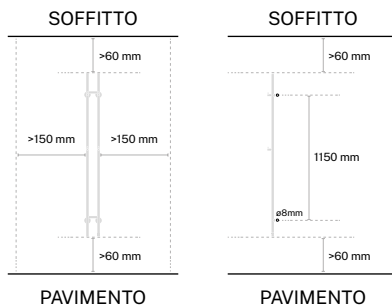

2. Avvitare le finiture al portasalviette in modo che siano fissate correttamente come mostrato nell'immagine.

3. Segnare i fori da praticare nella parete. La distanza tra i fori deve essere di 1150 mm in verticale e 105 mm in orizzontale. Una volta segnati i fori, verificare che siano corretti e che corrispondano a quelli del portasciugamani, quindi praticare nella parete dei fori di 8 mm di diametro.

4. Inserire il tassello nel foro della parete, quindi inserire il raccordo a parete e fissare correttamente il raccordo con la vite. Ripetere la procedura per gli altri fori.

5. Fissare le staffe a muro alla parete e fissare il portasciugamani alla parete con le staffe a muro in modo che sia completamente installato e fissato alla parete.

6. Una volta installato, lo scaldasalviette può essere collegato alla rete elettrica. Per evitare pericoli, non collegarlo mai prima dell'installazione.

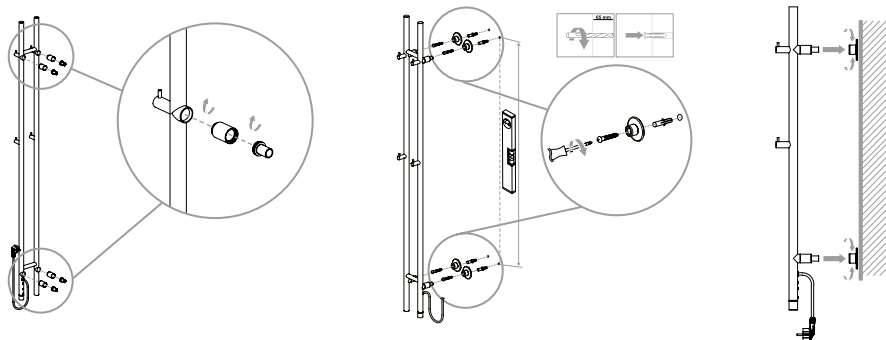

ISTRUZIONI PER L'USO

Prima di iniziare a usare lo scaldasalviette, assicuratevi sempre che sia completamente fissato alla parete e perfettamente montato. Una volta installato correttamente, si può iniziare a utilizzarlo.

1. Collegare l'apparecchio alla rete elettrica e lo scaldasalviette entrerà in modalità standby.
 2. Questo scaldasalviette è dotato di un pulsante di accensione sul fondo. Premere il pulsante per accenderlo.
 3. Lo scaldasalviette entrerà in funzione in modalità alta temperatura per 45 minuti; la luce rossa lampeggerà.
 4. Ruotare una volta il pulsante in senso orario per impostare la modalità alta temperatura per 180 minuti, la luce rossa rimarrà accesa.
 5. Ruotare la manopola una seconda volta per avviare il riscaldamento in modalità bassa per 45 minuti, la luce arancione lampeggerà lentamente.
 6. Ruotare una terza volta in senso orario per avviare la modalità a bassa temperatura per 180 minuti, la spia arancione rimarrà accesa.
 7. Se si desidera spegnere lo scaldasalviette in qualsiasi momento, premere il pulsante di accensione e lo scaldasalviette smetterà di funzionare.
- Ogni volta che si ruota la manopola viene emesso un segnale acustico.
 - Per confermare l'operazione, dopo l'impostazione viene emesso un segnale acustico.
 - Quando si effettua un'operazione non corretta e non valida, viene emesso un segnale acustico.

PULIZIA

- Scollegare l'apparecchio e lasciarlo raffreddare prima di pulirlo.
- Utilizzare un panno morbido per pulire delicatamente la superficie.
- Non pulire con prodotti abrasivi per evitare di danneggiarlo.

RISOLUZIONE DEI PROBLEMI

PROBLEMA	CAUSA	SOLUZIONE
La spia lampeggia alternativamente in rosso e arancione per 0,5 secondi.	Il sensore di temperatura è scollegato o in cortocircuito.	Contattare il servizio clienti o personale qualificato per la riparazione. Non tentare mai di riparare l'apparecchio da soli.



In conformità con le direttive: 2012/19 / UE e 2015/863 / UE sulla restrizione dell'uso di sostanze pericolose nelle apparecchiature elettriche ed elettroniche, nonché sul loro smaltimento dei rifiuti. Il simbolo con la pattumiera incrociata mostrato sulla confezione indica che il prodotto al termine della sua vita utile verrà raccolto come rifiuto separato. Pertanto, qualsiasi prodotto che ha raggiunto la fine della sua vita utile deve essere consegnato a centri specializzati di smaltimento dei rifiuti per la raccolta selettiva di rifiuti di apparecchiature elettriche ed elettroniche o restituito al rivenditore al momento dell'acquisto di nuove apparecchiature simili, in un'unica per una base. Una corretta raccolta separata per la successiva messa in servizio di apparecchiature spedite per essere riciclate, trattate e smaltite in modo ecologico aiuta a prevenire potenziali effetti negativi sull'ambiente e sulla salute e ottimizza il riciclaggio e il riutilizzo di i componenti che compongono il dispositivo. . L'eliminazione abusiva del prodotto da parte dell'utente implica l'applicazione di sanzioni amministrative in conformità con le leggi.

Vielen Dank, dass Sie sich für unseren elektrischen Handtuchhalter entschieden haben. Lesen Sie diese Anweisungen sorgfältig durch, bevor Sie das Gerät verwenden.

Die enthaltenen Sicherheitsvorkehrungen verringern das Risiko von Tod, Verletzung und Stromschlag, wenn sie genau befolgt werden. Bitte bewahren Sie dieses Handbuch zusammen mit der ordnungsgemäß ausgefüllten Produktgarantiekarte, der Originalverpackung und dem Kaufnachweis an einem sicheren Ort auf. Wenn möglich, geben Sie diese Anweisungen an den nächsten Besitzer des Geräts weiter. Beachten Sie bei der Verwendung eines Geräts stets die grundlegenden Sicherheitsvorkehrungen und Unfallverhütungsvorschriften. Wir lehnen jede Verantwortung ab, die sich aus der Verletzung dieser Anweisungen durch die Kunden ergibt.

SICHERHEITSHINWEISE

Bei der Verwendung von Elektrogeräten müssen stets grundlegende Sicherheitsvorkehrungen getroffen werden:

- Lesen Sie diese Anleitung vor dem ersten Gebrauch des Geräts sorgfältig durch und bewahren Sie sie zum späteren Nachschlagen auf.
- Dieses Gerät ist nicht dafür bestimmt, durch Personen (einschließlich Kinder) mit eingeschränkten physischen, sensorischen oder geistigen Fähigkeiten oder mangels Erfahrung und/oder mangels Wissen benutzt zu werden, es sei denn, sie werden durch eine für ihre Sicherheit zuständige Person beaufsichtigt oder erhielten von ihr Anweisungen, wie das Gerät zu benutzen ist.
- Bewahren Sie Plastiktüten und anderes Verpackungsmaterial außerhalb der Reichweite von Kindern auf. Sie können gefährlich sein.
- Vergewissern Sie sich vor dem Einstecken des Netzsteckers, dass die auf dem Typenschild angegebene Netzspannung und die Netzspannung in Ihrer Wohnung für den Betrieb des Gerätes geeignet sind.
- Vergewissern Sie sich, dass die Steckdose richtig geerdet ist.
- Stellen Sie das Gerät nicht in der Nähe von Duschen, Badewannen, Schwimmbecken usw. auf.
- Tauchen Sie das Gerät nicht in Wasser oder andere Flüssigkeiten ein.
- Erlauben Sie Kindern nicht, mit dem Gerät zu spielen. Bewahren Sie das Gerät außerhalb der Reichweite von Kindern auf.
- Verwenden Sie das Gerät immer in aufrechter Position.
- Die äußeren Teile des Geräts werden während des Gebrauchs heiß, berühren Sie sie nicht, bis sie abgekühlt sind.
- Stellen Sie das Gerät nicht unter eine Steckdose.
- Stellen Sie das Gerät nicht in der Nähe von brennbaren Gegenständen oder Produkten auf.

- Wenn Sie den Handtuchhalter zum ersten Mal benutzen, stellen Sie ihn an einem gut belüfteten Ort für 2 bis 3 Stunden auf maximale Temperatur ein, um den „neuen“ Geruch zu vertreiben, den er anfangs haben kann.
- Wenn das Gerät an der Wand eines Badezimmers angebracht ist, sollte es sich immer an einem Ort befinden, an dem niemand in der Dusche oder Badewanne es berühren oder einschalten kann.
- Geräusche, die durch Heizung und Kühlung entstehen, sind normal.
- Installieren Sie den Handtuchhalter nicht direkt auf dem Boden.
- Wenn das Kabel beschädigt ist, bringen Sie das Gerät zur Reparatur in ein autorisiertes Servicezentrum.

VERZEICHNIS DER TEILE

1. Hauptteil des Handtuchhalters
2. Aufhänger
3. Netzkabel
4. Kontrollleuchte
5. Einschaltknopf
6. Montagezubehör (x4)

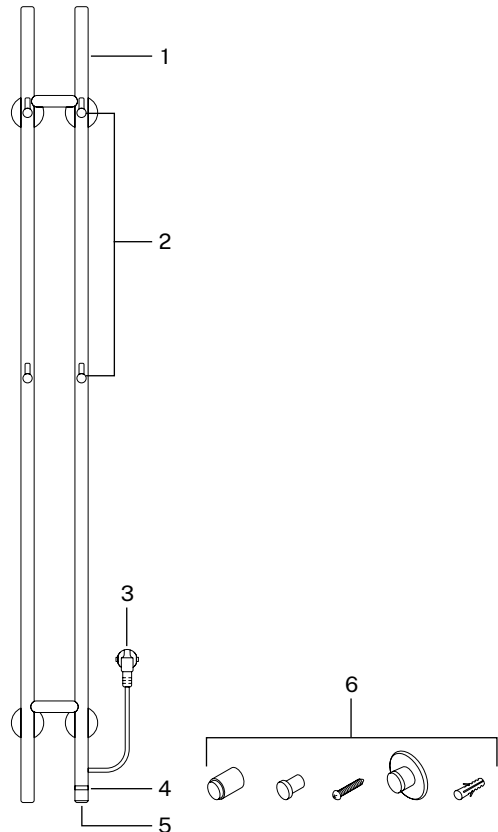

MONTAGEANLEITUNG

- Lesen Sie die Anleitung vor dem Einbau sorgfältig durch.
- Die Installation muss von einer qualifizierten Person durchgeführt werden.
- Beachten Sie immer die Mindestabstände des Handtuchhalters.
- Schalten Sie den Handtuchhalter aus, wenn er nicht benutzt wird.
- Um Risiken und Gefahren zu vermeiden, muss dieses Produkt an eine geerdete Steckdose angeschlossen werden.
- Die Steckdose muss sich an einem Ort befinden, an dem Überschwemmungen und/oder Spritzwasser vermieden werden.

EINRICHTUNG

1. Überprüfen Sie vor der Montage des Handtuchhalters, ob die grundlegenden Sicherheitsmaßnahmen für den Abstand zwischen dem Handtuchhalter und Gegenständen und/oder Wänden, Decke und Boden eingehalten werden.
 - Der Abstand zwischen dem Handtuchhalter und dem Boden und/oder der Decke muss mindestens 60 mm betragen.
 - Der seitliche Abstand zwischen dem Handtuchhalter und anderen Gegenständen oder Wänden muss immer mindestens 150 mm betragen.

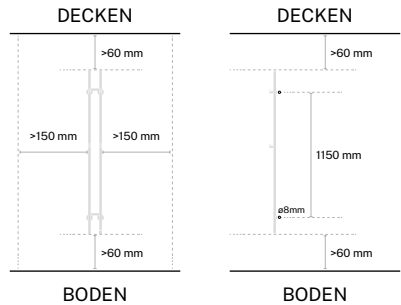

2. Schrauben Sie die Zierleisten an den Handtuchhalter, so dass sie wie in der Abbildung gezeigt korrekt befestigt sind.
3. Markieren Sie die zu bohrenden Löcher in der Wand. Der Abstand zwischen den Löchern sollte senkrecht 1150 mm und waagrecht 105 mm betragen. Prüfen Sie nach dem Anzeichnen der Löcher, ob diese korrekt sind und zum Handtuchhalter passen, und bohren Sie dann Löcher mit einem Durchmesser von 8 mm in die Wand.
4. Stecken Sie den Dübel in das Loch in der Wand, setzen Sie dann den Wandbeschlag ein und befestigen Sie ihn mit der Schraube korrekt. Wiederholen Sie diesen Schritt für die übrigen Löcher.
5. Bringen Sie die Wandhalterungen an der Wand an und befestigen Sie den Handtuchhalter mit den Wandhalterungen an der Wand, so dass er vollständig installiert und an der Wand befestigt ist.
6. Sobald der Handtuchhalter installiert ist, können Sie ihn an das Stromnetz anschließen. Um Gefahren zu vermeiden, schließen Sie ihn niemals vor der Installation an.

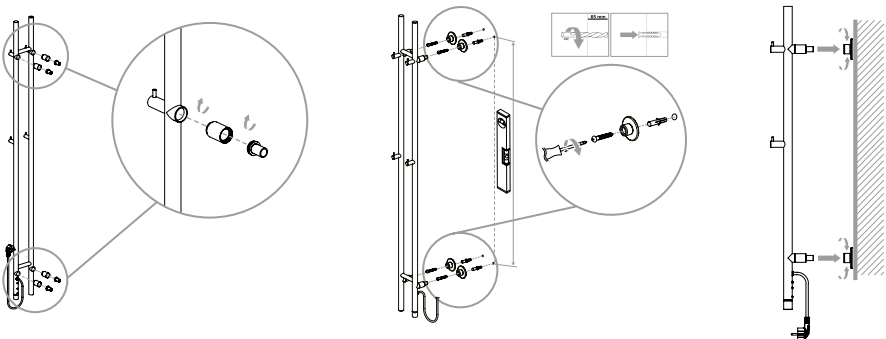

ANWEISUNGEN FÜR DEN GEBRAUCH

Bevor Sie Ihren Handtuchhalter in Betrieb nehmen, vergewissern Sie sich immer, dass er vollständig an der Wand befestigt und perfekt montiert ist. Sobald er korrekt montiert ist, können Sie ihn benutzen.

1. Bevor Sie Ihren Handtuchhalter in Betrieb nehmen, vergewissern Sie sich immer, dass er vollständig an der Wand befestigt und perfekt montiert ist. Sobald er korrekt installiert ist, können Sie ihn in Betrieb nehmen.
2. Schließen Sie das Gerät an das Stromnetz an und der Handtuchhalter schaltet in den Standby-Modus.
3. Dieser Handtuchhalter verfügt über eine Einschalttaste an der Unterseite. Drücken Sie die Taste, um das Gerät einzuschalten.
4. Der Handtuchhalter läuft nun 45 Minuten lang im Hochtemperaturmodus, die rote Lampe blinkt.
5. Drehen Sie den Knopf einmal im Uhrzeigersinn, um den Hochtemperaturmodus für 180 Minuten einzustellen, das rote Licht bleibt an.
6. Drehen Sie den Knopf ein zweites Mal, um das Aufheizen im Niedrigtemperaturmodus für 45 Minuten zu starten, das orange Licht blinkt langsam.
7. Drehen Sie den Knopf ein drittes Mal im Uhrzeigersinn, um den Niedrigtemperaturmodus für 180 Minuten zu starten; das orangefarbene Licht leuchtet weiterhin.
8. Wenn Sie den Handtuchwärmer jederzeit ausschalten möchten, drücken Sie die Einschalttaste und der Handtuchwärmer schaltet sich aus.
 - Jedes Mal, wenn Sie den Knopf drehen, ertönt ein Piepton.
 - Zur Bestätigung des Vorgangs ertönt nach der Einstellung ein Signalton.
 - Wenn eine falsche Bedienung vorgenommen wird und die Bedienung ungültig ist, ertönt ein Signalton.

REINIGUNG

- Ziehen Sie den Netzstecker und lassen Sie das Gerät abkühlen, bevor Sie es reinigen.
- Verwenden Sie ein weiches Tuch, um die Oberfläche vorsichtig abzuwischen.
- Reinigen Sie das Gerät nicht mit Scheuermitteln, um es nicht zu beschädigen.

PROBLEME

PROBLEM	URSACHE	LÖSUNG
Die Kontrollleuchte blinkt 0,5 Sekunden lang abwechselnd rot und orange.	Der Temperatursensor ist abgeklemmt oder kurzgeschlossen.	Wenden Sie sich zur Reparatur an den Kundendienst oder an qualifiziertes Personal. Versuchen Sie niemals, das Gerät selbst zu reparieren.



In Übereinstimmung mit den Richtlinien: 2012/19 / EU und 2015/863 / EU über die Beschränkung der Verwendung gefährlicher Stoffe in elektrischen und elektronischen Geräten sowie deren Abfallentsorgung. Das Symbol mit der gekreuzten Mülltonne auf der Verpackung zeigt an, dass das Produkt am Ende seiner Nutzungsdauer als separater Abfall gesammelt wird. Daher muss jedes Produkt, das das Ende seiner Nutzungsdauer erreicht hat, an spezialisierte Abfallentsorgungszentren zur selektiven Sammlung von elektrischen und elektronischen Abfallgeräten geliefert oder beim Kauf ähnlicher neuer Geräte an den Einzelhändler zurückgegeben werden für eine Basis. Die ordnungsgemäße getrennte Sammlung für die spätere Inbetriebnahme von Geräten, die zum umweltfreundlichen Recycling, zur Behandlung und Entsorgung versandt werden, trägt dazu bei, mögliche negative Auswirkungen auf Umwelt und Gesundheit zu vermeiden und das Recycling und die Wiederverwendung zu optimieren die Komponenten, aus denen das Gerät besteht. Die missbräuchliche Beseitigung des Produkts durch den Benutzer impliziert die Anwendung von Verwaltungsanktionen in Übereinstimmung mit den Gesetzen.

Heel erg bedankt voor het kiezen van ons elektrisch handdoekenrek. Lees voor het gebruik van het apparaat deze instructies zorgvuldig door voor het juiste gebruik.

De meegeleverde veiligheidsmaatregelen verminderen het risico op overlijden, letsel en elektrische schokken als ze strikt worden opgevolgd. Bewaar deze handleiding op een veilige plaats voor toekomstige referentie, samen met de naar behoren ingevulde productgarantiekaart, originele productverpakking en aankoopbewijs. Geef deze instructies indien mogelijk aan de volgende eigenaar van het apparaat. Houd u bij het gebruik van een apparaat altijd aan de fundamentele veiligheidsmaatregelen en voorschriften ter voorkoming van ongevallen. We wijzen elke verantwoordelijkheid af die voortvloeit uit het overtreden van deze instructies door de klanten.

VEILIGHEIDSINSTRUCTIES

Wanneer u een elektrisch apparaat gebruikt, moet u altijd de basisveiligheidsmaatregelen in acht nemen:

- Lees deze instructies zorgvuldig door voordat u het apparaat voor het eerst gebruikt en bewaar ze voor toekomstig gebruik.
- Dit apparaat is niet bedoeld voor gebruik door personen (inclusief kinderen) met verminderde lichamelijke, zintuiglijke of geestelijke vermogens, of met een gebrek aan ervaring en/of kennis, tenzij zij onder toezicht staan van of instructies hebben gekregen over het gebruik van het apparaat van een persoon die verantwoordelijk is voor hun veiligheid.
- Houd plastic zakken en ander verpakkingsmateriaal buiten het bereik van kinderen. Ze kunnen gevaarlijk zijn.
- Voordat u de stekker in het stopcontact steekt, moet u controleren of het voltage (aangegeven op het typeplaatje) en dat van uw huis geschikt zijn voor de werking van het apparaat.
- Controleer of het stopcontact correct is geaard.
- Plaats het apparaat niet in de buurt van douches, badkuipen, zwembaden, enz.
- Dompel het apparaat niet onder in water of andere vloeistoffen.
- Laat kinderen niet met het apparaat spelen. Houd het apparaat buiten het bereik van kinderen.
- Gebruik dit apparaat altijd rechtop.
- De externe onderdelen van het apparaat worden heet tijdens het gebruik, raak ze niet aan totdat ze afgekoeld zijn.
- Plaats het apparaat niet onder een stopcontact.
- Plaats het apparaat niet in de buurt van ontvlambare voorwerpen of producten.

- Als je het voor de eerste keer gebruikt, zet het handdoekenrek dan 2 tot 3 uur op maximale temperatuur op een geventileerde plaats, om de “nieuwe” geur die het in het begin kan hebben te verdrijven.
- Als het apparaat aan de muur van een badkamer wordt geïnstalleerd, moet het altijd op een plaats staan waar niemand in de douche of het bad het kan aanraken of aanzetten.
- Geluiden veroorzaakt door verwarming en koeling zijn normaal.
- Installeer het handdoekrek niet rechtstreeks op de vloer.
- Als de kabel beschadigd is, breng het apparaat dan naar een erkend servicecentrum voor reparatie.

LIJST VAN ONDERDELEN

1. Hoofdbehuizing handdoekhouder
2. Hangers
3. Stroomkabel
4. Indicatielampje
5. Aan/uit-knop
6. Montagetoebehoren (x4)

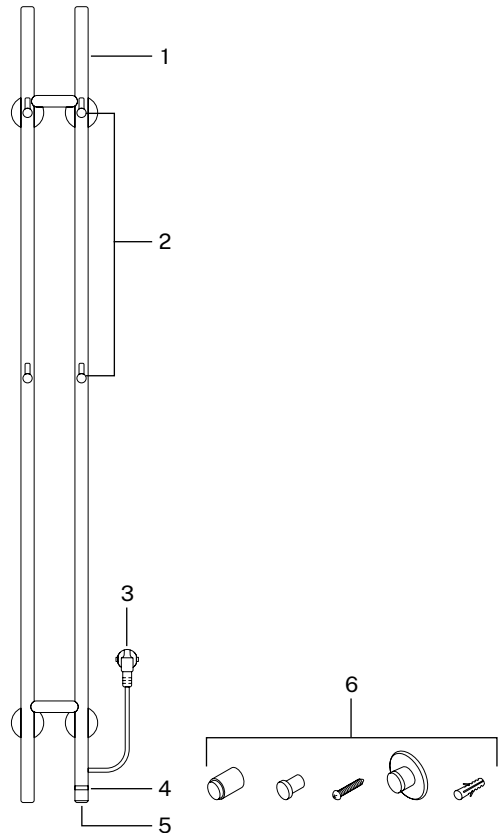

MONTAGEHANDLEIDING

- Lees de instructies zorgvuldig voor de installatie.
- De installatie moet worden uitgevoerd door een gekwalificeerd persoon.
- Neem altijd de minimale installatieafstanden van het handdoekenrek in acht.
- Schakel het handdoekenrek uit als het niet in gebruik is.
- Om risico of gevaar te vermijden, moet dit product worden aangesloten op een geaard stopcontact.
- Het stopcontact moet zich op een plaats bevinden die overstroming en/of spatten vermijdt.

INSTALLATIE

1. Controleer voordat u het handdoekrek installeert of de basisveiligheidsmaatregelen voor de afstand tussen het handdoekrek en voorwerpen en/of muren, plafond en vloer worden nageleefd.
 - De afstand tussen het handdoekrek en de vloer en/of het plafond moet minstens 60 mm bedragen.
 - De zijdelingse afstand tussen het handdoekrek en andere voorwerpen of muren moet altijd minstens 150 mm bedragen.

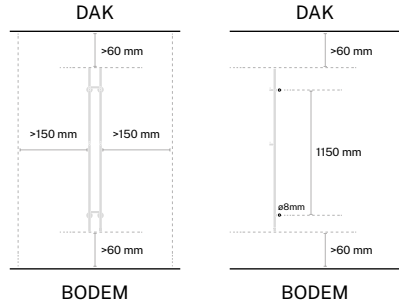

2. Schroef de sierlijsten op de handdoekhouder zodat ze goed vastzitten zoals op de afbeelding.
3. Teken de gaten af die in de muur moeten worden geboord. De afstand tussen de gaten moet 1150 mm verticaal en 105 mm horizontaal zijn. Zodra de gaten gemarkeerd zijn, controleer je of ze correct zijn en overeenkomen met het handdoekrek. Boor vervolgens gaten met een diameter van 8 mm in de muur.
4. Steek de plug in het gat in de muur, plaats vervolgens de wandbevestiging en gebruik de schroef om de bevestiging goed vast te zetten. Herhaal deze stap voor de overige gaten.
5. Bevestig de muurbeugels, plaats het handdoekenrek en bevestig het met de muurbeugels zodat het volledig geïnstalleerd en aan de muur bevestigd is.
6. Zodra het handdoekenrek geïnstalleerd is, kunt u het aansluiten op het elektriciteitsnet. Om gevaar te voorkomen, mag je het nooit aansluiten voor de installatie.

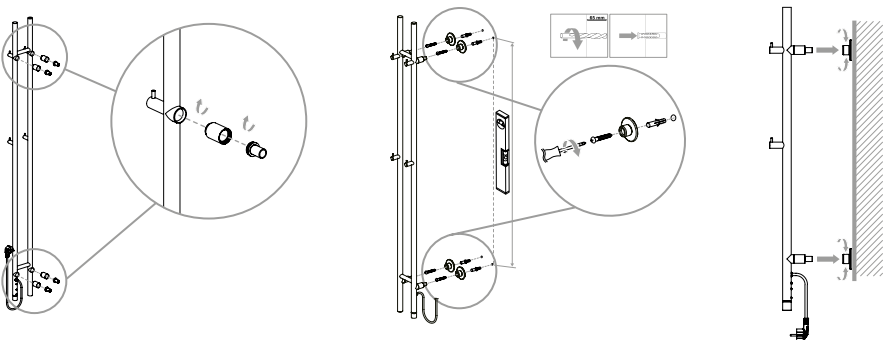

GEBRUIKSAANWIJZING

Voordat je je handdoekrek in gebruik neemt, moet je er altijd voor zorgen dat het volledig aan de muur is bevestigd en perfect is gemonteerd. Zodra het correct is geïnstalleerd, kun je het gaan gebruiken.

1. Steek de stekker in het stopcontact en het handdoekenrek gaat in stand-by.
2. Dit handdoekenrek heeft een aan/uit-knop aan de onderkant. Druk op de knop om hem aan te zetten.
3. Het handdoekenrek zal gedurende 45 minuten in de hoge temperatuurmodus gaan werken, het rode lampje zal knipperen.
4. Draai de knop één keer met de klok mee om de hoge temperatuurmodus in te stellen voor 180 minuten, het rode lampje blijft branden.
5. Draai de knop een tweede keer om te beginnen met verwarmen in lage modus gedurende 45 minuten, het oranje lampje knippert langzaam.
6. Draai een derde keer met de klok mee om de lage temperatuurmodus te starten voor 180 minuten, het oranje lampje blijft branden.
7. Als u het handdoekenrek op elk moment wilt uitschakelen, drukt u op de aan/uit-knop en het handdoekenrek stopt met werken.
 - Elke keer dat aan de knop wordt gedraaid, klinkt er een pieptoon.
 - Om de handeling te bevestigen, klinkt er een pieptoon na de instelling.
 - Wanneer een verkeerde handeling wordt uitgevoerd en de handeling ongeldig is, klinkt er een pieptoon.

SCHOONMAKEN

- Haal de stekker uit het stopcontact en laat het apparaat afkoelen voordat u het schoonmaakt.
- Gebruik een zachte doek om het oppervlak voorzichtig schoon te vegen.
- Reinig het apparaat niet met schuurmiddelen om beschadiging te voorkomen.

PROBLEMEN

PROBLEEM	OORZAAK	OPLOSSING
Het indicatielampje knippert afwisselend rood en oranje gedurende 0,5 seconden.	De temperatuursensor is losgekoppeld of kortgesloten.	Neem contact op met de klantenservice of gekwalificeerd personeel voor reparatie. Probeer het apparaat nooit zelf te repareren.



In overeenstemming met de richtlijnen: 2012/19 / EU en 2015/863 / EU betreffende de beperking van het gebruik van gevaarlijke stoffen in elektrische en elektronische apparatuur, evenals hun afvalverwerking. Het symbool met de gekruiste vuilnisbak op de verpakking geeft aan dat het product aan het einde van zijn levensduur als gescheiden afval wordt ingezameld. Daarom moet elk product dat het einde van zijn levensduur heeft bereikt, worden afgeleverd bij gespecialiseerde afvalverwijderingscentra voor de selectieve inzameling van afgedankte elektrische en elektronische apparatuur, of bij de aankoop van soortgelijke nieuwe apparatuur in één keer aan de detailhandelaar worden geretourneerd. voor één basis. Een juiste gescheiden inzameling voor latere inbedrijfstelling van apparatuur die wordt verzonden om te worden gerecycled, behandeld en op milieuvriendelijke wijze afgevoerd, helpt mogelijke negatieve effecten op het milieu en de gezondheid te voorkomen en optimaliseert recycling en hergebruik van de componenten waaruit het apparaat bestaat. De onrechtmatige eliminatie van het product door de gebruiker impliceert de toepassing van administratieve sancties in overeenstemming met de wetten.

Dziękujemy bardzo za wybór naszego elektrycznego wieszaka na ręczniki. Przed użyciem urządzenia przeczytaj uważnie niniejszą instrukcję, aby prawidłowo korzystać z urządzenia.

Zawarte środki ostrożności zmniejszą ryzyko śmierci, obrażeń i porażenia prądem, jeśli będą ściśle przestrzegane. Przechowuj tę instrukcję w bezpiecznym miejscu do wykorzystania w przyszłości, wraz z należycie wypełnioną kartą gwarancyjną produktu, oryginalnym opakowaniem produktu i dowodem zakupu. Jeśli to możliwe, przekaz te instrukcje następnemu właścicielowi urządzenia. Podczas korzystania z urządzenia należy zawsze przestrzegać podstawowych zasad bezpieczeństwa i przepisów dotyczących zapobiegania wypadkom. Odrzucamy wszelką odpowiedzialność wynikającą z naruszenia niniejszych instrukcji przez klientów.

INSTRUKCJE BEZPIECZEŃSTWA

Podczas korzystania z dowolnego urządzenia elektrycznego należy zawsze przestrzegać podstawowych zasad bezpieczeństwa:

- Przed pierwszym użyciem urządzenia należy uważnie przeczytać niniejszą instrukcję i zachować ją na przyszłość.
- To urządzenie nie jest przeznaczone do użytku przez osoby (w tym dzieci) o ograniczonych zdolnościach fizycznych, sensorycznych lub umysłowych, lub nieposiadające doświadczenia i/lub wiedzy, chyba że będą one nadzorowane lub zostaną poinstruowane w zakresie korzystania z urządzenia przez osobę odpowiedzialną za ich bezpieczeństwo.
- Plastikowe torby i inne materiały opakowaniowe należy przechowywać w miejscu niedostępnym dla dzieci. Mogą one być niebezpieczne.
- Przed podłączeniem urządzenia należy sprawdzić, czy jego napięcie (wskazane na tabliczce znamionowej) i napięcie w domu są odpowiednie do jego działania.
- Sprawdź, czy gniazdko elektryczne jest prawidłowo uziemione.
- Nie umieszczaj urządzenia w pobliżu prysznica, wanny, basenu itp.
- Nie zanurzać urządzenia w wodzie lub innych płynach.
- Nie pozwalać dzieciom na zabawę urządzeniem. Urządzenie należy przechowywać w miejscu niedostępnym dla dzieci.
- Zawsze używaj urządzenia w pozycji pionowej.
- Zewnętrzne części urządzenia nagrzewają się podczas użytkowania, dlatego nie należy ich dotykać, dopóki nie ostygną.
- Nie umieszczać urządzenia pod gniazdkiem elektrycznym.
- Nie umieszczać urządzenia w pobliżu łatwopalnych przedmiotów lub produktów.

- Przy pierwszym użyciu należy ustawić wieszak na ręczniki na maksymalną temperaturę przez 2 do 3 godzin w wentylowanym miejscu, aby rozproszyć „nowy” zapach, który może mieć na początku.
- Jeśli urządzenie jest zainstalowane na ścianie łazienki, powinno zawsze znajdować się w miejscu, w którym nikt pod prysznicem lub w wannie nie może go dotknąć ani włączyć.
- Odgłosy powodowane przez ogrzewanie i chłodzenie są normalne.
- Nie należy instalować wieszaka na ręczniki bezpośrednio na podłodze.
- Jeśli przewód jest uszkodzony, należy oddać urządzenie do naprawy w autoryzowanym serwisie.

LISTA CZĘŚCI

1. Główny korpus wieszaka na ręczniki
2. Wieszaki
3. Kabel zasilający
4. Lampka kontrolna
5. Przycisk zasilania
6. Akcesoria montażowe (x4)

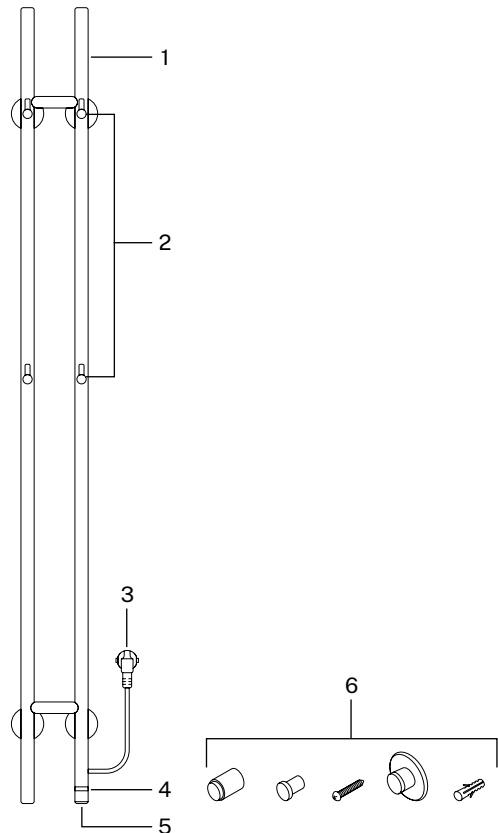

INSTRUKCJE MONTAŻU

- Przed instalacją należy uważnie przeczytać instrukcję.
- Instalacja musi zostać przeprowadzona przez wykwalifikowaną osobę.
- Należy zawsze przestrzegać minimalnych odległości montażowych wieszaka na ręczniki.
- Gdy wieszak na ręczniki nie jest używany, należy go wyłączyć.
- Aby uniknąć ryzyka lub niebezpieczeństwa, produkt musi być podłączony do uziemionego gniazdka.
- Gniazdo musi znajdować się w miejscu, w którym można uniknąć zalania i/lub zachlapania.

INSTALACJA

1. Przed montażem wieszaka na ręczniki należy sprawdzić, czy przestrzegane są podstawowe środki bezpieczeństwa dotyczące odległości między wieszakiem na ręczniki a przedmiotami i/lub ścianami, sufitem i podłogą.
 - Odległość między wieszakiem na ręczniki a podłogą i/lub sufitem musi wynosić co najmniej 60 mm.
 - Boczna odległość między wieszakiem na ręczniki a innymi przedmiotami lub ścianami musi zawsze wynosić co najmniej 150 mm.

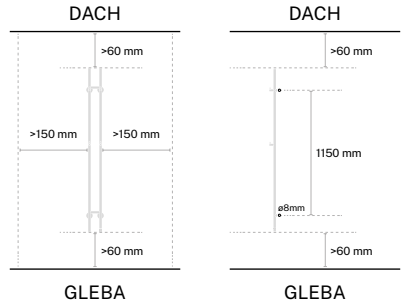

2. Przykręć listwy do wieszaka na ręczniki tak, aby były prawidłowo zamocowane, jak pokazano na rysunku.
3. Zaznacz otwory, które mają zostać wywiercone w ścianie. Odstęp między otworami powinien wynosić 1150 mm w pionie i 105 mm w poziomie. Po zaznaczeniu otworów sprawdź, czy są one prawidłowe i pasują do wieszaka na ręczniki, a następnie wywierć w ścianie otwory o średnicy 8 mm.
4. Włóż kołek do otworu w ścianie, a następnie zamontuj mocowanie ściennie i użyj śruby, aby prawidłowo zamocować mocowanie. Powtórz ten krok dla pozostałych otworów.
5. Przymocuj wsporniki ściennie, umieść wieszak na ręczniki i przymocuj go za pomocą wsporników ściennych, tak aby był całkowicie zainstalowany i przymocowany do ściany.
6. Po zainstalowaniu wieszaka na ręczniki można podłączyć go do zasilania sieciowego. Aby uniknąć niebezpieczeństwa, nigdy nie podłączaj go przed instalacją.

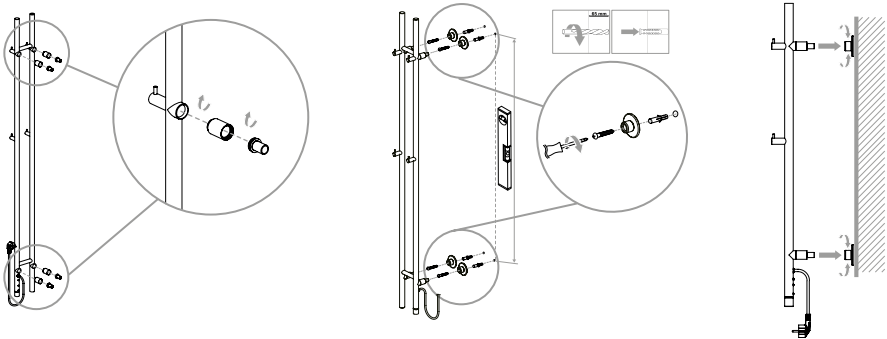

INSTRUKCJE UŻYTKOWANIA

Przed rozpoczęciem korzystania z wieszaka na ręczniki należy zawsze upewnić się, że jest on w pełni przymocowany do ściany i idealnie zamontowany. Po prawidłowym zamontowaniu można zacząć go używać.

1. Podłącz urządzenie do zasilania, a wieszak na ręczniki przejdzie w tryb gotowości.
 2. Ten wieszak na ręczniki ma przycisk zasilania na spodzie. Naciśnij przycisk, aby wyłączyć urządzenie.
 3. Wieszak na ręczniki zacznie działać w trybie wysokiej temperatury przez 45 minut, a czerwona kontrolka będzie migać.
 4. Obróć przycisk zgodnie z ruchem wskazówek zegara jeden raz, aby ustawić tryb wysokiej temperatury na 180 minut, czerwone światło pozostanie włączone.
 5. Przekręć pokrętkę drugi raz, aby rozpocząć ogrzewanie w trybie niskiej temperatury przez 45 minut, pomarańczowa kontrolka będzie migać powoli.
 6. Przekręć pokrętkę zgodnie z ruchem wskazówek zegara po raz trzeci, aby uruchomić tryb niskiej temperatury na 180 minut, pomarańczowe światło pozostanie włączone.
 7. Jeśli chcesz wyłączyć wieszak na ręczniki w dowolnym momencie, naciśnij przycisk zasilania, a wieszak na ręczniki przestanie działać.
- Po każdym obroceniu pokrętki rozlegnie się sygnał dźwiękowy.
 - Aby potwierdzić operację, po dokonaniu ustawienia rozlegnie się sygnał dźwiękowy.
 - W przypadku wykonania nieprawidłowej operacji i nieprawidłowego działania rozlegnie się sygnał dźwiękowy.

CZYSZCZENIE

- Przed przystąpieniem do czyszczenia należy odłączyć urządzenie od zasilania i poczekać, aż ostygnie.
- Użyj miękkiej szmatki, aby delikatnie przetrzeć powierzchnię.
- Nie czyść produktami ściernymi, aby uniknąć uszkodzenia urządzenia.

PROBLEMY

PROBLEM	PRZYCZYNA	ROZWIĄZANIE
Kontrolka miga na przemian na czerwono i pomarańczowo przez 0,5 sekundy.	Czujnik temperatury jest odłączony lub zwarty.	W celu naprawy należy skontaktować się z działem obsługi klienta lub wykwalifikowanym personelem. Nigdy nie próbuj samodzielnie naprawiać urządzenia.



Zgodnie z dyrektywami: 2012/19 / UE i 2015/863 / UE w sprawie ograniczenia stosowania niebezpiecznych substancji w sprzęcie elektrycznym i elektronicznym, a także ich usuwania. Symbol z przekreślonym pojemnikiem na śmieci pokazany na opakowaniu oznacza, że produkt pod koniec okresu użytkowania będzie zbierany jako osobny odpad. Dlatego każdy produkt, który osiągnął koniec okresu użytkowania, musi zostać dostarczony do wyspecjalizowanych centrów usuwania odpadów w celu selektywnej zbiórki zużytego sprzętu elektrycznego i elektronicznego lub zwrócony do sprzedawcy przy zakupie podobnego nowego sprzętu, w jednym dla jednej bazy. Właściwa selektywna zbiórka w celu późniejszego uruchomienia sprzętu przeznaczonego do recyklingu, obróbki i utylizacji w sposób przyjazny dla środowiska pomaga zapobiegać potencjalnym negatywnym skutkom dla środowiska i zdrowia oraz optymalizuje recykling i ponowne użycie elementy składające się na urządzenie. Niewłaściwe usunięcie produktu przez użytkownika oznacza nałożenie sankcji administracyjnych zgodnie z prawem.

CREATE



FR

Cet appareil
se recycle

À DÉPOSER
EN MAGASIN



À DÉPOSER
EN DÉCHÈTERIE



OU

Points de collecte sur www.quefairedemesdechets.fr
Privilégiez la réparation ou le don de votre appareil !

RACCOLTA CARTA
Verifica le disposizioni
del tuo Comune.



RoHS



/ Made in China